

**Pioneer**

# SE-MS9BN

KABELLOSER STEREO-KOPFHÖRER



Bedienungsanleitung

Wir danken Ihnen für den Kauf dieses Pioneer-Produkts. Lesen Sie sich bitte diese Bedienungsanleitung durch. Dann wissen Sie, wie Sie Ihr Gerät richtig bedienen.



Laden Sie die Pioneer  
Headphones-APP  
für die Einrichtung herunter.



## Wichtigste Merkmale

### Kabelloser Musikgenuss

- Kabelloser Musikgenuss mit *Bluetooth*-Geräten (Smartphones und andere Handys, digitale Musikplayer usw.) \*1  
Einzelheiten zur Bedienung finden Sie in der Bedienungsanleitung des zu verbindenden Gerätes.
- Gestattet die Steuerung von Wiedergabe, Stop, Vorwärts- und Rückwärtswahl. \*2

### Freisprech-Kommunikation

- Freisprech-Kommunikation ist selbst dann möglich, wenn das *Bluetooth*-Telefon in einer Tasche oder einem Aktenkoffer untergebracht ist. \*3
- \*1 Das verwendete *Bluetooth*-Gerät muss das A2DP-Profil unterstützen.
- \*2 Das verwendete *Bluetooth*-Gerät muss das AVRCP-Profil unterstützen.  
Bitte beachten Sie, dass ein Fernsteuerungsbetrieb nicht bei allen Geräten gewährleistet.
- \*3 Das verwendete *Bluetooth*-Gerät muss das HSP- oder HFP-Profil unterstützen.

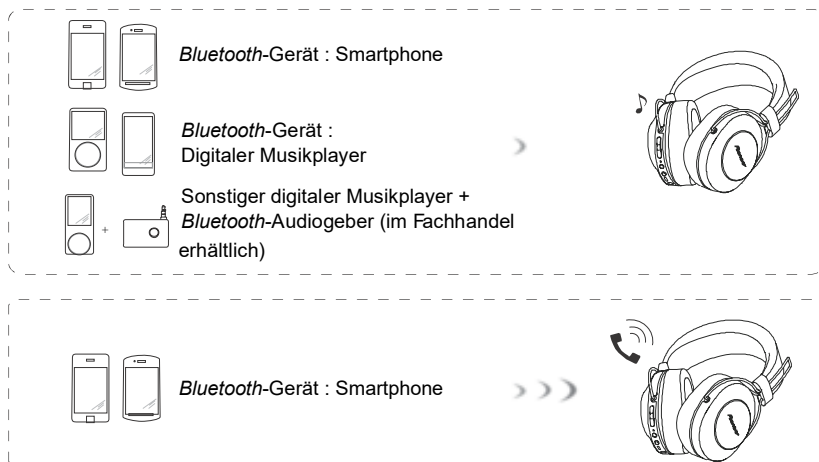

## Glossar

- A2DP : Übertragungsprofil für hochwertigen Musikinhalte
- HSP : Kommunikations-/Handy-Betriebsprofil
- HFP : Freisprech-Kommunikations-/Handy-Betriebsprofil
- AVRCP : AV-Komponenten-Fernsteuerungsprofil
- NFC : Fortschrittliche Technologie für Kurzstrecken-Kommunikation zwischen elektronischen Geräten

## 1. Überprüfen des mitgelieferten Zubehörs auf Vollständigkeit

Bitte vergewissern Sie sich nach dem Auspacken, dass die folgenden Zubehörartikel vollständig im Verpackungskarton enthalten sind.

- 1 : Kopfhörer      2 : Mikro-USB-Kabel      3 : Kopfhörerkabel      4 : Tragebeutel

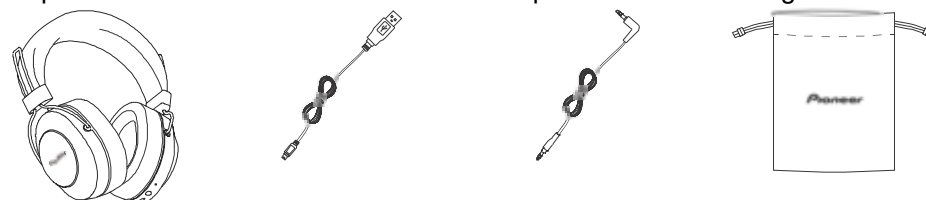

- 5 : Garantiekarte (Vereinigten Staaten und Kanada / Japan)  
6 : Kurzanleitung  
7 : Sicherheitsanleitung

## 2. Bezeichnung der Teile

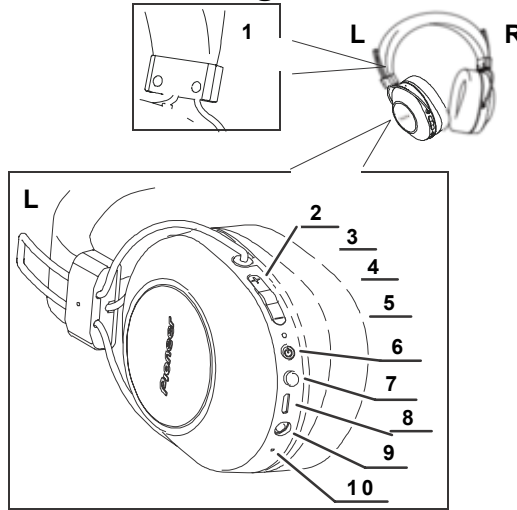

- 1 : Kennzeichnung „N“  
2 : Button (+)  
3 : Button Abspielen / Pause  
4 : Button (-)  
5 : LED-Anzeige  
6 : Button (⏻)  
7 : Assistant-Button  
8 : Mikro-USB-Buchse  
9 : Kopfhörerbuchse  
10 : Mikrofon

### 3. Aufladen der Akkus

Der Akku des Gerätes muss vor der Inbetriebnahme aufgeladen werden. Zum Aufladen des Akkus muss das Mikro-USB-Kabel im Lieferumfang dieses Gerätes verwendet werden.

**Schließen Sie den richtigen Steckverbinder an einem Ende des mitgelieferten Mikro-USB-Kabels an die Mikro-USB-Buchse am Kopfhörer, und den USB-Steckverbinder am anderen Kabelende an die USB-Buchse eines PC an.**



- Wenn der Ladevorgang beginnt, leuchtet die LED-Anzeige am Kopfhörer rot auf.
- Wenn der Ladevorgang bei eingeschaltetem Gerät gestartet wird, schaltet sich das Gerät automatisch aus. Während des Aufladens kann das Gerät nicht verwendet werden.
- Eine vollständige Aufladung beansprucht ca. 4 Stunden; nach beendete Ladevorgang erlischt die LED-Anzeige.
- Mit einem vollständig aufgeladenen Akku beträgt die maximale Dauerbetriebszeit ca. 27 Stunden (NC AUS).
- Wenn nur noch wenig Akkurestspannung vorhanden ist, ertönt alle 3 Minuten ein Piepton, und die LED-Anzeige blinkt rot. Laden Sie den Akku in einem solchen Fall auf, bevor Sie das Gerät verwenden.

#### Hinweis

- Die Akkuladezeit und die Akkubetriebszeit variieren je nach Umgebungstemperatur und Häufigkeit des Gebrauchs des Kopfhörers.
- Bringen Sie keine Metallgegenstände in die Nähe der Ladekontakte des Kopfhörers, da anderenfalls die Gefahr von Kurzschluss und Überhitzung besteht.

### Hinweise zum Aufladen der Akkus

- Dieses Gerät kann während des Ladevorgangs nicht verwendet werden.
- Die Akkuleistung wird durch die Umgebungstemperatur beeinflusst. Laden Sie die mitgelieferten Akkus innerhalb eines Temperaturbereichs von 10 °C bis 35 °C auf.
- Laden Sie die Akkus nicht übermäßig auf. Vermeiden Sie ein wiederholtes Laden bereits vollständig aufgeladener Akkus, um diese zu schonen.
- Während des Ladevorgangs erwärmen sich die Akkus geringfügig. Dabei handelt es sich nicht um eine Funktionsstörung.
- Bitte verwenden Sie ausschließlich das mitgelieferte Mikro-USB-Kabel zum Aufladen; der Gebrauch anderer Kabel kann eine Funktionsstörung verursachen.

Wenn sich der PC im Energiesparmodus befindet, ist u. U. kein Aufladen möglich.

- Überprüfen Sie stets Form und Ausrichtung der Steckverbinder des Mikro-USB-Kabels, bevor Sie das Kabel an den Kopfhörer und den PC anschließen.
- Verwenden Sie kein stark verdrehtes oder gebündeltes Mikro-USB-Kabel, da dies einen Brandausbruch oder elektrischen Schlag zur Folge haben kann.
- Wenn Sie wissen, dass Sie das Produkt für einen längeren Zeitraum nicht verwenden werden, lagern Sie es nicht an einem Ort mit hoher Temperatur oder Feuchtigkeit (wie z. B. in einem Fahrzeug oder in direktem Sonnenlicht). Die Lagerung an solchen Orten kann die Akkulebensdauer und die nutzbare Zeit verkürzen.
- Wenn Sie wissen, dass Sie das Produkt für einen längeren Zeitraum nicht verwenden werden, laden Sie es ca. 1 Stunde lang auf, bevor Sie es lagern. Eine lange Lagerungszeit mit voll aufgeladenem Akku oder ohne Ladung kann die Akkulebensdauer und die nutzbare Zeit verkürzen.

## 4. Paarung

Bevor der Kopfhörer zum Hören von Musik oder zur Kommunikation mit einem *Bluetooth*-Gerät verwendet werden kann, muss eine Paarung vorgenommen werden.

Einzelheiten zum Paarungsverfahren finden Sie in der Bedienungsanleitung des *Bluetooth*-Gerätes.

### (1) Halten Sie bei ausgeschalteter Betriebsanzeige die Taste ( ) gedrückt, bis die Einheit in den Kopplungsmodus umschaltet.

- Die LED-Anzeige blinkt abwechselnd blau und rot, um die Aktivierung des Paarungsmodus zu bestätigen.

Nachdem Sie sich vergewissert haben, dass die LED-Anzeige abwechselnd blau und rot blinkt, lassen Sie die Taste (  ) los.

- Wenn die Paarung nicht innerhalb von ca. 5 Minuten nach Aktivierung des Paarungsmodus abgeschlossen wird, schaltet sich der Kopfhörer automatisch aus.

### (2) Schalten Sie das *Bluetooth*-Gerät ein, das mit dem Kopfhörer gepaart werden soll, und beginnen Sie mit dem Paarungsverfahren; suchen Sie dann am gepaarten *Bluetooth*-Gerät nach diesem Gerät (drahtloser Kopfhörer).

- Bringen Sie das *Bluetooth*-Gerät in die Nähe (innerhalb von 1 Meter) des drahtlosen Kopfhörers.
- Im Display des *Bluetooth*-Gerätes wird dieser drahtlose Kopfhörer als „SE-MS9BN“ angezeigt.

### (3) Überprüfen Sie am *Bluetooth*-Gerät, dass die Paarung erfolgreich abgeschlossen wurde.

- Wählen Sie „SE-MS9BN“ im Display des *Bluetooth*-aktivierten Gerätes.“
- Die Kopplung ist abgeschlossen, wenn die LED ca. alle 3 Sekunden langsam blau blinkt. Wenn sie ca. jede Sekunde schnell blinkt, ist die Kopplung nicht abgeschlossen.
- Der PIN-Code für diesen drahtlosen Kopfhörer wurde werkseitig auf „0000“ voreingestellt. Geben Sie diesen Code ein, wenn Sie vom *Bluetooth*-Gerät dazu aufgefordert werden.

## Stellen Sie die Verbindung zum *Bluetooth*-Gerät her

- Vergewissern Sie sich, dass der drahtlose Kopfhörer eingeschaltet ist, bevor Sie ihn mit dem *Bluetooth*-Gerät verbinden.
- Je nach dem verwendeten *Bluetooth*-Gerät wird die Verbindung zwischen dem *Bluetooth*-Gerät und dem drahtlosen Kopfhörer möglicherweise nach der Paarung automatisch hergestellt.

## Trennen vom *Bluetooth*-Gerät

- Halten Sie die Taste (  ) gedrückt, bis die LED erlischt und das Geräts abschaltet.



### Hinweis

- Je nach dem verbundenen Gerät muss u. U. das A2DP-Profil zur Wiedergabe von Musik und das HFP- oder HSP-Profil für Freisprech-Kommunikation vorgegeben werden.
- Einzelheiten zu den Bedienungs- und Einstellverfahren finden Sie in der Bedienungsanleitung des *Bluetooth*-Gerätes.
- Wiederholen Sie die Kopplung, wenn die Verbindung mit dem Gerät nicht mehr möglich ist.
- Dieser drahtlose Kopfhörer kann Paarungsinformationen für bis zu 8 *Bluetooth*-Geräte speichern. Wenn die Paarung für ein 9. Gerät ausgeführt wird, werden die Informationen für das erste gepaarte Gerät überschrieben und gehen verloren. Wenn Sie später erneut eine Verbindung zu dem betreffenden Gerät herstellen möchten, müssen Sie vorher erneut die Paarung vornehmen.
- Achten Sie vor Gebrauch eines gepaarten Gerätes stets darauf, erst den drahtlosen Kopfhörer einzuschalten und dann das Verbindungsverfahren für das gepaarte *Bluetooth*-Gerät auszuführen.

## 5. Verwendung von NFC zur Paarung

Wenn ein Smartphone oder Tablet-Gerät mit der NFC-Funktion ausgestattet ist, kann die *Bluetooth*-Paarung (und Aufhebung der Paarung) bequem vorgenommen werden, indem das betreffende Gerät einfach in unmittelbarer Nähe über den Kopfhörer geführt wird.

- Abhängig vom verwendeten Smartphone oder Tablet-Gerät kann es vorkommen, dass der NFC-Signalempfang zu schwach ist, um eine sofortige Verbindung herzustellen. Wenn sich mehrere NFC-Geräte in der Nähe befinden, wird die Einheit eventuell mit einem anderen als dem gewünschten Gerät gekoppelt. In einem solchen Fall führen Sie das Schritt 4 beschriebene manuelle Paarungsverfahren aus.

### Paarungsverfahren

- (1) Halten Sie Taste (  ) bei ausgeschaltetem Gerät gedrückt, um in den Pairing-Modus zu wechseln.
- (2) Führen Sie die Kennzeichnung „N“ des zu verbindenden Geräts in einem Abstand von ca. 1 cm über die Kennzeichnung „N“ auf der linken Seite des Kopfbands.

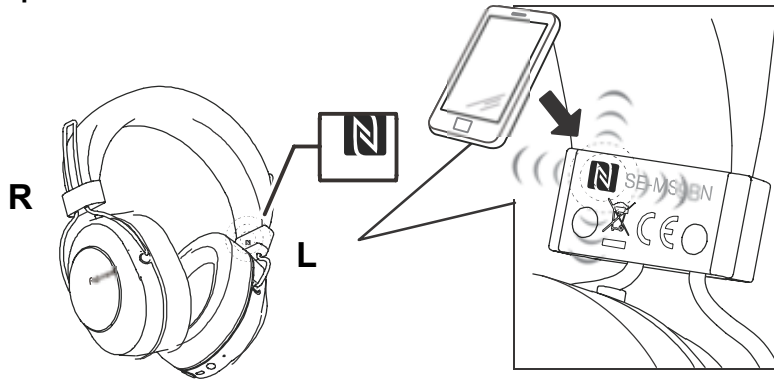

- (3) Das andere Gerät leitet den Paarungsvorgang automatisch ein.

- Die Kopplung ist abgeschlossen, wenn die LED ca. alle 3 Sekunden langsam blau blinkt. Wenn sie ca. jede Sekunde schnell blinkt, ist die Kopplung nicht abgeschlossen.

\* Nur jeweils ein einziges Gerät kann auf diese Weise verbunden werden.

### Trennen der Verbindung

Führen Sie beim Anschluss an dieses Gerät die Kennzeichnung „N“ des zu verbindenden Geräts in einem Abstand von ca. 1 cm über die Kennzeichnung „N“ auf der linken Seite des Kopfbands.

Die Verbindung wird automatisch getrennt.

Je nach den Spezifikationen des verbundenen *Bluetooth*-Geräts kann die Verbindung eventuell nicht über das NFC-Gerät getrennt werden. Führen Sie in diesem Fall das im Abschnitt „Trennen vom *Bluetooth*-Gerät“ unter „4. Paarung“ beschriebene Verfahren durch.

## 6. Verwendung des Geräuschunterdrückungs- und Umgebungserkennungsmodus

Für die Tonwiedergabe können Sie aus drei Modi auswählen:  
Geräuschunterdrückungs-, Umgebungserkennungs- und normaler Modus.

### Geräuschunterdrückungsmodus

Diese Funktion reduziert die wahrnehmbaren Umgebungsgeräusche (z. B. Fahrzeuginnenraumgeräusche und Lärm von Klimaanlage), indem ein entsprechender gegenphasiger Ton erzeugt wird.

### Umgebungserkennungsmodus

In diesem Modus wird die Wahrnehmung von Umgebungsgeräuschen unterstützt. Sie können somit Musik hören und gleichzeitig auf die Geräusche in Ihrer Umgebung achten.

### Wechseln der Betriebsmodi

Halten Sie die Taste (  ) bei ausgeschaltetem Kopfhörer gedrückt, um ihn einzuschalten.

Die Modi ändern sich bei jedem Drücken der Taste (  ) wie unten gezeigt.

#### Geräuschunterdrückungsmodus

↓ Ein Signalton ertönt 3 mal.

#### Umgebungserkennungsmodus

↓ Ein Signalton ertönt 2 mal.

#### Normaler Modus

↓ Ein Signalton ertönt 1 mal.

#### Geräuschunterdrückungsmodus (Zurück)

### Hinweis

- Halten Sie die Taste (  ) gedrückt, um das Gerät auszuschalten.
  - Es kann nicht zwischen den Modi gewechselt werden, wenn der Kopfhörer ausgeschaltet ist oder wenn das mitgelieferte Kopfhörerkabel verwendet wird.
- Sie können den Modus auch über die Pioneer Kopfhörer-APP wechseln.
- Der zuvor verwendete Modus wird nicht gespeichert. Wenn Sie das Gerät einschalten, wird der Geräuschunterdrückungsmodus automatisch ausgewählt.

### <Hinweise zur Verwendung des Geräuschunterdrückungsmodus>

- Je nach Geräuschart oder abhängig davon, ob Sie sich in einer ruhigen Umgebung befinden, ist der Geräuschunterdrückungseffekt womöglich nicht wahrnehmbar oder der wahrnehmbare Lärmpegel ist höher.
- Der Geräuschunterdrückungseffekt verliert eventuell an Wirksamkeit oder es könnte ein Signalton (akustische Rückkopplung) erzeugt werden, je nachdem, wie Sie den Kopfhörer tragen. Ändern Sie in diesem Fall die Position des Kopfhörers.
- Der Geräuschunterdrückungsmodus zeigt vor allem bei niederfrequenten Geräuschen wie Fahrzeuginnenraumgeräuschen und Klimaanlagegeräuschen beste Ergebnisse. In diesem Modus können nicht alle Geräusche unterdrückt werden.
- Bei der Verwendung in einem Auto, Bus oder anderen Fahrzeugen kann abhängig von den Straßenverhältnissen Lärm erzeugt werden.
- Mobiltelefone können eventuell Rauschen verursachen. Erhöhen Sie in diesem Fall den Abstand zwischen Kopfhörer und Mobiltelefon.
  - Decken Sie das modusabhängige Mikrofon des Kopfhörers nicht mit Ihrer Hand oder einem Gegenstand ab. Dies kann den Effekt des Geräuschunterdrückungs- und Umgebungserkennungsmodus verringern. Dies kann auch einen Signalton auslösen (akustische Rückmeldung). Nehmen Sie in diesem Fall Ihre Hand oder den Gegenstand vom Mikrofon.

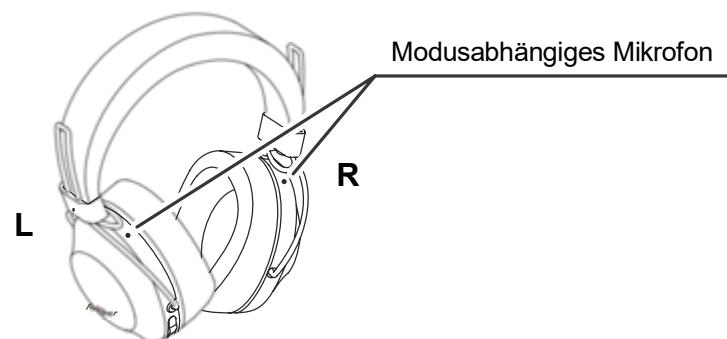

### <Hinweise zur Verwendung des Umgebungserkennungsmodus>

Selbst wenn der Umgebungserkennungsmodus verwendet wird, können Sie abhängig von den Umgebungsbedingungen und der Art oder Lautstärke des wiedergegebenen Tons möglicherweise keine Umgebungsgeräusche hören. Verwenden Sie den Kopfhörer nicht an gefährlichen Orten, an denen Sie Umgebungsgeräusche wahrnehmen müssen (z. B. als Teilnehmer im Straßenverkehr).

- Wenn Sie den Kopfhörer nicht richtig tragen, funktioniert der Umgebungserkennungsmodus möglicherweise nicht ordnungsgemäß. Tragen Sie den Kopfhörer unbedingt auf korrekte Weise.



## 7. Genuss von Musikwiedergabe

Um den drahtlosen Kopfhörer zur Wiedergabe der Musik eines *Bluetooth*-Gerätes verwenden zu können, muss zunächst die Paarung mit dem *Bluetooth*-Gerät mittels A2DP-Audioprofil vorgenommen werden. Einzelheiten zum Paarungsverfahren finden Sie auf S. 4.

### (1) Halten Sie bei ausgeschaltetem Kopfhörer die Taste ( ) ca. 3 Sekunden lang gedrückt.

Der Kopfhörer schaltet sich ein, und die LED-Anzeige blinkt blau.

### (2) Aktivieren Sie die *Bluetooth*-Funktion an dem zu verbindenden Gerät.

Nach Abschluss der Paarung wird der drahtlose Kopfhörer automatisch mit dem *Bluetooth*-Gerät verbunden.

\*Wenn keine automatische Verbindung hergestellt werden kann oder der Kopfhörer automatisch mit einem anderen als dem gewünschten *Bluetooth*-Gerät verbunden wird, folgen Sie den Anweisungen zur manuellen Herstellung der Verbindung für das gewünschte *Bluetooth*-Gerät.

### Steuerung während der Musikwiedergabe

Wenn das verbundene *Bluetooth*-Gerät AVRCP unterstützt, stehen die folgenden Operationen zur Verfügung.

- Button ( + )
  - Einmal drücken : Sprung an den nächsten Titel bzw. das nächste Kapitel.
  - Gedrückt halten : Erhöhen der Lautstärke.
- Button ( – )
  - Einmal drücken : Rückkehr an den Anfang des laufenden Titels bzw. Kapitels.
  - Gedrückt halten : Verringern der Lautstärke.
- Button Abspielen / Pause
  - Einmal drücken: Wiedergabe/Pause.

\*Wenn die Lautstärke auf den höchsten oder niedrigsten Pegel eingestellt wird, ertönt ein Piepton im Kopfhörer

\*Der Lautstärkepegel kann am verbundenen *Bluetooth*-Gerät eingestellt werden.

\*Abhängig von den Spezifikationen des verbundenen *Bluetooth*-Gerätes werden die obigen Operationen und die Bedienungselemente am *Bluetooth*-Gerät u. U. nicht unterstützt.

\*Je nach den Spezifikationen des verbundenen *Bluetooth*-Gerätes muss eventuell die Musikwiedergabeeinstellung konfiguriert werden. Einzelheiten entnehmen Sie der Bedienungsanleitung des *Bluetooth*-Gerätes.

\*Je nach den Spezifikationen des verbundenen *Bluetooth*-Gerätes startet eventuell automatisch eine Musikwiedergabeanwendung oder die Musik kann nicht angehalten/abgespielt werden. Einzelheiten entnehmen Sie der Bedienungsanleitung des *Bluetooth*-Gerätes.

### Gebrauch des Kopfhörerkabels

Das mitgelieferte Kopfhörerkabel kann zum Hören der Wiedergabe verwendet werden.

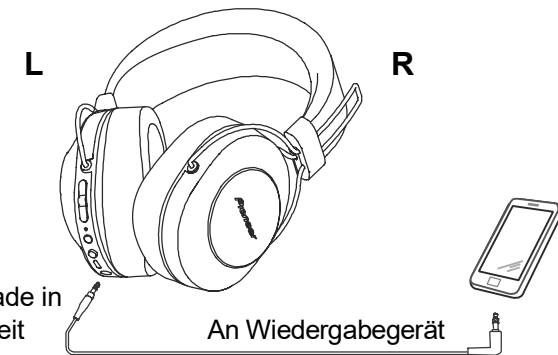

Sie den Stecker gerade in den Körper der Einheit

An Wiedergabegerät

### Hinweis

- Schließen Sie den geraden Stecker des Kabels an die Buchse im Kopfhörergehäuse und den L-förmigen Stecker an das Wiedergabegerät an.
- Schieben Sie den Stecker jeweils fest bis zum Anschlag in die Buchse. Unvollständiges Einschieben des Steckers kann eine reduzierte Tonausgabe vom Kopfhörer oder andere Störungen zur Folge haben.
- Bei Gebrauch des Kopfhörerkabels steht die *Bluetooth*-Funktion nicht zur Verfügung.
- Wird das Kopfhörerkabel bei eingeschalteter Stromversorgung angeschlossen, so wird die Stromversorgung des Kopfhörers automatisch abgeschaltet.

## 8. Sprachkommunikation

Um den drahtlosen Kopfhörer für Sprachkommunikation verwenden zu können, muss die Paarung mit dem gewünschten *Bluetooth*-Gerät unter Verwendung des „Hands-Free Profile“ (HFP) oder des „Headset Profile“ (HSP) vorgenommen werden. Einzelheiten zum Paarungsverfahren finden Sie auf S. 4.

\* Wenn das *Bluetooth*-Gerät sowohl das HFP- als auch das HSP-Profil unterstützt, wählen Sie das HFP-Profil.

### (1) Halten Sie bei ausgeschaltetem Kopfhörer die Taste ( ) ca. 3 Sekunden lang gedrückt.

Der Kopfhörer schaltet sich ein, und die LED-Anzeige blinkt blau.

### (2) Aktivieren Sie die *Bluetooth*-Funktion an dem zu verbindenden Gerät.

Nach Abschluss der Paarung wird der drahtlose Kopfhörer automatisch mit dem *Bluetooth*-Gerät verbunden.

\*Wenn keine automatische Verbindung hergestellt werden kann oder der Kopfhörer automatisch mit einem anderen als dem gewünschten *Bluetooth*-Gerät verbunden wird, folgen Sie den Anweisungen zur manuellen Herstellung der Verbindung für das gewünschte *Bluetooth*-Gerät.

### Steuerung der Sprachkommunikation

Wenn das verbundene *Bluetooth*-Gerät AVRCP unterstützt, stehen die folgenden Operationen zur Verfügung.

- Button ( + )

 Gedrückt halten : Erhöhen der Lautstärke.

- Button ( - )

 Gedrückt halten : Verringern der Lautstärke.

- Button Abspielen / Pause

 Während des Empfangs einer Nachricht einmal drücken :

- Gespräch annehmen. Einmal drücken, um das Gespräch zu beenden.

 Während des Empfangs einer Nachricht gedrückt halten :

Kommunikation ablehnen.

- Zweimal drücken : Dient zur Wahlwiederholung.

Die gleiche Operation wird unterstützt, wenn während der Musikwiedergabe ein Anruf empfangen wird.

\*Wenn die Lautstärke auf den höchsten oder niedrigsten Pegel eingestellt wird, ertönt ein Piepton im Kopfhörer.

\*Der Lautstärkepegel kann am verbundenen *Bluetooth*-Gerät eingestellt werden.

\*Abhängig von den Spezifikationen des verbundenen *Bluetooth*-Gerätes werden die obigen Operationen und die Bedienungselemente am *Bluetooth*-Gerät u. U. nicht unterstützt.

\*Je nach den Spezifikationen des verbundenen *Bluetooth*-Geräts muss eventuell die Telefoneinstellung konfiguriert werden. Einzelheiten entnehmen Sie der Bedienungsanleitung des *Bluetooth*-Geräts.

## 9. Verwenden der Sprachassistenten-Funktion

### <So benutzen Sie den Google Assistant>

Wenn Sie den auf einem Smartphone oder einem anderen Gerät installierten Google Assistant nutzen, können Sie mithilfe des Kopfhörer-Mikrofons eine Suchanfrage vornehmen.

### Kompatible Smartphones

Android 5.0™ oder höher (Die Google™-App muss auf die neueste Version aktualisiert werden)

iOS (Die Google Assistant-App muss installiert sein)

### <Android-Geräte>

Wenn Sie das Gerät mit dem Kopfhörer koppeln, wird ein Popup-Fenster zum Verbinden mit dem Google Assistant angezeigt.

Stellen Sie die Verbindung anhand der Anweisungen her.

### <iOS-Geräte>

Installieren Sie die Google Assistant-App und starten Sie sie.

Wenn Sie das Gerät mit dem Kopfhörer koppeln, wird ein Popup-Fenster zum Verbinden mit dem Google Assistant angezeigt.

Stellen Sie die Verbindung anhand der Anweisungen her.

\*Hinweise zum Kopplungsvorgang finden Sie unter „4. Paarung“.

- Assistant-Button

 Gedrückt halten : Spracheingabe (Die Spracheingabe ist aktiv, während die Taste gedrückt gehalten wird. Lassen Sie die Taste los, um den Vorgang abzuschließen.)

- Einmal drücken : Benachrichtigungen vorlesen

- Zweimal drücken : Vorlesen abbrechen

\* Abhängig von den Spezifikationen des verbundenen *Bluetooth*-Gerätes werden die obigen Operationen und die Bedienungselemente am *Bluetooth*-Gerät u. U. nicht unterstützt.

\*Ausführliche Informationen zum Google Assistant finden Sie auf der Google Assistant-Webseite.

\*Wenn der Google Assistant aufgrund einer fehlerhaften Verbindung zu einem Netzwerk oder aus anderen Gründen nicht verfügbar ist, wird die Sprachmitteilung „Der Google Assistant ist nicht verbunden“ wiedergegeben.

\*Die Google Assistant-Funktion ist in einigen Ländern und Regionen sowie in einigen Sprachen nicht verfügbar.



## <So benutzen Sie die Google-App>

Sie können die auf Ihrem Android-Smartphone oder einem anderen Gerät installierte Google-App starten und dann über die Mikrofone der Ohrhörer per Sprache bedienen.

### (1) Wählen Sie für die Option [Assist & voice input] die Google-App aus.

- Wählen Sie [Settings] - [Apps] auf dem Android-Smartphone und dann das Zahnrad-Symbol oben rechts auf dem angezeigten Bildschirm.  
Wählen Sie [Default] - [Assist & voice input] und wählen Sie für die Option [Assist app] die Google-App aus.  
Beim obigen Verfahren handelt es sich um ein Beispiel. Einzelheiten entnehmen Sie der Bedienungsanleitung des gekoppelten *Bluetooth*-Geräts.

\*Um den Assistenten zu verwenden, ist möglicherweise die neueste Version der Google-App erforderlich.

Weitere Informationen zur Google-App finden Sie in der Bedienungsanleitung des gekoppelten *Bluetooth*-Geräts oder auf der Webseite des Google Play Store.

\*Abhängig von den Spezifikationen des gekoppelten *Bluetooth*-Geräts wird das Starten der Google-App über die Kopfhörer möglicherweise nicht unterstützt.

### (2) Verbinden Sie die Ohrhörer mit dem gekoppelten *Bluetooth*-Gerät.

- Hinweise zum Verbindungsvorgang finden Sie unter „4. Paarung“.

### (3) Starten Sie die Google-App.

- Wenn Sie die Button Abspielen / Pause gedrückt halten, während sich das gekoppelte *Bluetooth*-Gerät im Standby-Modus befindet oder Musik abgespielt wird, ertönt ein Signalton, die Google-App startet und Sie können den Startton der App hören.  
Die Spracheingabe ist über die Mikrofone der Ohrhörer möglich.  
Wenn nach dem Start der Google-App eine gewisse Zeit verstreicht, ertönt ein Signalton und die Spracheingabe wird abgebrochen.
- Button Abspielen / Pause  
 Gedrückt halten : Startet den Sprachassistenten.

\*Abhängig von den Spezifikationen des verbundenen *Bluetooth*-Gerätes werden die obigen Operationen und die Bedienungselemente am *Bluetooth*-Gerät u. U. nicht unterstützt.

## <So benutzen Sie Siri>

Sie können Siri auf Ihrem iPhone oder einem anderen Gerät, auf dem Siri installiert ist, starten und dann über die Mikrofone der Ohrhörer per Sprache bedienen. Während der Verwendung von Siri kann der Ton vom gekoppelten *Bluetooth*-Gerät nur über die linke Seite gehört werden.

### (1) Aktivieren Sie Siri.

- Wählen Sie auf Ihrem iPhone [Settings] - [Siri & Search] und schalten Sie dann Siri ein.  
Beim obigen Verfahren handelt es sich um ein Beispiel. Einzelheiten entnehmen Sie der Bedienungsanleitung des gekoppelten *Bluetooth*-Geräts.

\*Einzelheiten zu Siri entnehmen Sie der Bedienungsanleitung des gekoppelten *Bluetooth*-Geräts.

### (2) Verbinden Sie die Ohrhörer mit dem gekoppelten *Bluetooth*-Gerät.

- Hinweise zum Verbindungsvorgang finden Sie unter „4. Paarung“.

### (3) Starten Sie Siri.

- Wenn Sie die Button Abspielen / Pause gedrückt halten, während sich das gekoppelte *Bluetooth*-Gerät im Standby-Modus befindet oder Musik abgespielt wird, startet Siri und Sie können den Startton hören.  
Die Spracheingabe ist über die Mikrofone der Ohrhörer möglich.  
Wenn nach dem Start von Siri eine gewisse Zeit verstreicht, ertönt ein Signalton und die Spracheingabe wird abgebrochen.  
Einzelheiten, wie zum Beispiel mit Siri verknüpfte Apps, entnehmen Sie der Bedienungsanleitung des gekoppelten *Bluetooth*-Geräts.
- Button Abspielen / Pause  
 Gedrückt halten : Startet den Sprachassistenten.

\*Abhängig von den Spezifikationen des verbundenen *Bluetooth*-Gerätes werden die obigen Operationen und die Bedienungselemente am *Bluetooth*-Gerät u. U. nicht unterstützt.

## 10. LED-Anzeige

Operation	LED-Anzeige
Wenn keine Verbindung zu einem <i>Bluetooth</i> -Gerät hergestellt ist	Die LED blinkt jede Sekunde zwei Mal in Blau auf.
Paarungsmodus	LED blinkt abwechselnd blau und rot.
Wenn eine Verbindung zu einem <i>Bluetooth</i> -Gerät hergestellt ist	LED blinkt blau einmal alle 3 Sekunden.
Während des Ladevorgangs	LED leuchtet rot.

## 11. Störungsbeseitigung

Störung	Abhilfemaßnahme
Die Spannungsversorgung lässt sich nicht einschalten.	Laden Sie den Akku des drahtlosen Kopfhörers auf.
Die Akkus können nicht aufgeladen werden.	Vergewissern Sie sich, dass der PC eingeschaltet ist.
	Vergewissern Sie sich, dass sich der PC nicht im Energiesparmodus befindet.
	Vergewissern Sie sich, dass das mitgelieferte Mikro-USB-Kabel fest an den drahtlosen Kopfhörer und den PC angeschlossen ist.
Paarung kann nicht vorgenommen werden.	Bringen Sie den drahtlosen Kopfhörer und das <i>Bluetooth</i> -Gerät nahe aneinander, während die Paarung vorgenommen wird.
<i>Bluetooth</i> -Verbindung kann nicht hergestellt werden.	Vergewissern Sie sich, dass sowohl der drahtlose Kopfhörer als auch das <i>Bluetooth</i> -Gerät eingeschaltet sind.
	Vergewissern Sie sich, dass die <i>Bluetooth</i> -Funktion an dem Gerät aktiviert ist, zu dem die Verbindung hergestellt werden soll.
Kein Ton. (bei Musikwiedergabe)	Vergewissern Sie sich, dass sowohl der drahtlose Kopfhörer als auch das <i>Bluetooth</i> -Gerät eingeschaltet sind.
	Vergewissern Sie sich, dass das Profil A2DP für die Verbindung mit dem <i>Bluetooth</i> -Gerät eingestellt ist.
	Vergewissern Sie sich, dass das verbundene Musikwiedergabegerät auf Wiedergabe geschaltet ist.
	Vergewissern Sie sich, dass die Lautstärke sowohl am drahtlosen Kopfhörer als auch am Musikwiedergabegerät auf einen geeigneten Pegel eingestellt ist.
Der Klang ist verzerrt. (bei Musikwiedergabe)	Prüfen Sie nach, dass sich keine anderen Geräte, die das 2,4-GHz Frequenzband nutzen (einschließlich von Mikrowellenherden, Radios usw.) in der Nähe befinden und dass der Signalweg nicht durch Hindernisse blockiert wird.

Störung	Abhilfemaßnahme
Freisprechbetrieb ist nicht möglich.	Vergewissern Sie sich, dass der drahtlose Kopfhörer und das <i>Bluetooth</i> -Gerät unter Verwendung des Profils HFP oder HSP miteinander verbunden sind.
	Wenn die Verbindung zum <i>Bluetooth</i> -Gerät über das Profil A2DP hergestellt wurde, kann eine Änderung des Verbindungsprofils erforderlich sein (abhängig von den Spezifikationen des <i>Bluetooth</i> -Gerätes).
Kommunikationsentfernung ist zu kurz, Ton ist gestört.	Prüfen Sie nach, dass sich keine anderen Geräte, die das 2,4-GHz Frequenzband nutzen (einschließlich von Mikrowellenherden, Radios usw.) in der Nähe befinden und dass der Signalweg nicht durch Hindernisse blockiert wird.
Verbindung kann nicht über NFC hergestellt werden.	Vergewissern Sie sich, dass das <i>Bluetooth</i> -Gerät mit der NFC-Funktion ausgestattet ist.
	Aktivieren Sie die NFC-Einstellung am <i>Bluetooth</i> -Gerät.
	Vergewissern Sie sich, dass beide Geräte vorschriftsmäßig platziert sind, während das <i>Bluetooth</i> -Gerät über den drahtlosen Kopfhörer geführt wird.
	In bestimmten Situationen kann es vorkommen, dass die Erkennung des Gerätes längere Zeit beansprucht; in einem solchen Fall führen Sie das <i>Bluetooth</i> -Gerät so oft über den drahtlosen Kopfhörer, bis die Verbindung hergestellt ist.
	Entfernen Sie das <i>Bluetooth</i> -Gerät aus seinem Etui oder seiner Abdeckung.
Der Sprachassistent kann nicht verwendet werden.	Vergewissern Sie sich, dass die Einstellungen des gekoppelten <i>Bluetooth</i> -Geräts richtig sind.

## Technische Daten

Übertragungsformat .....	Bluetooth Standard Protocol Ver. 4.2
Ausgang .....	Bluetooth Standard Protocol Power Class 2
Maximale Übertragungsentfernung .....	ca. 10 m Sichtlinie *1
Verwendete Frequenz.....	2,4 GHz (2,4000 GHz bis 2,4835 GHz) *2
Modulation .....	FHSS
Unterstützte Bluetooth-Profile .....	A2DP, AVRCP, HFP, HSP
Unterstütztes CODEC ....	SBC, AAC, Qualcomm® aptX™ audio, Qualcomm® aptX™ HD audio
Inhaltsschutz .....	SCMS-T
Akku-Dauerbetriebszeit .....	24 Stunden max. mit ununterbrochener (NC EIN/einschließlich Musikwiedergabe zeit) 27 Stunden max. mit ununterbrochener (NC AUS/einschließlich Musikwiedergabe zeit)
Ladezeit .....	ca. 4 Stunden
Nenneingang.....	5V $\pm$ 200 mA oder 3,7 V 545 mAh Batterie
Power .....	Intern aufladbarer Lithium-Ionen-Akku, 3,7 V Gleichspannung
Gewicht.....	300 g

## KOPFHÖRER

Typ .....	Vollständig geschlossener dynamischer Kopfhörer
Treiber .....	ø40 mm
Frequenzgang .....	5 Hz bis 22 000 Hz (Mit Bluetooth-Verbindung) 5 Hz bis 40 000 Hz (Mit verdrahtetem Anschluss)
Belastbarkeit max .....	1 000 mW (Mit verdrahtetem Anschluss)
Impedanz .....	32 $\Omega$ (Mit verdrahtetem Anschluss)
Kennschalldruckpegel.....	100 dB (Mit verdrahtetem Anschluss)
Ohrpolster.....	Polyurethan (Lederoptik)

## MIKROFON

Typ .....	MEMS
Richtwirkung .....	Omni-direktionales Mikrofon
Frequenzgang.....	100 Hz bis 8 000 Hz

## ZUBEHÖR

Mikro-USB-Kabel .....	1
Kopfhörerkabel.....	1
Tragebeutel.....	1
Garantiekarte (Vereinigten Staaten und Kanada / Japan).....	1
Kurzanleitung.....	1
Sicherheitsanleitung .....	1
Maximum radio-frequency power transmitted in the frequency band(s) 2 400 MHz to 2 483.5 MHz : 4 dBm	

- \*1 Bei der Angabe der Übertragungsentfernung handelt es sich um einen Näherungswert. Die tatsächlich nutzbare Entfernung richtet sich nach den Umgebungsbedingungen.
- \*2 Dieses Produkt arbeitet mit Funkwellen im 2,4-GHz-Band. Radios, Mikrowellen und andere Geräte, die das 2,4-GHz-Band nutzen, können Störungen verursachen, die Signalausfälle zur Folge haben.

## Hinweis

Änderungen der technischen Daten und des Designs ohne vorherige Ankündigung vorbehalten.

## Über die Lizenz und Markenzeichen

- Bei „Pioneer“ handelt es sich um Marken von Pioneer Corporation, die unter Lizenz verwendet wird.
- Die *Bluetooth*-Wortmarke und -Logos sind eingetragene Marken der Bluetooth SIG, Inc. Jede Nutzung dieser Marken durch die Onkyo Corporation erfolgt unter entsprechender Lizenz. Andere Marken und Markennamen sind das Eigentum ihrer jeweiligen Inhaber.
- Qualcomm aptX ist ein Produkt der Qualcomm Technologies International, Ltd. Qualcomm ist eine eingetragene Marke der Qualcomm Incorporated in den USA und anderen Ländern und wird mit Genehmigung benutzt. aptX ist eine eingetragene Marke der Qualcomm Technologies International, Ltd. in den USA und anderen Ländern und wird mit Genehmigung benutzt.
- Die N Mark ist eine Marke oder eingetragene Marke von NFC Forum, Inc. in den USA und anderen Ländern.
- Android ist eine Marke von Google Inc.
- Apple und das Apple-Logo sind Marken der Apple Inc., eingetragen in den USA und anderen Ländern. App Store ist eine Dienstleistungsmarke der Apple Inc., die in den USA und anderen Ländern eingetragen ist.
- iPhone und Siri sind in den USA sowie in anderen Ländern eingetragene Marken von Apple Inc.



*Pioneer*

# SE-MS9BN

WIRELESS STEREO HEADPHONES



Qualcomm<sup>®</sup>  
aptX<sup>™</sup>



Operating Instructions



Thank you for buying this Pioneer product. Please read through these operating instructions so you will know how to operate your model properly.



Download the Pioneer Headphones APP for setup.



## Main Features

### Wireless music enjoyment

- Wireless music enjoyment on *Bluetooth* devices (smart phones and other cell phones, digital music players, etc.) \*1  
For operating details consult the user's manual for the device to be connected.
- Allows control of play, stop, forward and reverse selection. \*2

### Hands-free communication

- Hands-free communication is possible even with the *Bluetooth* telephone placed in your bag or briefcase. \*3
- \*1 The corresponding *Bluetooth* device must support the A2DP profile.  
\*2 The corresponding *Bluetooth* device must support the AVRCP profile. Also, remote control operation cannot be guaranteed for all devices.  
\*3 The corresponding *Bluetooth* device must support the HSP or HFP profile.

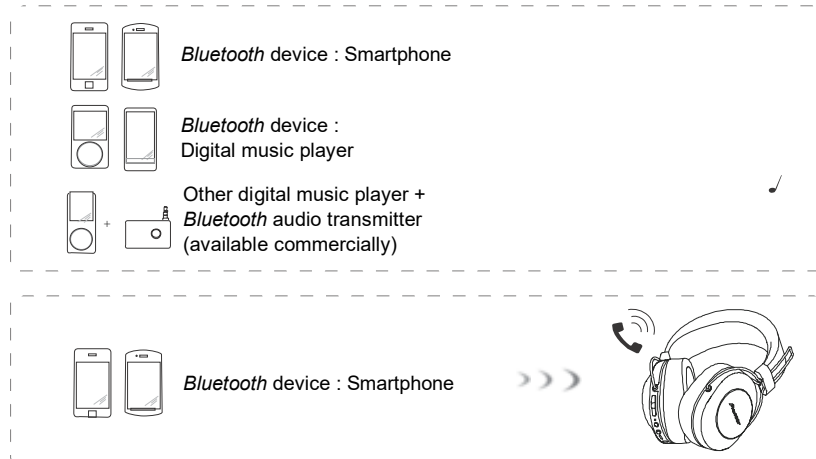

## Glossary

A2DP : High-quality musical contents transmission profile  
HSP : Communication/cell-phone operation profile  
HFP : Hands-free communication/cell-phone operation profile  
AVRCP : AV components remote control profile  
NFC : Advanced technology for short-range communication between electronic devices

## 1. Set Contents

Confirm the presence of all parts and components before use.

1 : Headphones 2 : Micro-USB cable 3 : Headphone cord 4 : Carrying pouch

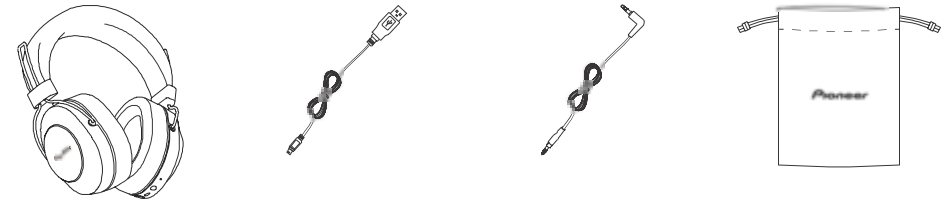

5 : Warranty (U.S.A. and Canada / Japan)  
6 : Quick Start Guide  
7 : Safety Guide

## 2. Names of Parts

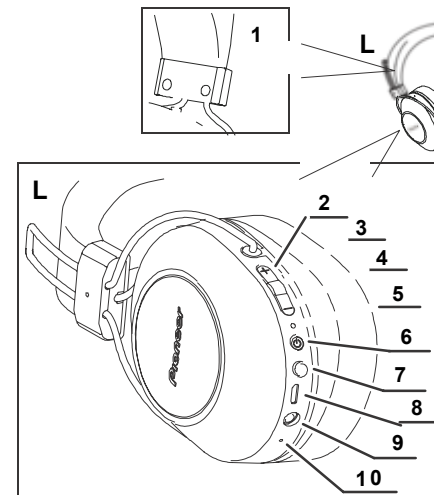

1 : N-mark  
2 : (+) button  
3 : Play / Pause button  
4 : (-) button  
5 : LED indicator  
6 : (power) button  
7 : Assistant button  
8 : Micro-USB port  
9 : Headphone jack  
10 : Microphone

### 3. Charging the batteries

The unit's battery must be recharged before use.

The accessory micro-USB cable must be used for recharging the unit's battery.

**Connect the appropriate connector on the accessory micro-USB cable to the micro-USB port on the headphones, and the USB plug on the other end to a USB port on a computer.**



- When recharging begins, the LED indicator on the headphones will light red.
- If recharging is performed with the unit's power turned ON, the power will automatically turn OFF. The unit cannot be used during recharging.
- Full recharging requires about 4 hours; when recharging is completed, the LED indicator will turn off.
- With a full battery charge, the maximum continuous usable time is about 27 hours (NC OFF).
- When the rechargeable battery's power become low, a beeping sound can be heard from the unit once every 3 minutes, and the LED indicator flashes red. In this case, recharge the battery before using the unit.

#### Note

- Battery recharging time and usable battery time may vary depending on ambient temperature and frequency of use.
- Do not place metal objects near the headphones' charging contacts, since dangerous electrical shorts or abnormal heating may result.

### Notes on battery charging

- This device cannot be used during charging.
- Battery performance is influenced by the surrounding temperature. Charge the supplied rechargeable batteries within a temperature range of 10 to 35 degrees celcius.
- Do not overcharge batteries. In order to protect batteries, do not repeatedly charge the batteries that are already fully charged.
- Batteries become slightly warm when charging. This is not a malfunction.
- Please use the accessory micro-USB cable for recharging; using other cables may result in malfunction.
- Recharging may not be possible if computer is in power-saving mode.
- Always confirm the proper shape and orientation of the micro-USB cable plugs before attempting to connect to the headphones and computer.
- Do not use micro-USB cables when tightly twisted or bundled, since fire or electric shock might result.
  - If you do not plan to use this product for an extended period, avoid storing it in a hot or humid location (such as in a vehicle or in direct sunlight). Storage in such locations may degrade the rechargeable battery and shorten the usable time.
  - If you do not plan to use this product for an extended period, charge it for approximately one hour before storing it. Long periods of storage with a full battery or without any charge may degrade the rechargeable battery and shorten the usable time.

## 4. Pairing

Pairing must be performed before the headphones can be used to listen to music or communicate using a *Bluetooth* device.

For further details regarding the pairing procedure, consult the user's manual for your *Bluetooth* device.

### (1) While the power of the unit is off, hold down the ( ) button until the unit enters pairing mode.

- The pairing mode is confirmed by the LED indicator's alternately flashing blue and red.

Release the (  ) button after confirming that the LED indicator is alternately lighting blue and red.

- When in the pairing mode, if pairing is not completed within about 5 minutes, the power will automatically turn off.

### (2) Turn on the power to the *Bluetooth* device you wish to pair with, and begin pairing; search for this unit (wireless headphones) from the paired *Bluetooth* device.

- Set the *Bluetooth* device close (within one meter) to the wireless headphones.
- These wireless headphones will appear in the *Bluetooth* device's display as "SE-MS9BN".

### (3) Confirm that pairing has been successfully completed with the *Bluetooth* device.

- Look at the display for the *Bluetooth*-enabled device and select "SE-MS9BN".
- When the LED lamp is flashing in blue slowly about once every 3 seconds, pairing is complete. When it is flashing quickly about once every second, pairing is not complete.
- The PIN code for these wireless headphones has been factory set at "0000".  
Input this code if requested by the *Bluetooth* device.

### Connect to the *Bluetooth* device

- Confirm that the power to the wireless headphones is ON before connecting to the *Bluetooth* device.
- Depending on the device, connection between the wireless headphones and *Bluetooth* device may be effected automatically after pairing.

### Disconnecting from the *Bluetooth* device

- Hold down the (  ) button until the flashing LED lamp turns off and the power of the device turns off.

### Note

- Depending on the device connected, the A2DP profile may need to be designated when playing music, and the HFP or HSP profiles for hands-free communication.
- For details regarding operating and setting methods, consult the user's manual for the *Bluetooth* device.
- When a connection with the device becomes no longer possible, perform pairing again.
- These wireless headphones can record pairing information for up to 8 *Bluetooth* devices. If pairing is performed for a ninth device, the information for the first paired device will be overwritten and lost. If you wish to reconnect to that device on a subsequent occasions, it will be necessary to repeat pairing with that device.
- Whenever using a device with which pairing has been performed, first turn on the power to the wireless headphones, then perform the connection operation for the paired *Bluetooth* device.

## 5. Using NFC for pairing

When a smart phone or tablet device is equipped with NFC, *Bluetooth* pairing (and depairing) can be performed simply by merely swiping the device over the headphones.

- Depending on the smart phone or tablet device used, the NFC signal reception may be too weak to perform one-touch connections. The unit may pair with a device other than the desired one if multiple NFC devices are nearby. In that case, follow the manual pairing procedure outlined in step 4.

### How to set pairing

- (1) Hold the (  ) button depressed while the unit's power is turned off to enter the pairing mode.
- (2) Swipe the "N-mark" on the device to be connected about 1 cm above the "N-mark" on the left side of the headband.

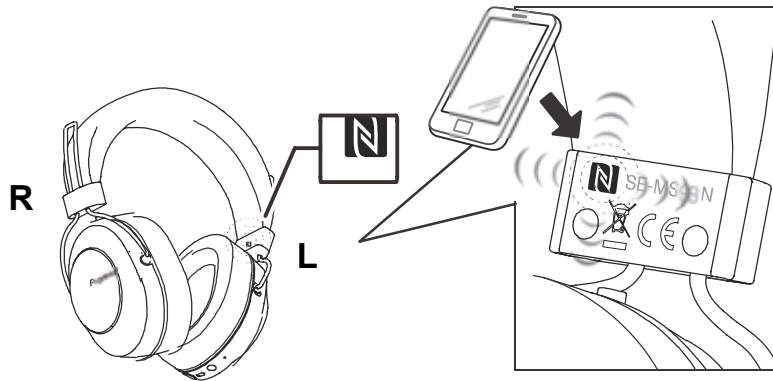

- (3) The device will automatically begin setting the pairing.

- When the LED lamp is flashing in blue slowly about once every 3 seconds, pairing is complete. When it is flashing quickly about once every second, pairing is not complete.

\* Only one device can be connected at a time.

### Disconnecting

With connecting to this unit, swipe the "N" mark on the device to be connected about 1 cm above the "N-mark" on the left side of the headband.

The connection will be automatically undone.

Depending on the specifications of the connected *Bluetooth* device, the connection cannot be terminated from the NFC device. In that case, perform the procedure of "Disconnecting from the *Bluetooth* device" in "4. Pairing".

## 6. How to use noise cancelling mode and ambient awareness mode

You can select how you hear sounds from three modes: noise cancelling, ambient awareness, and normal modes.

### Noise cancelling mode

This function reduces the environmental noise you hear by generating an anti-phase sound of external environmental noises (e.g. noise in vehicles and air-conditioning sound in a room).

### Ambient awareness mode

This mode makes it easier to hear ambient sounds so you can enjoy music while still being aware of ambient sounds.

### Switching modes

Press and hold the (  ) button while the power of the headphones is OFF to turn the power ON.

Noise cancelling mode automatically starts.

Modes change as shown below each time you press the (  ) button.

#### Noise cancelling mode

↓ A beep sounds 3 times.

#### Ambient awareness mode

↓ A beep sounds 2 times.

#### Normal mode

↓ A beep sounds 1 times.

#### Noise cancelling mode(Back)

### Note

- Press and hold the (  ) button to turn the power OFF.
- Modes cannot be switched when the power of the headphones is OFF or when you are using the provided headphone cord.
- You can also switch modes using the Pioneer Headphone APP.
  - The mode previously used is not stored. When you turn ON the power, noise cancelling mode will automatically be chosen.

### <Notes for using noise cancelling mode>

- You may not feel the noise cancelling effect or noise may feel greater depending on the type of noise or when you are in a quiet place.
  - The noise cancelling effect may become less significant or a bleep sound may be generated (acoustic feedback) depending on how you wear the headphones. In this case, please change the headphones' position.
- Noise cancelling mode is the most effective against noises of low frequency such as the noise of vehicles and air-conditioning. Not all sounds are eliminated by using this mode.
- When used in a car, bus, or other vehicles, noise may be generated depending on the road conditions.
- Noise may be generated due to the influence of a cellular phone. In this case, distance the headphones from the cellular phone.
- Do not cover the mode-responsive microphone of the headphones with your hand or any article. It may reduce the effect of both noise cancelling mode and ambient awareness mode. It may also cause a bleep sound (acoustic feedback). In this case, remove your hand or article from the microphone.

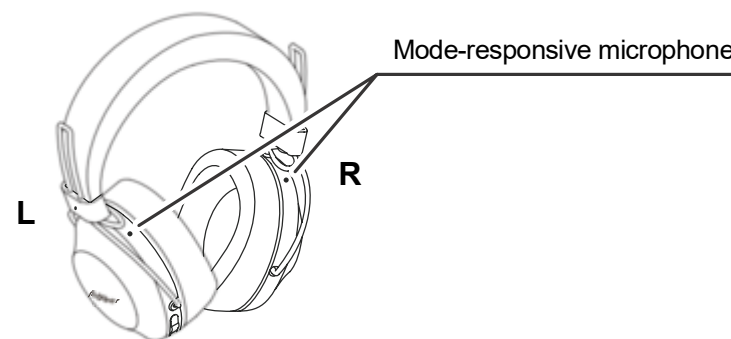

### <Notes for using ambient awareness mode>

- Even when ambient awareness mode is used, you may not be able to hear ambient sounds depending on the ambient circumstances and type or volume of the sound being played. Do not use the headphones in dangerous places where you need to hear ambient sounds (e.g. roads that cars and bicycles go by).
- If you do not wear the headphones properly, ambient awareness mode may not work normally. Be sure to wear the headphones properly.

## 7. Enjoying music

To use the wireless headphones to listen to music from a *Bluetooth* device, you must first perform pairing with the *Bluetooth* device using the A2DP audio profile. For details on how to perform pairing, see P.4.

- (1) **With power to the wireless headphones' turned off, hold the (  ) button depressed for about three seconds.**

The headphones' power will turn on and the LED indicator will flash blue.

- (2) **Turn on the *Bluetooth* function on the device you wish to connect to.**

When pairing is completed, the wireless headphones will automatically connect to the *Bluetooth* device.

\*If automatic connection is not achieved, or the headphones automatically connect to a different *Bluetooth* device than the one you wish to use, follow the instructions for the desired *Bluetooth* device regarding manual connection.

### Controls when listening to music

If the connected *Bluetooth* device supports AVRCP, the following operations can be used.

- (+) button
  - Press once : Advance to next track or chapter.
  - Press and hold : Increase volume.
- (-) button
  - Press once : Return to beginning of track or chapter.
  - Press and hold : Decrease volume.
- Play / Pause button
  - Press once : Play/Pause.

\*When sound volume is set to maximum or minimum levels a beep sound will be produced from the headphones.

\*Sound volume can be adjusted on the matching *Bluetooth* device.

\*Depending on the specifications of the connected *Bluetooth* device, the controls noted above and controls on the *Bluetooth* device may not be supported.

\*Depending on the specifications of the connected *Bluetooth* device, the music playback settings may need to be configured. Consult the user's manual for the *Bluetooth* device.

\*Depending on the specifications of the connected *Bluetooth* device, a music playback application may start automatically or the music cannot be paused/played. Consult the user's manual for the *Bluetooth* device.

### Using the headphones cord

The furnished headphones cord can be used to listen to playback.

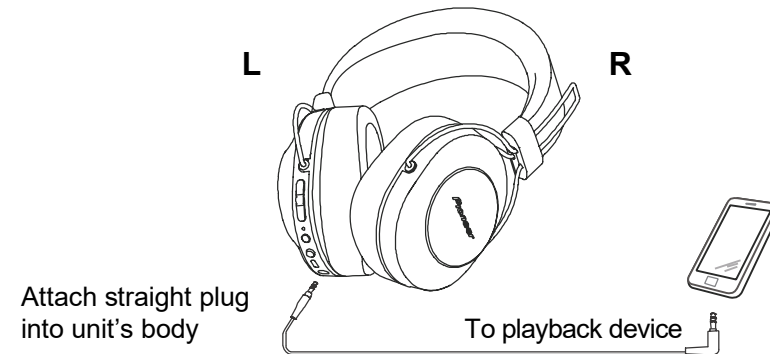

### Note

- Connect the straight plug to the headphones' jack, and connect the L-type plug to the playback device.
- Insert the plug fully and securely. Failure to insert the plug sufficiently may result in reduced audio output from the headphones, or other malfunctions.
- The *Bluetooth* function cannot be used while the headphone cord is in use.
- If you begin using the headphone cord when power is already turned on, power to the unit will be automatically disconnected.



## 8. Vocal communication

To use the wireless headphones for vocal communication, pairing must be performed with the desired *Bluetooth* device using the “hands-free profile” (HFP) or “headset profile” (HSP).

For details on how to perform pairing, see P.4.

\* If the *Bluetooth* device supports both profiles HFP and HSP, use the profile HFP.

### (1) With power to the wireless headphones' turned off, hold the ( ) button depressed for about three seconds.

The headphones' power will turn on and the LED indicator will flash blue.





### (2) Turn on the *Bluetooth* function on the device you wish to connect to.

When pairing is completed, the wireless headphones will automatically connect to the *Bluetooth* device.

\*If automatic connection is not achieved, or the headphones automatically connect to a different *Bluetooth* device than the one you wish to use, follow the instructions for the desired *Bluetooth* device regarding manual connection.

### Vocal communication controls

If the connected *Bluetooth* device supports AVRCP, the following operations can be used.

- (+) button
  -  Press and hold : Increase volume.
- (–) button
  -  Press and hold : Decrease volume.
- Play / Pause button
  -  Press once when receiving a message : Enables conversation.  
Press once again to end conversation.
  -  Press and hold when receiving a message : Refuse communication.
  -  Press twice : Performs redialing.

The same controls are supported in the event a call is received while listening to music.

\*When sound volume is set to maximum or minimum levels a beep sound will be produced from the headphones.

\*Sound volume can be adjusted on the matching *Bluetooth* device.

\*Depending on the specifications of the connected *Bluetooth* device, the controls noted above and controls on the *Bluetooth* device may not be supported.

\*Depending on the specifications of the connected *Bluetooth* device, the phone settings may need to be configured. Consult the user's manual for the *Bluetooth* device.

## 9. Using the voice assist function

### <How to use the Google Assistant>

You can search using the microphone of the headphones by running the Google Assistant installed on a smartphone or other device.

### Compatible smartphones

Android™ 5.0 or later (The Google™ app needs to be updated to the most current version.)

iOS (The Google Assistant app needs to be installed.)

### <Android devices>

When you pair the device with the headphones, a pop-up for connecting with the Google Assistant starts.

Make the connection following the guidance.

### <iOS devices>



Install the Google Assistant app and run it.

When you pair the device with the headphones, a pop-up for connecting with the Google Assistant starts.

Make the connection following the guidance.

\*For the pairing procedure, see “4. Pairing”.

- Assistant button

-  Press and hold : Voice input (Voice is input while you press and hold down the button. Release the button to finish.)
-  Press once : Reading notifications
-  Press twice : Cancelling reading

\*Depending on the specifications of the connected *Bluetooth* device, the controls noted above and controls on the *Bluetooth* device may not be supported.

\*For detailed Google Assistant operations, refer to the Google Assistant web page.

\*When the Google Assistant is not available due to no connection to any network or for other reasons, an audio guidance “The Google Assistant is not connected” is played.

\*The Google Assistant function is not available in some countries and areas as well as in some languages.

## <How to use the Google app>

You can start the Google app installed in your Android smartphone or other device and then perform operations by voice via the microphones of the earphones.

### (1) Set the [Assist & voice input] option to the Google app.

- Select [Settings] - [Apps] on the Android smartphone and then select the cogwheel icon at the top right of the displayed screen. Select [Default] - [Assist & voice input] and then set [Assist app] to the Google app. The above procedure is an example. For details, consult the user's manual for the paired *Bluetooth* device.

\*To use the assistant, the latest version of the Google app may be required. For details on the Google app, consult the user's manual for the paired *Bluetooth* device or the web page of the Google Play Store.

\*Depending on the specifications of the paired *Bluetooth* device, starting of the Google app from the headset may not be supported.

### (2) Connect the earphones to the paired *Bluetooth* device.

- For the connection procedure, see "4. Pairing."

### (3) Start the Google app.

- If you press and hold the Play / Pause button when the paired *Bluetooth* device is in the standby state or playing music, a beep tone sounds, the Google app starts, and you can hear the app startup sound. Voice input is possible via the microphones of the earphones. If a certain amount of time elapses after starting the Google app, a beep tone sounds and voice input is canceled.
- Play / Pause button  
 Press and hold : Starts the voice assistant function.

\*Depending on the specifications of the connected *Bluetooth* device, the controls noted above and controls on the *Bluetooth* device may not be supported.

## <How to use Siri>

You can start Siri installed in your iPhone or other device and then perform operations by voice via the microphones of the earphones. Sound from the paired *Bluetooth* device can be heard only from the left side while you are using Siri.

### (1) Enable Siri.

- Select [Settings] - [Siri & Search] on your iPhone and then turn on Siri. The above procedure is an example. For details, consult the user's manual for the paired *Bluetooth* device.

\*For details on Siri, consult the user's manual for the paired *Bluetooth* device.

### (2) Connect the earphones to the paired *Bluetooth* device.

- For the connection procedure, see "4. Pairing."

### (3) Start Siri.

- If you press and hold the Play / Pause button when the paired *Bluetooth* device is in the standby state or playing music, Siri starts and you can hear the startup sound. Voice input is possible via the microphones of the earphones. If a certain amount of time elapses after starting Siri, a beep tone sounds and voice input is canceled. For other details such as the apps linked to Siri, consult the user's manual for the paired *Bluetooth* device.
- Play / Pause button  
 Press and hold : Starts the voice assistant function.

\*Depending on the specifications of the connected *Bluetooth* device, the controls noted above and controls on the *Bluetooth* device may not be supported.

## 10. LED indicator

Operation	LED indicator
When not connected to a <i>Bluetooth</i> device	LED flashes blue twice every one second.
Pairing mode	LED alternately flashes blue and red.
When connected to a <i>Bluetooth</i> device	LED flashes blue once every three seconds.
During recharging	LED lights red.

## 11. Troubleshooting

Problem	Remedy
Power won't turn on.	Recharge the wireless headphones.
The batteries will not charge.	Confirm that computer's power is ON.
	Confirm that computer is not in power-saving mode.
	Confirm that accessory micro-USB cable is securely connected to both the wireless headphones and the computer.
Can't perform pairing.	Place the wireless headphones and <i>Bluetooth</i> device closely together when performing pairing.
Can't perform <i>Bluetooth</i> connection.	Confirm that power is turned on for both wireless headphones and <i>Bluetooth</i> device.
	Confirm that <i>Bluetooth</i> function is turned ON in the device you are connecting to.
No sound. (When playing music)	Confirm that power is turned on for both wireless headphones and <i>Bluetooth</i> device.
	Confirm that connection with <i>Bluetooth</i> device is set for profile A2DP.
	Confirm that the connected music playback device is set for PLAY.
	Confirm that sound volume controls on both wireless headphones and music playback device are set to appropriate levels.

Problem	Remedy
Sound is distorted. (When playing music)	Check that no other devices utilizing the 2.4 GHz wavelength (including microwave ovens, wireless radios, etc.) are nearby, and that no obstructions block the signal path.
Can't use hands-free operation.	Confirm that wireless headphones and <i>Bluetooth</i> device are connected using the profile HFP or HSP.
	If connection to the <i>Bluetooth</i> device is in profile A2DP, it may be necessary to change connection profiles (depending on the specifications of the <i>Bluetooth</i> device).
Communication distance is short, sound is garbled.	Check that no other devices utilizing the 2.4 GHz wavelength (including microwave ovens, wireless radios, etc.) are nearby, and that no obstructions block the signal path.
Can't perform connection with NFC.	Confirm that the <i>Bluetooth</i> device is equipped with NFC function.
	Activate the NFC setting on the <i>Bluetooth</i> device.
	Confirm that the orientation of the wireless headphones and <i>Bluetooth</i> device is correct when swiping.
	In some cases recognition of the device may require more time; in this event continue swiping the devices until connection is completed.
	Remove the <i>Bluetooth</i> device from its case or cover.
Can't use the voice assistant function.	Confirm that the settings of the paired <i>Bluetooth</i> device are set correctly.

## Specifications

Transmission format .....	Bluetooth Standard Protocol Ver. 4.2
Output .....	Bluetooth Standard Protocol Power Class 2
Maximum transmission distance .....	About 10 m line of sight *1
Frequency used .....	2.4 GHz (2.4000 GHz to 2.4835 GHz)*2
Modulation .....	FHSS
Supported Bluetooth profiles .....	A2DP, AVRCP, HFP, HSP
Supported CODEC .....	SBC, AAC, Qualcomm® aptX™ audio, Qualcomm® aptX™ HD audio
Contents protection .....	SCMS-T
Battery life with continuous use .....	Maximum 24 hours of continuous transmission (NC ON/including music-play time) Maximum 27 hours of continuous transmission (NC OFF/including music-play time)
Recharging time .....	About 4 hours
Rating input .....	5 V $\equiv$ 200 mA or 3.7 V 545 mAh Battery
Power .....	DC 3.7 V internally rechargeable lithium-ion battery
Weight.....	300 g

## HEADPHONES

Type .....	Fully-enclosed dynamic headphones
Driver units .....	∅40 mm
Frequency response.....	5 Hz to 22 000 Hz (With Bluetooth connection) 5 Hz to 40 000 Hz (With wired connection)
Maximum input power .....	1 000 mW (With wired connection)
Impedance .....	32 $\Omega$ (With wired connection)
Sensitivity .....	100 dB (With wired connection)
Ear pad.....	Polyurethane (leather finish)

## MICROPHONE

Type .....	MEMS
Directionality .....	Omni-directional microphone
Frequency response.....	100 Hz to 8 000 Hz

## ACCESSORIES

Micro-USB cable .....	1
Headphone cord .....	1
Carrying pouch .....	1
Warranty (U.S.A. and Canada / Japan).....	1
Quick Start Guide.....	1
Safety Guide .....	1
Maximum radio-frequency power transmitted in the frequency band(s) 2 400 MHz to 2 483.5 MHz : 4 dBm	

- \*1 Transmission distance is an approximation. Actual usable distance may vary depending on surrounding conditions.
- \*2 This product utilizes radio waves in the 2.4 GHz spectrum. Some signal dropouts may be experienced due to interference with radios, microwave ovens, and other devices using the 2.4 GHz spectrum.

### Note

Specifications and design are subject to possible modifications without notice due to improvements.

## About the License and Trademarks

- “Pioneer” is a trademark of Pioneer Corporation, and is used under license.
- The Bluetooth® word mark and logos are registered trademarks owned by Bluetooth SIG, Inc. and any use of such marks by Onkyo Corporation is under license. Other trademarks and trade names are those of their respective owners.
- Qualcomm aptX is a product of Qualcomm Technologies, Inc. and/or its subsidiaries. Qualcomm is a trademark of Qualcomm Incorporated, registered in the United States and other countries. aptX is a trademark of Qualcomm Technologies International, Ltd., registered in the United States and other countries.
- The N Mark is a trademark or registered trademark of NFC Forum, Inc. in the United States and in other countries.
- Google Play and the Google Play logo are trademarks of Google LLC.
- Apple and the Apple logo are trademarks of Apple Inc., registered in the U.S. and other countries. App Store is a service mark of Apple Inc., registered in the U.S. and other countries.
- iPhone and Siri are trademarks of Apple Inc., registered in the U.S. and other countries.



**Pioneer**

# SE-MS9BN

---

AURICULARES INALÁMBRICOS ESTÉREO

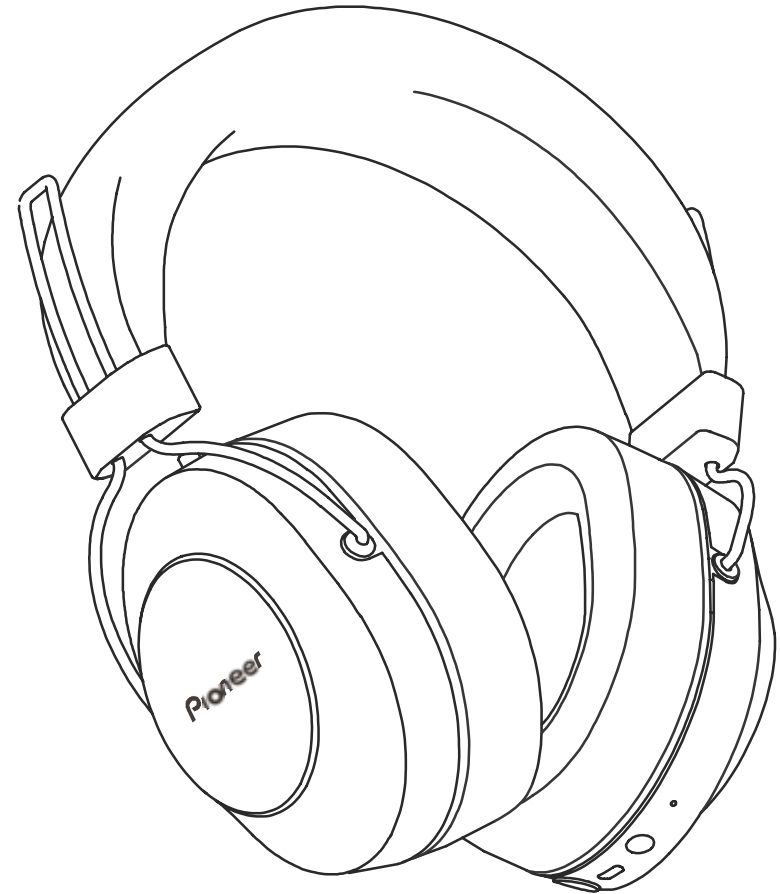

Manual de instrucciones



Enhorabuena por la adquisición de este producto Pioneer. Lea completamente este manual de instrucciones para aprender a operar correctamente el aparato.



Descargar la aplicación  
Pioneer Headphones  
para la configuración.



## Características principales

### Entretenimiento musical sin cables

- Entretenimiento musical sin cables con dispositivos *Bluetooth* (teléfonos inteligentes y otros teléfonos móviles, reproductores musicales digitales, etc.) \*1  
Con respecto a los detalles de operación, consulte el manual de instrucciones del dispositivo que se proponga conectar.
- Permite el control de la selección de reproducción, parada, avance y retroceso. \*2

### Comunicación con manos libres

- Las comunicaciones con manos libres pueden llevarse a cabo incluso con el teléfono *Bluetooth* dentro del bolso o la cartera. \*3

\*1 El dispositivo *Bluetooth* correspondiente debe ser compatible con el perfil A2DP.

\*2 El dispositivo *Bluetooth* correspondiente debe ser compatible con el perfil AVRCP. Además, no puede garantizarse la operación de control remoto para todos los dispositivos.

\*3 El dispositivo *Bluetooth* correspondiente debe ser compatible con el perfil HSP o HFP.



## Glosario

A2DP : Perfil de transmisión de contenido musical de alta calidad

HSP : Perfil de operación de comunicaciones/teléfono móvil

HFP : Perfil de operación de comunicaciones de manos libres/teléfono móvil

AVRCP : Perfil de control remoto de componentes audiovisuales

NFC : Avanzada tecnología para comunicaciones de corto alcance entre dispositivos electrónicos

## 1. Contenido del producto

Confirme que no falte ninguna de las partes y componentes antes de la utilización.

- 1 : Auriculares      2 : Cable micro-USB      3 : Cable de los auriculares      4 : Estuche de transporte

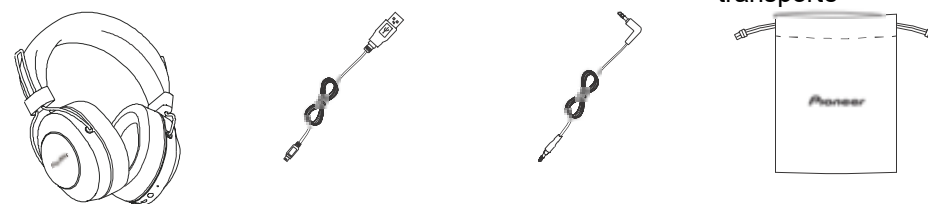

5 : Garantía (Estados Unidos y Canadá / Japón)

6 : Guía de inicio rápido

7 : Guía de seguridad

## 2. Nomenclatura

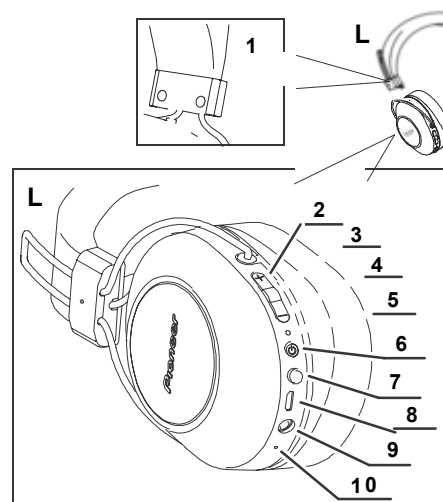

- 1 : Marca N
- 2 : Botón (+)
- 3 : Botón reproducir / pausar
- 4 : Botón (-)
- 5 : Indicador LED
- 6 : Botón (⏻)
- 7 : Botón Asistente
- 8 : Puerto micro-USB
- 9 : Tomas del auriculares
- 10 : Micrófono

### 3. Carga de las baterías

Es necesario recargar la batería del aparato antes de utilizarlo.  
Es necesario utilizar el cable micro-USB accesorio para recargar la batería del aparato.

**Conecte el conector apropiado del cable micro-USB del accesorio al puerto micro-USB de los auriculares, y la clavija USB del otro extremo al puerto USB de un ordenador.**

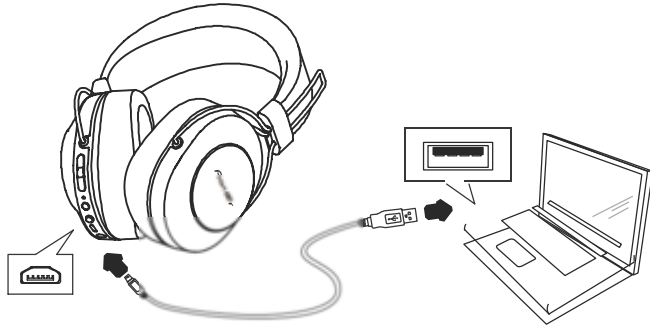

- Cuando comience la recarga, el indicador LED de los auriculares se encenderá en rojo.
  - Si lleva a cabo la recarga mientras la alimentación de la unidad está conectada, la alimentación se desconectará automáticamente. La unidad no puede utilizarse durante la recarga.
- La recarga tarda unas 4 horas en finalizar; el indicador LED se apagará una vez haya terminado la recarga.
  - Con una carga completa de la batería, el tiempo máximo de utilización continua es de unas 27 horas (NC DESACTIVADO).
- Cuando quede poca carga de la batería, podrá oírse un sonido de pitido procedente de la unidad una vez cada 3 minutos y el indicador LED parpadeará en rojo. En este caso, recargue la batería antes de volver a emplear la unidad.

#### Nota

- El tiempo de recarga de la batería y el tiempo de utilización de la batería pueden variar dependiendo de la temperatura ambiente y de la frecuencia de utilización.
- No ponga objetos metálicos cerca de los contactos de carga de los auriculares porque podrían producirse descargas eléctricas peligrosas o sobrecalentamiento anormal.

### Notas acerca de la carga de la batería

- Este dispositivo no se puede utilizar durante la carga.
- El rendimiento de la batería se ve afectado por la temperatura ambiental. Cargue las baterías recargables suministradas dentro de un margen de temperaturas de 10 a 35 grados Celsius.
- No sobrecargue las baterías. Con el fin de proteger las baterías, no cargue repetidamente las baterías cuando ya estén completamente cargadas.
- Las baterías pueden calentarse ligeramente durante la carga. No es un fallo de funcionamiento.
- Para llevar a cabo la recarga utilice el accesorio, cable micro-USB; el empleo de otros cables podría ocasionar mal funcionamiento.
- Es posible que no pueda efectuarse la recarga si el ordenador está en el modo de ahorro de energía.
- Confirme siempre la forma y la orientación adecuadas de las clavijas de cable micro-USB antes de intentar conectarlas a los auriculares y al ordenador.
- No emplee cables micro-USB muy torcidos o atados para reducir su longitud porque podrían producirse incendios o descargas eléctricas.
- Si prevé no utilizar este producto durante un período prolongado, evite almacenarlo en un lugar cálido o húmedo (como en un vehículo o donde reciba la luz solar directa). El almacenamiento en tales lugares puede degradar la batería recargable y acortar el tiempo de utilización.
- Si prevé no utilizar este producto durante un período prolongado, cárguelo durante aproximadamente una hora antes de almacenarlo. Largos períodos de almacenamiento con una batería llena o sin ninguna carga pueden degradar la batería recargable y acortar el tiempo de utilización.

## 4. Apareamiento

Es necesario efectuar el apareamiento antes de utilizar los auriculares para escuchar música o para comunicaciones con un dispositivo *Bluetooth*. Para encontrar más detalles sobre el procedimiento de apareamiento, consulte el manual de instrucciones del dispositivo *Bluetooth*.

### (1) Mientras la alimentación de la unidad esté apagada, mantenga pulsado el botón ( ) hasta que la unidad entre en el modo de emparejamiento.

- El modo de apareamiento quedará confirmado cuando el indicador LED parpadee alternadamente en azul y rojo.  
Suelte el botón (  ) después de haber confirmado que el indicador LED parpadea alternativamente en azul y rojo.
- Cuando esté en el modo de apareamiento, si no se completa el apareamiento en 5 minutos, la alimentación se desconectará automáticamente.

### (2) Conecte la alimentación del dispositivo *Bluetooth* con el que desee efectuar el apareamiento y comience la operación de apareamiento; busque esta unidad (auriculares inalámbricos) en el dispositivo *Bluetooth* apareado.

- Ponga el dispositivo *Bluetooth* cerca de los auriculares inalámbricos (a menos de un metro).
- Estos auriculares inalámbricos aparecerán en la pantalla del dispositivo *Bluetooth* con la denominación "SE-MS9BN".

### (3) Confirme que el apareamiento con el dispositivo *Bluetooth* haya finalizado con éxito.

- Mire la pantalla del dispositivo *Bluetooth* habilitado y seleccione "SE-MS9BN".
  - Cuando la lámpara LED parpadea lentamente en azul aproximadamente una vez cada 3 segundos, se ha completado el emparejamiento. Cuando parpadea rápidamente aproximadamente una vez cada segundo, el emparejamiento no se ha completado.
- El código PIN de estos auriculares inalámbricos se ha ajustado en fábrica al "0000". Introduzca este código en caso que lo solicite el dispositivo *Bluetooth*.

### Conéctelos al dispositivo *Bluetooth*

- Confirme que la alimentación de los auriculares inalámbricos esté conectada antes de conectarlos al dispositivo *Bluetooth*.
- Es posible que con algunos dispositivos la conexión entre los auriculares inalámbricos y el dispositivo *Bluetooth* se efectúe automáticamente después del apareamiento.

## Desconexión de los auriculares del dispositivo *Bluetooth*

- Mantenga pulsado el botón (  ) hasta que se apague la lámpara LED parpadeante se y se desconecte la alimentación del dispositivo.



### Nota

- Dependiendo del dispositivo conectado, es posible que sea necesario designar el perfil A2DP para reproducir música, y los perfiles HFP o HSP para las comunicaciones con manos libres.
- Para encontrar más detalles sobre la operación y los métodos de ajuste, consulte el manual de instrucciones del dispositivo *Bluetooth*.
- Cuando ya no es posible una conexión con el dispositivo, vuelva a realizar el emparejamiento.
  - Estos auriculares inalámbricos pueden registrar la información de apareamiento para un máximo de 8 dispositivos *Bluetooth*. Si se efectúa el apareamiento con un noveno dispositivo, esta información se sobrescribirá sobre la del primer dispositivo apareado y se perderá la del primero. Si posteriormente desea volver a conectar tal dispositivo, será necesario que vuelva a efectuar el apareamiento con dicho dispositivo.
- Siempre que emplee un dispositivo con el que ya haya efectuado el emparejado, conecte primero la alimentación de los auriculares inalámbricos y luego lleve a cabo la operación de conexión del dispositivo *Bluetooth* emparejado.

## 5. Empleo de NFC para el apareamiento

Cuando un teléfono inteligente o una tableta estén equipados con NFC, el apareamiento (y el desapareamiento) *Bluetooth* podrá efectuarse simplemente poniendo el dispositivo encima de los auriculares.

- Dependiendo del teléfono inteligente o tableta empleados, es posible que la recepción de la señal NFC sea demasiado débil para efectuar conexiones de un accionamiento. La unidad puede emparejarse con un dispositivo distinto al que se desea si hay varios dispositivos NFC cerca. En este caso, siga el procedimiento de apareamiento manual descrito en el paso 4.

### Cómo emparejar

- (1) Mantenga el botón (  ) pulsado mientras la alimentación de la unidad está desconectada para entrar en el modo de emparejamiento.
- (2) Ponga el dispositivo que desee conectar a 1 cm aproximadamente por encima de la “marca N” que hay en el lado izquierdo del fleje de los auriculares.

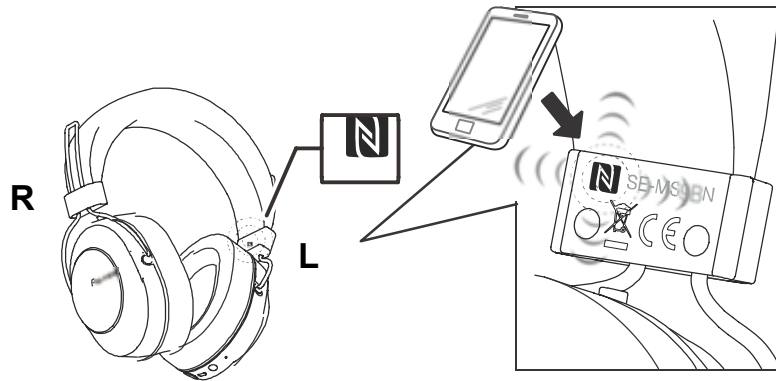

- (3) El dispositivo iniciará automáticamente el emparejado.

- Cuando la lámpara LED parpadea lentamente en azul proximadamente una vez cada 3 segundos, se ha completado el emparejamiento. Cuando parpadea rápidamente aproximadamente una vez cada segundo, el emparejamiento no se ha completado.

\* Solo podrá conectarse un dispositivo a la vez.

### Desconexión

Al conectarse a esta unidad, ponga el dispositivo que desee conectar a 1 cm aproximadamente por encima de la “marca N” en el lado izquierdo del fleje de los auriculares.

La conexión se deshará automáticamente.

En función de las especificaciones del dispositivo *Bluetooth* conectado, no se puede finalizar la conexión desde el dispositivo NFC. En ese caso, realice el procedimiento de “Desconexión de los auriculares del dispositivo *Bluetooth*” de “4. Apareamiento”.

## 6. Cómo usar el modo de cancelación de ruido y el modo de percepción del entorno

Puede cambiar cómo se oyen los sonidos con tres modos: modo de cancelación de ruido, modo de percepción del entorno y modo normal.

### Modo de cancelación de ruido

Esta función reduce el ruido ambiental que escucha al generar un sonido antifase de los ruidos del entorno exterior (p. ej., los ruidos de los vehículos o el sonido del aire acondicionado en una habitación).

### Modo de percepción del entorno

Este modo hace que sea más fácil oír el sonido del entorno para que pueda disfrutar de la música sin dejar de percibir los sonidos del entorno.

### Cambiar de modo

Pulse el botón (  ) y manténgalo pulsado mientras los auriculares están APAGADOS para cambiar a ENCENDIDO.

El modo de cancelación de ruido se inicia automáticamente.

Los modos cambian tal y como se muestra a continuación cada vez que pulsa el botón (  ).

#### Modo de cancelación de ruido

↓ Suena una señal acústica 3 veces.

#### Modo de percepción del entorno

↓ Suena una señal acústica 2 veces.

#### Modo normal

↓ Suena una señal acústica 1 vez.

#### Modo de cancelación de ruido (Atrás)

### Nota

- Pulse el botón (  ) y manténgalo pulsado para APAGAR el dispositivo.
  - No se pueden cambiar los modos cuando la posición de los auriculares está en APAGADO o cuando utiliza el cable de los auriculares proporcionado.
- También puede cambiar de modos usando la APLICACIÓN del auricular de Pioneer.
- No se guarda el modo usado previamente. Cuando ENCIENDE el dispositivo, se escogerá automáticamente el modo de cancelación de ruido.

### <Notas para usar el modo de cancelación de ruido>

- Puede que no sienta el efecto de cancelación de ruido, o puede que sienta más ruido dependiendo del tipo de ruido o cuando esté en un lugar tranquilo.
- El efecto de cancelación de ruido puede ser menos significativo o se puede generar una señal acústica (retroalimentación acústica) dependiendo de cómo lleve los auriculares. En este caso, cambie la posición de los auriculares.
  - El modo de cancelación de ruido es más efectivo contra los ruidos de frecuencia baja, como el ruido de los vehículos o del aire acondicionado. No se eliminan todos los sonidos con este modo.
- Cuando se utiliza en un coche, autobús o en otros vehículos, se puede generar ruido dependiendo de las condiciones de la carretera.
- Se puede generar ruido debido a la influencia del teléfono móvil. En este caso, distanciar los auriculares del teléfono móvil.
- No cubra el micrófono de los auriculares de modo receptivo con su mano o con algún artículo. Podría reducir el efecto tanto del modo de cancelación de ruido como del modo de percepción del entorno. También puede provocar un sonido acústico (retroalimentación acústica). En este caso, quite la mano o el artículo del micrófono.

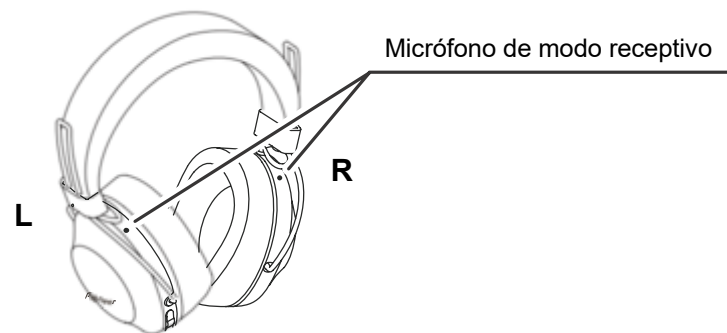

### <Notas para usar el modo de percepción del entorno>

- Incluso cuando se utiliza el modo de percepción del entorno, puede que no pueda escuchar los sonidos del ambiente dependiendo de las circunstancias del ambiente y el tipo o el volumen del sonido que se reproduce. No utilice los auriculares en lugares peligrosos donde necesite escuchar los sonidos del entorno (p. ej., carreteras por las que pasan coches y bicicletas).
- Si no lleva los auriculares correctamente, puede que el modo de percepción del entorno no funcione normalmente. Asegúrese de llevar los auriculares adecuadamente.

## 7. Reproducción de música

Si desea emplear los auriculares inalámbricos para escuchar música procedente de un dispositivo *Bluetooth*, primero deberá efectuar el emparejado con el dispositivo *Bluetooth* utilizando el perfil de audio A2DP.

Para ver los detalles sobre la operación de emparejar, consulte la página 4.

### (1) Mientras la alimentación de los auriculares inalámbricos está desconectada, mantenga pulsado el botón ( ) durante unos 3 segundos.

Se conectará alimentación de los auriculares y el indicador LED parpadeará en azul.

### (2) Active la función *Bluetooth* en el dispositivo que desee conectar.

Una vez haya finalizado el emparejado, los auriculares inalámbricos se conectarán automáticamente al dispositivo *Bluetooth*.

\* Si no puede efectuarse la conexión automática o si los auriculares inalámbricos se conectan a otro dispositivo *Bluetooth* distinto, siga las instrucciones para el dispositivo *Bluetooth* deseado en lo que respecta a la conexión manual.

### Controles para escuchar música

Si el dispositivo *Bluetooth* conectado es compatible con AVRCP, podrán emplearse las operaciones siguientes.

- Botón ( + )
  - Pulse una vez : Avance hasta la siguiente pista o capítulo.
  - Pulse y retenga pulsado : Sube el volumen.
- Botón ( - )
  - Pulse una vez : Retorno al principio de la pista o capítulo.
  - Pulse y retenga pulsado : Baja el volumen.
- Botón reproducir / pausar
  - Pulse una vez : Reproducción/Pausa.

\* Cuando el volumen del sonido se ajusta a los niveles máximo o mínimo, se oirá un sonido de pitido por los auriculares.

\* El volumen del sonido podrá ajustarse en el dispositivo *Bluetooth* correspondiente.

\* Dependiendo de las especificaciones del dispositivo *Bluetooth* conectado, es posible que no haya compatibilidad con los controles arriba indicados y los controles del dispositivo *Bluetooth*.

\* En función de las especificaciones del dispositivo *Bluetooth* conectado, es posible que se deban configurar los ajustes de reproducción de música. Consulte el manual del usuario del dispositivo *Bluetooth*.

\* En función de las especificaciones del dispositivo *Bluetooth* conectado, se puede iniciar automáticamente una aplicación de reproducción de música o bien es posible que no se pueda reproducir la música o realizar una pausa. Consulte el manual del usuario del dispositivo *Bluetooth*.

### Empleo del cable de los auriculares

El cable de los auriculares suministrado puede emplearse para escuchar el sonido de la reproducción.

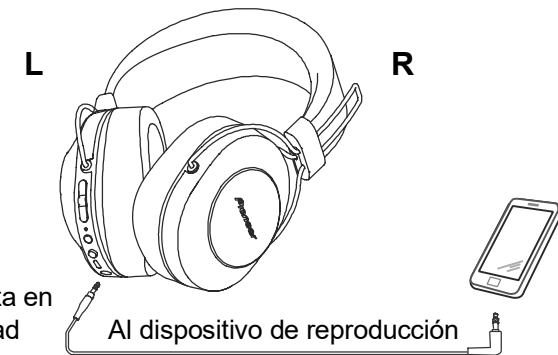

Inserte la clavija recta en el cuerpo de la unidad

Al dispositivo de reproducción

### Nota

- Conecte la clavija recta a la toma de los auriculares y la clavija del tipo L al dispositivo de reproducción.
- Inserte la clavija hasta el final y con seguridad. Si no inserta suficientemente la clavija, podría reducirse la salida de audio de los auriculares o podría producirse algún otro mal funcionamiento.
- La función *Bluetooth* no puede utilizarse mientras se esté utilizando el cable de los auriculares.
- Si empieza a utilizar el cable de los auriculares cuando la alimentación ya está conectada, la alimentación de la unidad se desconectará automáticamente.



## 8. Comunicaciones de voz

Para emplear los auriculares inalámbricos para comunicaciones de voz, es necesario efectuar el emparejado con el dispositivo *Bluetooth* deseado empleando el “perfil de manos libres” (HFP) o el “perfil de auriculares” (HSP).

Para ver los detalles sobre la operación de emparejar, consulte la página 4.

\* Si el dispositivo *Bluetooth* es compatible con ambos perfiles, HFP y HSP, emplee el perfil HFP.

### (1) Mientras la alimentación de los auriculares inalámbricos está desconectada, mantenga pulsado el botón ( ) durante unos 3 segundos.







Se conectará alimentación de los auriculares y el indicador LED parpadeará en azul.

### (2) Active la función *Bluetooth* en el dispositivo que desee conectar. Una vez haya finalizado el emparejado, los auriculares inalámbricos se conectarán automáticamente al dispositivo *Bluetooth*.

\*Si no puede efectuarse la conexión automática o si los auriculares inalámbricos se conectan a otro dispositivo *Bluetooth* distinto, siga las instrucciones para el dispositivo *Bluetooth* deseado en lo que respecta a la conexión manual.

### Controles de comunicaciones de voz

Si el dispositivo *Bluetooth* conectado es compatible con AVRCP, podrán emplearse las operaciones siguientes.

- Botón ( + )  
 Pulse y retenga pulsado : Sube el volumen.
- Botón ( - )  
 Pulse y retenga pulsado : Baja el volumen.
- Botón reproducir / pausar  
 Pulse una vez para recibir un mensaje : Habilitar la conversación.  
 Pulse otra vez para finalizar la conversación.  
 Pulse y retenga pulsado para recibir un mensaje : Rechazar la comunicación.  
 Pulse dos veces : Se vuelve a efectuar la marcación.

Se soportan los mismos controles en el caso de recibir una llamada mientras se está escuchando música.

\* Cuando el volumen del sonido se ajusta a los niveles máximo o mínimo, se oirá un sonido de pitido por los auriculares.

\* El volumen del sonido podrá ajustarse en el dispositivo *Bluetooth* correspondiente.

\* Dependiendo de las especificaciones del dispositivo *Bluetooth* conectado, es posible que no haya compatibilidad con los controles arriba indicados y los controles del dispositivo *Bluetooth*.

\* En función de las especificaciones del dispositivo *Bluetooth* conectado, es posible que se deba cambiar la configuración del teléfono. Consulte el manual del usuario del dispositivo *Bluetooth*.

## 9. Usar la función de asistencia de voz

### <Cómo usar el Asistente de Google>

Puede buscar mediante el micrófono de los auriculares al ejecutar el Asistente de Google instalado en un teléfono inteligente o en otro dispositivo.

### Teléfonos inteligentes compatibles

Android 5.0™ o posterior (La aplicación de Google™ necesita actualizarse a la versión más actual)

iOS (La aplicación del Asistente de Google necesita estar instalada)

### <Dispositivos Android>

Cuando empareja el dispositivo con los auriculares, se inicia una ventana emergente para conectar con el Asistente de Google.

Establezca la conexión siguiendo las directrices.

### <Dispositivos iOS>



Instale la aplicación del Asistente de Google y ejecútela.

Cuando empareja el dispositivo con los auriculares, se inicia una ventana emergente para conectar con el Asistente de Google.

Establezca la conexión siguiendo las directrices.

\*Para el procedimiento de emparejamiento, vea «4. Apareamiento».

### • A Botón Asistente

-  Entrada de voz (la voz es introducida mientras pulsa el botón y lo mantiene pulsado. Suelte el botón para terminar.)
-  Lectura de notificación
-  Cancelación de la lectura

\*Dependiendo de las especificaciones del dispositivo *Bluetooth* conectado, es posible que no haya compatibilidad con los controles arriba indicados y los controles del dispositivo *Bluetooth*.

\*Para las operaciones del Asistente de Google detalladas, consulte la página web del Asistente de Google.

\*Cuando el Asistente de Google no está disponible debido a que no hay ninguna conexión a ninguna red o por otros motivos, se reproduce una guía de Audio «El Asistente de Google no está conectado».

\*La función del asistente de Google no está disponible en algunos países y áreas, así como tampoco en algunos idiomas.



## <Cómo usar la Aplicación de Google>

Puede iniciar la aplicación Google instalada en su smartphone Android u otro dispositivo y después puede realizar las operaciones mediante voz a través de los micrófonos de los auriculares.

### (1) Configure la opción [Assist & voice input] de la aplicación Google.

- Seleccione [Settings] - [Apps] en el smartphone Android y después seleccione el icono de rueda dentada en la esquina superior derecha de la pantalla que se muestra. Seleccione [Default] - [Assist & voice input] y después ajuste [Assist app] en la aplicación Google. El procedimiento indicado es un ejemplo. Para obtener información detallada, consulte el manual del usuario del dispositivo emparejado.

\*Para utilizar el asistente, se puede necesitar la versión más reciente de la aplicación Google.

Para obtener información detallada sobre la aplicación Google, consulte el manual del usuario del dispositivo *Bluetooth* emparejado o la página web de Google Play Store.

\* En función de las especificaciones del dispositivo *Bluetooth* emparejado, quizás no se pueda iniciar la aplicación Google desde los auriculares.

### (2) Conecte los auriculares al dispositivo *Bluetooth* emparejado.

- Para conocer el procedimiento de conexión, consulte “4. Apareamiento”.

### (3) Inicie la aplicación Google.

- Si presiona y retenga pulsado presionado el botón reproducir / pausar cuando el dispositivo *Bluetooth* emparejado está en estado de reposo o reproduciendo música, se emite una señal acústica, se inicia la aplicación Google y puede oír el sonido de inicio de la aplicación.

La entrada de voz se puede realizar a través de los micrófonos de los auriculares. Si transcurre un período de tiempo tras iniciar la aplicación Google, suena una señal acústica y se cancela la entrada de voz.

- Botón reproducir / pausar

 Pulse y retenga pulsado : Se inicia la función de asistente de voz.

\*Dependiendo de las especificaciones del dispositivo *Bluetooth* conectado, es posible que no haya compatibilidad con los controles arriba indicados y los controles del dispositivo *Bluetooth*.

## <Cómo usar Siri>

Puede iniciar Siri, instalada en su iPhone u otro dispositivo, y después puede realizar las operaciones mediante voz a través de los micrófonos de los auriculares. El sonido del dispositivo *Bluetooth* emparejado se puede oír solo desde el lado izquierdo mientras utiliza Siri.

### (1) Active Siri.

- Seleccione [Settings] - [Siri & Search] en el iPhone y después active Siri. El procedimiento indicado es un ejemplo. Para obtener información detallada, consulte el manual del usuario del dispositivo emparejado.

\*Para obtener información detallada sobre Siri, consulte el manual del usuario del dispositivo emparejado.

### (2) Conecte los auriculares al dispositivo *Bluetooth* emparejado.

- Para conocer el procedimiento de conexión, consulte “4. Apareamiento”.

### (3) Inicie Siri.

- Si presiona y retenga pulsado presionado el botón reproducir / pausar cuando el dispositivo *Bluetooth* emparejado está en estado de reposo o reproduciendo música, se inicia Siri y puede oír el sonido de inicio.

La entrada de voz se puede realizar a través de los micrófonos de los auriculares. Si transcurre un período de tiempo tras iniciar Siri, suena una señal acústica y se cancela la entrada de voz.

Para obtener más información, como aplicaciones conectadas a Siri, consulte el manual del usuario del dispositivo emparejado.

- Botón reproducir / pausar

 Pulse y retenga pulsado : Se inicia la función de asistente de voz.

\*Dependiendo de las especificaciones del dispositivo *Bluetooth* conectado, es posible que no haya compatibilidad con los controles arriba indicados y los controles del dispositivo *Bluetooth*.

## 10. Indicador LED

Operación	Indicador LED
Cuando no están conectados a un dispositivo <i>Bluetooth</i>	El LED parpadea dos veces en azul cada segundo.
Modo de apareamiento	El LED parpadea alternativamente en azul y rojo.
Cuando están conectados a un dispositivo <i>Bluetooth</i>	El LED parpadea en azul una vez cada 3 segundos.
Durante la recarga	El LED se enciende en rojo.

## 11. Solución de problemas

Problema	Remedio
No se conecta la alimentación.	Recargue la batería de los auriculares inalámbricos.
Las baterías no se cargan.	Confirme que la alimentación del ordenador esté conectada.
	Confirme que el ordenador no esté en el modo de ahorro de energía.
	Confirme que el accesorio, cable micro-USB, esté bien conectado a los auriculares inalámbricos y al ordenador.
No puede efectuarse el emparejado.	Cuando efectúe el emparejado, ponga los auriculares inalámbricos muy cerca del dispositivo <i>Bluetooth</i> .
No puede efectuarse la conexión <i>Bluetooth</i> .	Confirme que esté conectada la alimentación de los auriculares inalámbricos y del dispositivo <i>Bluetooth</i> .
	Confirme que esté activada la función <i>Bluetooth</i> en el dispositivo que se proponga conectar.
No hay sonido. (Durante la reproducción de música)	Confirme que esté conectada la alimentación de los auriculares inalámbricos y del dispositivo <i>Bluetooth</i> .
	Confirme que la conexión con el dispositivo <i>Bluetooth</i> esté ajustada para el perfil A2DP.
	Confirme que el dispositivo de reproducción musical conectado esté ajustado para la reproducción (PLAY).
	Confirme que los controles de volumen del sonido de los auriculares inalámbricos y del dispositivo de reproducción musical estén ajustados a unos niveles adecuados.
El sonido sale distorsionado. (Durante la reproducción de música)	Verifique que no haya otros aparatos cerca que empleen la longitud de onda de 2,4 GHz (incluyendo hornos microondas, radios inalámbricas, etc. y que no haya obstrucciones que bloqueen el paso de la señal.

Problema	Remedio
No puede efectuarse la operación de manos libres.	Confirme que los auriculares inalámbricos y el dispositivo <i>Bluetooth</i> estén conectados mediante el perfil HFP o HSP.
	Si la conexión del dispositivo <i>Bluetooth</i> se ha efectuado con el perfil A2DP, es posible que sea necesario cambiar los perfiles de conexión (dependiendo de las especificaciones del dispositivo <i>Bluetooth</i> ).
La distancia de comunicación es corta, el sonido está distorsionado.	Verifique que no haya otros aparatos cerca que empleen la longitud de onda de 2,4 GHz (incluyendo hornos microondas, radios inalámbricas, etc. y que no haya obstrucciones que bloqueen el paso de la señal.
No puede efectuarse la conexión con NFC.	Confirme que el dispositivo <i>Bluetooth</i> esté equipado con la función NFC.
	Active el ajuste NFC en el dispositivo <i>Bluetooth</i> .
	Confirme que la orientación de los auriculares inalámbricos y del dispositivo <i>Bluetooth</i> sea correcta cuando los ponga cerca el uno del otro.
	En algunos casos se tarda más tiempo en reconocer el dispositivo; en este caso, siga poniendo cerca los dispositivos hasta que finalice la conexión.
	Extraiga el dispositivo <i>Bluetooth</i> de su estuche o funda.
No se puede usar la función de asistente de voz.	Confirme que los ajustes del dispositivo <i>Bluetooth</i> emparejado se hayan establecido correctamente.

## Especificaciones

Formato de transmisión .....	Protocolo estándar de <i>Bluetooth</i> Ver. 4.2
Salida .....	Protocolo estándar de <i>Bluetooth</i> Clase 2 de alimentación
Distancia máxima de transmisión .....	Aproximadamente 10 m en línea de visión *1
Frecuencia empleada .....	2,4 GHz (2,4000 GHz a 2,4835 GHz) *2
Modulación .....	FHSS
Perfiles <i>Bluetooth</i> compatibles .....	A2DP, AVRCP, HFP, HSP
CÓDEC compatible ...	SBC, AAC, Qualcomm® aptX™ audio, Qualcomm® aptX™ HD audio
Protección del contenido .....	SCMS-T
Vida útil de la batería en utilización continua .....	Máximo de 24 horas de transmisión (NC ACTIVADO/incluyendo el tiempo de reproducción musical)
	Máximo de 27 horas de transmisión (NC DESACTIVADO/incluyendo el tiempo de reproducción musical)
Tiempo de recarga .....	Unas 4 horas
Entrada nominal .....	5 V <sub>DC</sub> 200 mA o batería de 3,7 V 545 mAh
Alimentación .....	Batería de iones de litio internamente recargable de 3,7 V CC.
Peso neto .....	300 gr.

## AURICULARES

Tipo .....	Auriculares dinámicos completamente cerrados
Unidades driver .....	40 mm $\phi$
Respuesta en frecuencia .....	5 Hz a 22 000 Hz (Con conexión <i>Bluetooth</i> ) 5 Hz a 40 000 Hz (Con conexión alámbrica)
Potencia máxima de entrada .....	1 000 mW (Con conexión alámbrica)
Impedancia .....	32 $\Omega$ (Con conexión alámbrica)
Sensibilidad .....	100 dB (Con conexión alámbrica)
Almohadillas .....	Poliuretano (acabado en cuero)

## MICRÓFONO

Tipo .....	MEMS
Direccionalidad .....	Micrófono omnidireccional
Respuesta en frecuencia .....	100 Hz a 8 000 Hz

## ACCESORIOS

Cable micro-USB .....	1
Cable de los auriculares .....	1
Estuche de transporte .....	1
Garantía (Estados Unidos y Canadá / Japón) .....	1
Guía de inicio rápido .....	1
Guía de seguridad .....	1
Maximum radio-frequency power transmitted in the frequency band(s) 2 400 MHz to 2 483.5 MHz : 4 dBm	

- \*1 La distancia de transmisión es aproximada. La distancia real de utilización puede variar dependiendo de las condiciones del entorno.
- \*2 Este producto utiliza ondas de radio del espectro de 2,4 GHz. Es posible que experimente algunas pérdidas de señal debidas a las interferencias de radios, hornos de microondas y otros electrodomésticos que utilicen el espectro de 2,4 GHz.



### Nota

Las especificaciones y aspecto exterior pueden cambiarse sin previo aviso por razones de mejora del producto.

## Acerca de la licencia y las marcas comerciales

- “Pioneer” es una marca comercial de Pioneer Corporation y se utiliza con licencia.
- La marca literal y los logotipos *Bluetooth*® son marcas registradas propiedad de Bluetooth SIG, Inc., y cualquier uso de dichas marcas por Onkyo Corporation se hace bajo licencia. Otras marcas y nombres comerciales son propiedad de sus respectivos propietarios.
- Qualcomm aptX es un producto de Qualcomm Technologies International, Ltd. Qualcomm es una marca comercial de Qualcomm Incorporated, registrada en los Estados Unidos y otros países, utilizada con autorización. aptX es una marca comercial de Qualcomm Technologies International, Ltd., registrada en los Estados Unidos y otros países, utilizada con autorización.
- N-Mark es una marca comercial o marca comercial registrada de NFC Forum, Inc. en Estados Unidos y otros países.
- Android es una marca comercial de Google Inc.
- Apple y el logotipo de Apple son marcas comerciales de Apple Inc., registradas en los EE. UU. Y en otros países. App Store es una marca de servicio de Apple Inc., registrada en los EE. UU. Y otros países.
- iPhone y Siri son marcas comerciales de Apple Inc., registradas en los EE. UU. y en otros países.



**Pioneer**

# SE-MS9BN

CASQUE STÉRÉO SANS FIL

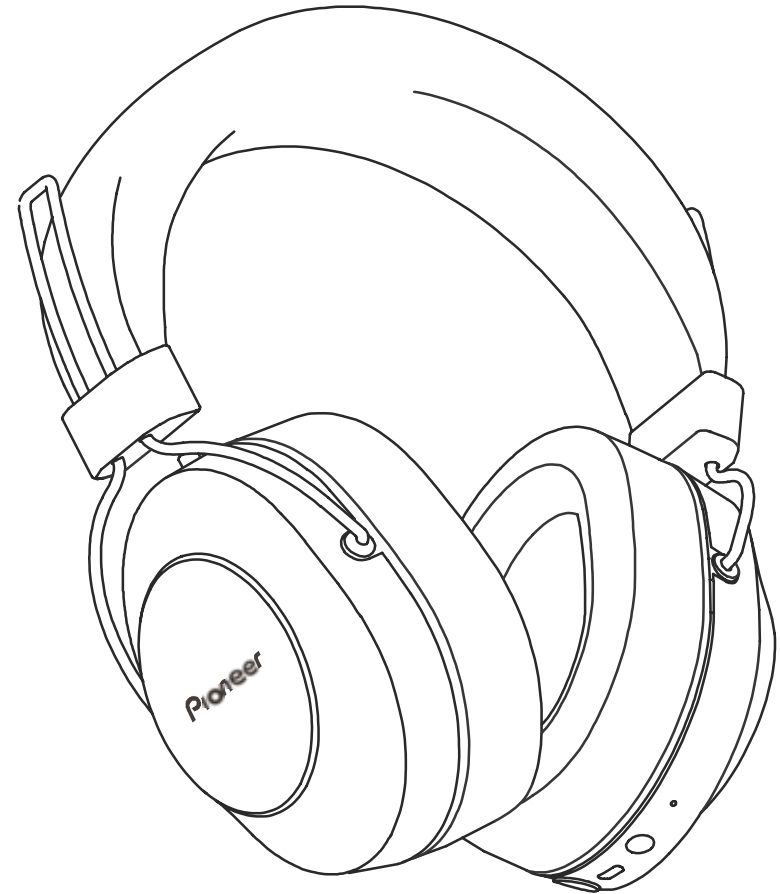

Mode d'emploi

Nous vous remercions pour cet achat d'un produit Pioneer. Nous vous demandons de lire soigneusement ce mode d'emploi ; vous serez ainsi à même de faire fonctionner l'appareil correctement.



Téléchargez L'application Pioneer Headphones pour la configuration.



## Caractéristiques principales

### Distraction musicale par communication sans fil

- Distraction musicale par liaison sans fil sur les périphériques *Bluetooth* (smartphones et tous les autres téléphones cellulaires, lecteurs de musique numérique, etc.) \*1  
Pour tous détails relatifs aux commandes, consultez le mode d'emploi d'utilisateur à propos de l'appareil qui doit être connecté.
- Autorise la commande de lecture, d'arrêt, la sélection d'avance et la commande en sens inverse. \*2

### Communication en mode mains libres

- La communication en mode mains libres est possible même avec un téléphone *Bluetooth* placé dans votre sac ou votre serviette. \*3
- \*1 Le périphérique *Bluetooth* correspondant doit prendre en charge le profil A2DP.
- \*2 Le périphérique *Bluetooth* correspondant doit prendre en charge le profil AVRCP. En outre, la commande par télécommande ne peut pas être garantie pour tous les appareils.
- \*3 Le périphérique *Bluetooth* correspondant doit prendre en charge le profil HSP ou HFP.

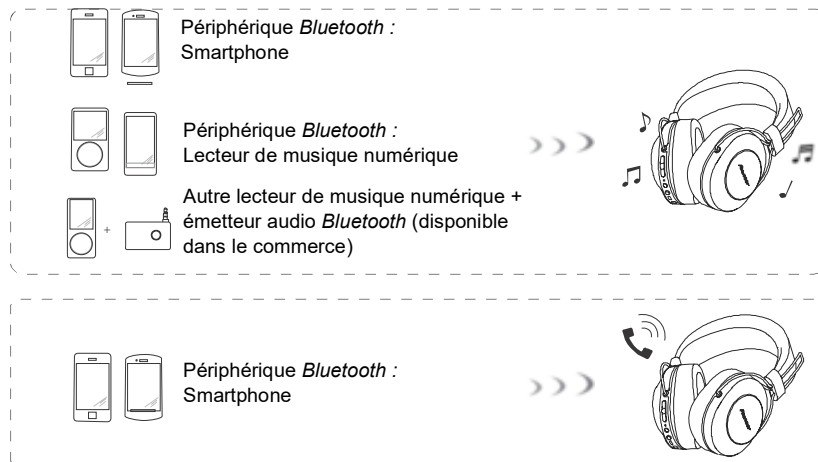

## Glossaire

A2DP : Profil de transmission de contenu musical de haute qualité  
HSP : Profil de commande de communication/de téléphone cellulaire  
HFP : Profil de commande de communication mains libres/de téléphone cellulaire  
AVRCP : Profil de télécommande de composants AV  
NFC : Technologie de pointe pour communication à courte portée entre les appareils électroniques

## 1. Accessoires fournis

Vérifiez la présence de tous les éléments et composants avant l'utilisation.

- 1 : Casque d'écoute 2 : Câble micro-USB 3 : Cordon de casque d'écoute 4 : Pochette de transport

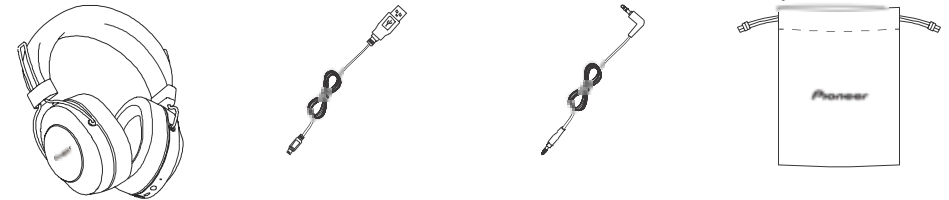

- 5 : Garantie (États-Unis et Canada / Japon)  
6 : Guide de démarrage rapide  
7 : Guide de sécurité

## 2. Appellation des pièces

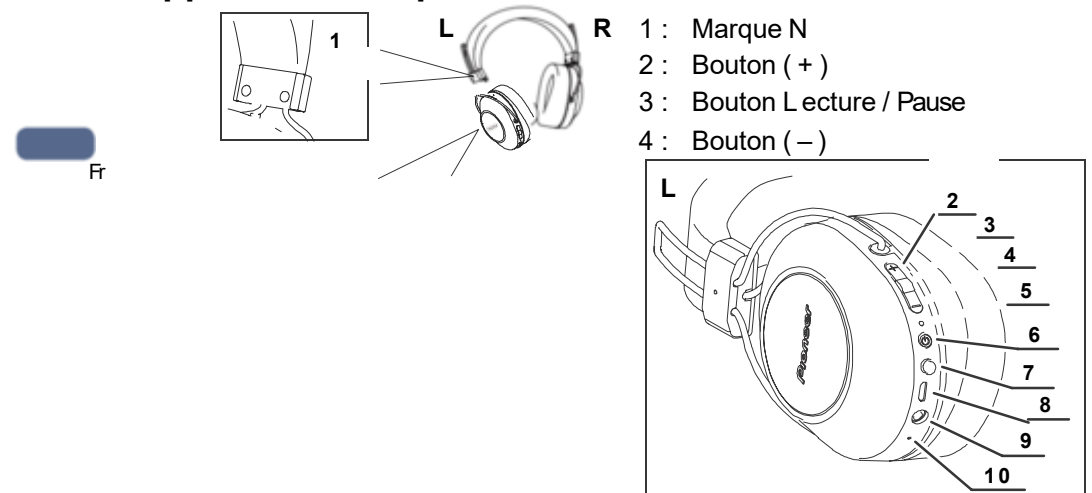



5 : Indicateur à diode

électroluminescente  
6 : Bouton ( )

7 8 : Port de micro-USB  
: Bouton Assistant  
9 : Prise casque

10 : Microphone



### 3. Recharge des piles

La batterie de l'appareil doit être rechargée avant emploi.  
Le câble accessoire de micro-USB doit être utilisé pour recharger la batterie de l'appareil.

**Connectez le connecteur approprié sur le câble accessoire micro-USB au port micro-USB sur le casque d'écoute audio et la prise USB sur l'autre extrémité à un port USB sur un ordinateur.**



- Quand la recharge commence, l'indicateur à diode électroluminescente sur le casque d'écoute audio s'allume en rouge.
- Si la recharge est effectuée alors que l'alimentation est appliquée à l'appareil, l'alimentation électrique sera automatiquement coupée. L'appareil ne peut pas être utilisé pendant la recharge.
- La recharge totale nécessite environ 4 heures; lorsque la recharge est terminée, l'indicateur à diode électroluminescente s'éteindra.
- Avec une pleine charge de la batterie, la durée utilisable en mode continu maximum est d'environ 27 heures (Fonction NC désactivée).
- Quand la puissance de la batterie rechargeable devient faible, des bips sonores peuvent être entendus de l'appareil une fois toutes les 3 minutes et l'indicateur à diode électroluminescente clignote en rouge. Dans ce cas, rechargez la batterie avant d'utiliser l'appareil.

#### Remarque

- La durée de recharge de la batterie et la durée utilisable de la batterie peuvent varier suivant la température ambiante et la fréquence d'utilisation.
- Ne placez pas d'objets métalliques près des contacts de recharge du casque car un court-circuit dangereux et/ou une surchauffe anormale pourrait en résulter.

### Remarques sur la recharge des piles

- Cet appareil ne peut pas être utilisé pendant sa charge.
- Les performances des piles dépendent de la température ambiante. Rechargez les piles rechargeables fournies dans une plage de température allant de 10 à 35 degrés.
- Ne chargez pas excessivement les piles. Pour la protection de vos piles, ne prolongez pas leur recharge lorsqu'elles sont déjà complètement rechargées.
- Les piles deviennent légèrement chaudes pendant leur recharge. Ce phénomène est normal.
- Veuillez utiliser le câble accessoire micro-USB pour recharger la batterie; le fait d'utiliser d'autres câbles peut avoir comme conséquence de provoquer une panne.
- La recharge risque de ne pas être possible si l'ordinateur est en mode de veille.
- Confirmez toujours la forme et l'orientation appropriées des fiches de câble micro-USB avant d'essayer de se connecter au casque d'écoute audio et à l'ordinateur.
- N'utilisez pas les câbles micro-USB lorsqu'ils sont fortement torsadés ou attachés, étant donné que cela peut engendrer une déclaration de feu voire provoquer une décharge électrique.
- Si vous ne prévoyez pas d'utiliser ce produit pendant une période prolongée, évitez de le stocker dans un endroit chaud ou humide (comme dans un véhicule ou à la lumière directe du soleil). Le stockage dans de tels endroits peut endommager la batterie rechargeable et diminuer son autonomie.
- Si vous ne prévoyez pas d'utiliser ce produit pendant une période prolongée, chargez-le pendant environ une heure avant de le stocker. Le stockage pendant de longues périodes avec une batterie pleine ou une batterie complètement déchargée peut endommager la batterie rechargeable et diminuer son autonomie.

## 4. Pairage

Le pairage doit être effectué avant que le casque d'écoute audio puisse être utilisé pour écouter de la musique ou communiquer en utilisant un périphérique *Bluetooth*.

Pour obtenir de plus amples détails concernant la procédure de pairage, consultez le mode d'emploi pour votre périphérique *Bluetooth*.

### (1) L'appareil n'étant pas sous tension, maintenez le bouton ( ) jusqu'à ce que l'appareil passe en mode pairage.

- Le mode de pairage est confirmé par l'indicateur à diode électroluminescente clignotant alternativement du bleu au rouge.  
Relâchez le bouton (  ) après confirmation que l'indicateur à diode électroluminescente s'allume alternativement du bleu au rouge.
- Une fois en mode de pairage, si le pairage n'est pas accompli en moins d'environ 5 minutes, l'alimentation s'éteindra automatiquement.

### (2) Rétablissez l'alimentation au périphérique *Bluetooth* que vous souhaitez mettre en pairage, puis commencez à faire le pairage; recherchez cet appareil (casque d'écoute à liaison sans fil) à partir du périphérique *Bluetooth* mis en pairage.

- Placez le périphérique *Bluetooth* (à moins d'un mètre) du casque d'écoute audio à liaison sans fil.
- Ce casque d'écoute audio à liaison sans fil apparaîtra dans l'affichage de périphérique *Bluetooth* sous la forme de « SE-MS9BN ».

### (3) Confirmez que le pairage a été accompli avec succès avec le périphérique *Bluetooth*.

- Observez l'affichage pour le périphérique *Bluetooth* validé et sélectionnez «SE-MS9BN».
  - Lorsque le voyant DEL clignote lentement en bleu une fois toutes les 3 secondes, cela indique que le pairage est terminé. Lorsqu'il clignote rapidement toutes les secondes, le pairage n'est pas terminé.
  - Le code PIN pour ce casque d'écoute audio à liaison sans fil a été pré-paramétré en usine sur à « 0000 ». Entrez ce code s'il est demandé par le périphérique *Bluetooth*.

### Connectez au périphérique *Bluetooth*

- Confirmez que l'alimentation électrique au casque d'écoute audio à liaison sans fil est appliquée avant de se connecter au périphérique *Bluetooth*.
- En fonction du périphérique, la connexion entre le casque d'écoute audio à liaison sans fil et le périphérique *Bluetooth* peut être effectuée automatiquement après le pairage.

## Déconnexion du périphérique *Bluetooth*

- Maintenez le bouton (  ) enfoncé jusqu'à ce que le voyant DEL s'éteigne et que l'appareil soit hors tension.



### Remarque

- En fonction du périphérique connecté, le profil A2DP peut nécessiter d'être indiqué en reproduisant la musique et les profils HFP ou HSP pour la communication mains libres.
- Pour obtenir de plus amples détails concernant les méthodes de commande et de réglage, consultez le mode d'emploi d'utilisateur pour le périphérique *Bluetooth*.
  - Lorsqu'une connexion avec l'appareil devient impossible, effectuez un nouveau pairage.
- Ce casque d'écoute audio à liaison sans fil peut enregistrer l'information de pairage pour jusqu'à 8 périphériques *Bluetooth*.  
Si le pairage est effectué pour un neuvième périphérique, l'information pour le premier périphérique mis en pairage subira une réécriture et sera perdue. Si vous souhaitez vous reconnecter à ce périphérique à des occasions suivantes, il sera nécessaire de refaire l'opération de pairage avec ce périphérique.
- Chaque fois qu'un périphérique avec lequel le pairage a été effectué est utilisé, mettez d'abord le casque d'écoute audio à liaison sans fil sous tension, puis effectuez l'opération de connexion pour le périphérique *Bluetooth* mis en pairage.

## 5. Utilisation de NFC pour le pairage

Quand un périphérique smartphone ou tablette est équipé de NFC, le pairage *Bluetooth* (et la mise hors pairage) peut être exécuté simplement en frappant simplement le périphérique au-dessus du casque d'écoute audio.

- Selon le périphérique smartphone ou la tablette utilisée, la réception du signal NFC risque d'être trop faible pour permettre d'exécuter des connexions par contact. L'appareil peut s'apparier avec un périphérique autre que celui souhaité si plusieurs périphériques NFC sont à proximité. Dans ce cas, suivez la procédure de pairage manuelle décrite à l'étape 4.

### Comment paramétrer la mise en pairage

- (1) Maintenez le bouton (  ) enfoncé pendant la mise hors tension de l'appareil pour passer en mode d'appariement.
- (2) Placez la « Marque N » se trouvant sur le périphérique à connecter à environ 1 cm au-dessus de la « Marque N » se trouvant sur le côté gauche du bandeau du casque.

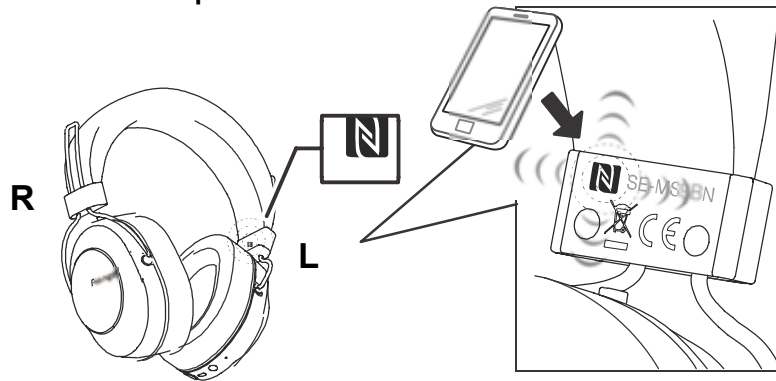

- (3) Le périphérique commencera automatiquement le paramétrage de mise en pairage.

- Lorsque le voyant DEL clignote lentement en bleu une fois toutes les 3 secondes, cela indique que le pairage est terminé. Lorsqu'il clignote rapidement toutes les secondes, le pairage n'est pas terminé.

\* Un seul périphérique peut être connecté à la fois.

### Déconnexion

Lors de la connexion à cet appareil, placez la marque « N » se trouvant sur le périphérique à connecter à environ 1 cm au-dessus de la « Marque N » se trouvant sur le côté gauche du bandeau du casque.

La connexion sera automatiquement défaite.

Selon les spécifications du périphérique *Bluetooth* connecté, la connexion ne peut pas être interrompue à partir du périphérique NFC. Dans ce cas, effectuez la procédure de "Déconnexion du périphérique *Bluetooth*" de la section "4. Pairage".

## 6. Comment utiliser le mode Suppression du bruit et le Mode perception des sons ambiants

Trois modes vous permettent de choisir comment entendre les sons : suppression du bruit, perception des sons ambiants et normal.

### Mode Suppression du bruit

Cette fonction réduit le bruit environnemental que vous entendez en produisant un son en contre-phase des bruits environnementaux externes (par exemple, le bruit des véhicules et le son de la climatisation dans une pièce).

### Mode perception des sons ambiants

Ce mode permet d'entendre plus facilement les sons ambiants. Vous pouvez ainsi écouter de la musique tout en entendant les sons ambiants.

### Changement de mode

Maintenez le bouton (  ) enfoncé lorsque les écouteurs sont désactivés pour les activer.

Le mode Suppression du bruit démarre automatiquement.

Les modes changent comme indiqué ci-dessous chaque fois que vous appuyez sur le bouton (  ).

#### Mode Suppression du bruit

↓ Un bip sonore retentit 3 fois.

#### Mode perception des sons ambiants

↓ Un bip sonore retentit 2 fois.

#### Mode normal

Un bip sonore retentit 1 fois.

#### Mode Suppression du bruit (Retour)

### Remarque

Maintenez le bouton (  ) enfoncé pour désactiver.

- Les modes ne peuvent pas être changés lorsque les écouteurs sont désactivés ou lorsque vous utilisez le câble des écouteurs fourni.
- Vous pouvez également changer de mode à l'aide de l'application Pioneer Headphone.
- Le mode utilisé précédemment n'est pas stocké. Lorsque vous mettez sous tension, le mode Suppression du bruit est automatiquement sélectionné.

### <Remarques relatives à l'utilisation du mode Suppression du bruit>

- Vous pouvez ressentir l'effet de la suppression du bruit ou le bruit peut être plus élevé en fonction du type de bruit ou du fait que vous vous trouvez dans un lieu calme.
- L'effet de la suppression du bruit peut être moins important ou un bip sonore (retour acoustique) peut retentir en fonction de comment vous portez les écouteurs. Dans ce cas, déplacez les écouteurs.
- Le mode Suppression du bruit est le plus efficace contre les bruits basse fréquence comme le bruit de véhicules et d'une climatisation. Tous les sons ne sont pas éliminés avec ce mode.
- Dans une voiture, un bus ou d'autres véhicules, du bruit peut être produit en fonction de l'état de la route.
  - Du bruit peut être produit sous l'effet d'un téléphone portable. Dans ce cas, éloignez les écouteurs du téléphone portable.
- Ne recouvrez pas le microphone sensible au mode des écouteurs avec la main ou autre. Cela peut réduire l'effet du mode Suppression du bruit et du Mode perception des sons ambiants. Cela peut également produire un bip sonore (retour acoustique). Dans ce cas, retirez votre main ou autre du microphone.

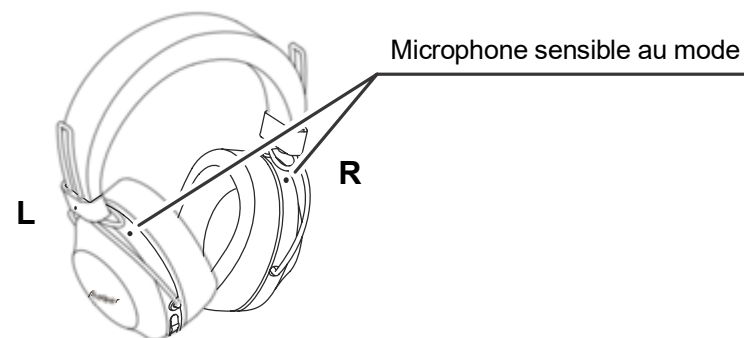

### <Remarques relatives à l'utilisation du Mode perception des sons ambiants>

- Même lorsque le Mode perception des sons ambiants est utilisé, vous pouvez ne pas être en mesure d'entendre les sons ambiants en fonction des conditions ambiantes et du type ou du volume du son lu. N'utilisez pas les écouteurs dans des zones dangereuses où vous devez entendre les sons ambiants (par exemple, des routes où des voitures et des vélos circulent).
- Si vous ne portez pas correctement les écouteurs, le Mode perception des sons ambiants peut ne pas fonctionner normalement. Veillez à porter correctement les écouteurs.

## 7. Apprécier l'écoute de la musique

Pour utiliser le casque d'écoute audio à liaison sans fil pour écouter la musique provenant d'un périphérique *Bluetooth*, vous devez tout d'abord effectuer le pairage avec le périphérique *Bluetooth* en utilisant le profil audio A2DP.

Pour les détails sur la façon dont on effectue le pairage, reportez-vous à P. 4.

### (1) Avec l'alimentation au casque d'écoute audio à liaison sans fil coupée, maintenez le bouton ( ) enfoncé pendant environ trois secondes.

L'alimentation du casque d'écoute audio sera appliquée et l'indicateur à diode électroluminescente clignotera en bleu.

### (2) Allumez la fonction *Bluetooth* sur le périphérique auquel vous souhaitez vous connecter.

Quand le pairage est terminé, le casque d'écoute audio à liaison sans fil se connectera automatiquement au périphérique *Bluetooth*.

\*Si la connexion automatique n'est pas réalisée, ou si le casque d'écoute audio se connecte automatiquement à un périphérique *Bluetooth* différent que celui vous souhaitez utiliser, suivez les instructions pour le périphérique *Bluetooth* désiré concernant la connexion manuelle.

### Commandes pendant l'écoute de la musique

Si le périphérique *Bluetooth* connecté prend en charge AVRCP, les commandes suivantes peuvent être utilisées.

- Bouton ( + )
  - Une pression : Fait passer à la page ou au chapitre suivant.
  - Pression maintenue : Augmentation du volume.
- Bouton ( - )
  - Une pression : Retour au début de la page ou du chapitre.
  - Pression maintenue : Diminution du volume.
- Bouton Lecture / Pause
  - Une pression : Lecture/Pause.

\*Quand le volume du son est réglé sur des niveaux maximum ou minimum, un bip de signal sonore sera produit par le casque d'écoute audio.

\*Le volume du son peut être réglé sur le périphérique *Bluetooth* apparié.

\*Suivant les caractéristiques du périphérique *Bluetooth* connecté, les commandes susmentionnées et les commandes sur le périphérique *Bluetooth* risquent de ne pas être prises en charge.

\*Selon les spécifications du périphérique *Bluetooth* connecté, il peut être nécessaire de configurer les paramètres de lecture de la musique. Consultez le mode d'emploi du périphérique *Bluetooth*.

\*Selon les spécifications du périphérique *Bluetooth* connecté, une application de lecture de musique peut démarrer automatiquement ou la lecture/pause de la musique peut ne pas être possible. Consultez le mode d'emploi du périphérique *Bluetooth*.

### Utilisation du cordon de casque d'écoute

Le cordon du casque d'écoute fourni peut être utilisé pour écouter la reproduction du programme audio.

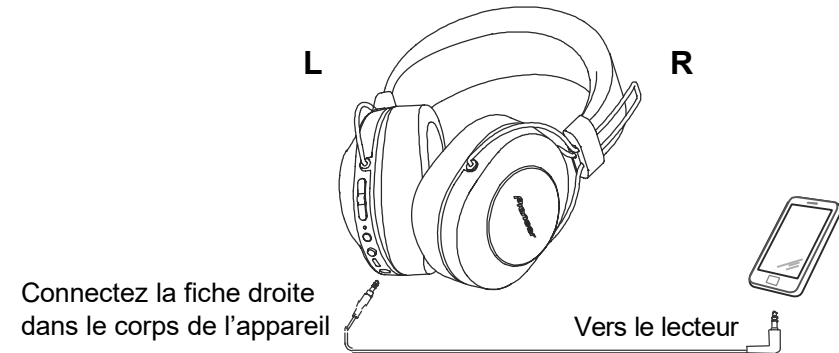

### Remarque

- Connecter la fiche rectiligne à la prise du casque d'écoute puis connecter la fiche de type L à l'appareil de reproduction audio.
- Insérer complètement et fermement la fiche. Une insertion insuffisante de la fiche peut entraîner une réduction de la sortie audio au niveau du casque ou d'autres dysfonctionnements.
- La fonction *Bluetooth* ne peut pas être utilisée lorsque le cordon du casque d'écoute est en cours d'utilisation.
- Si vous commencez à utiliser le cordon du casque d'écoute quand le courant est déjà appliqué, l'alimentation électrique appliquée à l'appareil sera automatiquement déconnectée.

## 8. Communication vocale

Pour utiliser le casque d'écoute audio à liaison sans fil pour une communication vocale, un pairage doit être effectué avec le périphérique *Bluetooth* désiré en utilisant le « profil mains libres » (HFP) ou le « profil casque à écouteurs » (HSP).

Pour les détails sur la façon dont on effectue le pairage, reportez-vous à P. 4.

\*Si le périphérique *Bluetooth* prend en charge le profil HFP et le profil HSP, utilisez le profil HFP.

### (1) Avec l'alimentation au casque d'écoute audio à liaison sans fil coupée, maintenez le bouton ( ) enfoncé pendant environ trois secondes.

L'alimentation du casque d'écoute audio sera appliquée et l'indicateur à diode électroluminescente clignotera en bleu.





### (2) Allumez la fonction *Bluetooth* sur le périphérique auquel vous souhaitez vous connecter.

Quand le pairage est terminé, le casque d'écoute audio à liaison sans fil se connectera automatiquement au périphérique *Bluetooth*.

\*Si la connexion automatique n'est pas réalisée, ou si le casque d'écoute audio se connecte automatiquement à un périphérique *Bluetooth* différent que celui vous souhaitez utiliser, suivez les instructions pour le périphérique *Bluetooth* désiré concernant la connexion manuelle.

### Commandes de communication vocale

Si le périphérique *Bluetooth* connecté prend en charge AVRCP, les commandes suivantes peuvent être utilisées.

- Bouton ( + )  
 Pression maintenue : Augmentation du volume.
- Bouton ( - )  
 Pression maintenue : Diminution du volume.
- Bouton Lecture / Pause
  -  Une pression à la réception d'un message : Conversation validée.  
Une nouvelle pression met fin à la conversation.
  -  Pression maintenue à la réception d'un message : Communication refusée.
  -  Deux pressions : Exécute la recomposition.

Les mêmes commandes sont prises en charge dans le cas où un appel est reçu tout en écoutant de la musique.

\*Quand le volume du son est réglé sur des niveaux maximum ou minimum, un bip de signal sonore sera produit par le casque d'écoute audio.

\*Le volume du son peut être réglé sur le périphérique *Bluetooth* apparié.

\*Suivant les caractéristiques du périphérique *Bluetooth* connecté, les commandes susmentionnées et les commandes sur le périphérique *Bluetooth* risquent de ne pas être prises en charge.

\*Selon les spécifications du périphérique *Bluetooth* connecté, il peut être nécessaire de configurer les paramètres du téléphone. Consultez le mode d'emploi du périphérique *Bluetooth*.

## 9. Utilisation de la fonction d'aide vocale

### <Comment utiliser l'Assistant Google>

Vous pouvez rechercher à l'aide du microphone des écouteurs en exécutant l'Assistant Google installé sur un smartphone ou autre appareil.

### Smartphones compatibles

Android™ 5.0 ou version ultérieure (l'application Google™ doit être mise à jour vers la dernière version)

iOS (l'application Assistant Google doit être installée)

### <Appareils Android>

Lorsque vous coupez l'appareil aux écouteurs, une fenêtre contextuelle de connexion à l'Assistant Google s'affiche.

Connectez-vous en suivant les instructions.

### <Appareils iOS>



Installez l'application Assistant Google et exécutez-la.

Lorsque vous coupez l'appareil aux écouteurs, une fenêtre contextuelle de connexion à l'Assistant Google s'affiche.

Connectez-vous en suivant les instructions.

\* Pour la procédure de couplage, consultez « 4. Pairage ».

#### • Bouton Assistant

-  Entrée vocale (la voix est entrée lorsque vous maintenez le bouton enfoncé. Relâchez le bouton pour terminer.)
-  Une pression : Lecture des notifications
-  Deux pressions : Annulation de la lecture

\*Suivant les caractéristiques du périphérique *Bluetooth* connecté, les commandes susmentionnées et les commandes sur le périphérique *Bluetooth* risquent de ne pas être prises en charge.

\*Pour des opérations détaillées de l'Assistant Google, reportez-vous à la page Web de l'Assistant Google.

\*Lorsque l'Assistant Google n'est pas disponible du fait de l'absence de connexion à un réseau ou autre réseau, le message audio « The Google Assistant is not connected » (L'Assistant Google n'est pas connecté) est prononcé.

\*Les fonctions de l'Assistant Google ne sont pas disponibles dans certains pays et certaines régions, ni dans certaines langues.



## <Comment utiliser l'application Google>

Vous pouvez lancer l'application Google installée sur votre smartphone ou autre périphérique Android, puis effectuer les opérations de manière vocale, via les microphones des écouteurs.

### (1) Réglez l'option [Assist & voice input] dans l'application Google.

- Sélectionnez [Settings] - [Apps] sur le smartphone Android, puis sélectionnez l'icône représentant une roue dentée, dans le coin supérieur droit de l'écran affiché. Sélectionnez [Default] - [Assist & voice input], puis réglez [Assist app] sur l'application Google. La procédure ci-dessus est un exemple. Pour obtenir davantage de détails, consultez le manuel d'utilisation de l'appareil *Bluetooth* lié.

\*Pour utiliser l'assistant, la version la plus récente de l'application Google est requise.

Pour obtenir davantage de détails à propos de l'application Google, consultez le manuel d'utilisation de l'appareil *Bluetooth* lié ou la page Web de Google Play Store.

\*Selon les spécifications de l'appareil *Bluetooth* lié, il est possible que le démarrage de l'application Google ne soit pas pris en charge depuis le casque.

### (2) Connectez les écouteurs à l'appareil *Bluetooth* lié.

- Pour la procédure de connexion, reportez-vous à la section « 4. Pairage ».

### (3) Démarrez l'application Google.

- Si vous maintenez le bouton Lecture / Pause enfoncé lorsque le périphérique *Bluetooth* lié est en mode veille ou joue de la musique, un bip sonore est émis, l'application Google se lance et vous pouvez entendre le son de démarrage de l'application.

Il est possible de commander vocalement via les microphones des écouteurs.

Si un certain laps de temps s'écoule après le démarrage de l'application Google, un bip sonore est émis et la commande vocale est annulée.

- Bouton Lecture / Pause

 Pression maintenue : la fonction d'assistant vocal démarre.

\*Suivant les caractéristiques du périphérique *Bluetooth* connecté, les commandes susmentionnées et les commandes sur le périphérique *Bluetooth* risquent de ne pas être prises en charge.

## <Comment utiliser Siri>

Vous pouvez lancer l'application Siri installée sur votre iPhone ou tout autre périphérique Apple, puis effectuer les opérations de manière vocale, via les microphones des écouteurs.

Le son émis par l'appareil *Bluetooth* lié est uniquement audible du côté gauche pendant que vous utilisez Siri.

### (1) Activez Siri.

- Sélectionnez [Settings] - [Siri & Search] sur votre iPhone, puis activez Siri. La procédure ci-dessus est un exemple. Pour obtenir davantage de détails, consultez le manuel d'utilisation de l'appareil *Bluetooth* lié.

\*Pour obtenir davantage de détails à propos de Siri, consultez le manuel d'utilisation de l'appareil *Bluetooth* lié.

### (2) Connectez les écouteurs à l'appareil *Bluetooth* lié.

- Pour la procédure de connexion, reportez-vous à la section « 4. Pairage ».

### (3) Lancez Siri.

- Si vous maintenez le bouton Lecture / Pause enfoncé lorsque le périphérique *Bluetooth* lié est en mode veille ou joue de la musique, Siri se lance et vous pouvez entendre le son de démarrage.

Il est possible de commander vocalement via les microphones des écouteurs.

Si un certain laps de temps s'écoule après le démarrage de Siri, un bip sonore est émis et la commande vocale est annulée.

Pour obtenir davantage de détails, par exemple à propos des applications liées à Siri, consultez le manuel d'utilisation de l'appareil *Bluetooth* lié.

- Bouton Lecture / Pause

 Pression maintenue : la fonction d'assistant vocal démarre.

\*Suivant les caractéristiques du périphérique *Bluetooth* connecté, les commandes susmentionnées et les commandes sur le périphérique *Bluetooth* risquent de ne pas être prises en charge.

## 10. Indicateur à diode électroluminescente

Opération	Indicateur à diode électroluminescente
Lorsqu'on n'est pas connecté à un périphérique <i>Bluetooth</i>	Le voyant clignote en bleu deux fois par seconde.
Mode de pairage	La diode électroluminescente clignote alternativement en bleu et en rouge.
Lorsqu'on est connecté à un périphérique <i>Bluetooth</i>	La diode électroluminescente clignote en bleu une fois toutes les 3 secondes.
Pendant la recharge	La diode électroluminescente s'allume en rouge.

## 11. Guide de dépannage

Problème	Correction
Impossible de mettre le casque sous tension.	Rechargez le casque d'écoute audio à liaison sans fil.
Impossible de recharger les piles.	Confirmez que l'alimentation de l'ordinateur est appliquée.
	Confirmez que l'ordinateur n'est pas en mode de veille d'énergie.
	Confirmez que le câble accessoire micro-USB est solidement connecté au casque d'écoute audio à liaison sans fil et à l'ordinateur.
Impossible d'effectuer le pairage.	Placez le casque d'écoute audio à liaison sans fil et le périphérique <i>Bluetooth</i> très près l'un de l'autre au moment d'effectuer le pairage.
Impossible de réaliser la connexion <i>Bluetooth</i> .	Confirmez que le courant d'alimentation est appliqué autant au casque d'écoute audio à liaison sans fil qu'au périphérique <i>Bluetooth</i> .
	Confirmez que la fonction <i>Bluetooth</i> est activée dans le périphérique auquel vous êtes connecté.
Absence de sons. (Pendant la reproduction de la musique)	Confirmez que le courant d'alimentation est appliqué autant au casque d'écoute audio à liaison sans fil qu'au périphérique <i>Bluetooth</i> .
	Confirmez que la connexion avec le périphérique <i>Bluetooth</i> est paramétrée pour le profil A2DP.
	Confirmez que le périphérique de lecture de musique connecté est réglé pour PLAY.
	Confirmez que les commandes du volume son autant sur le casque d'écoute audio à liaison sans fil que sur le périphérique de lecture de musique sont réglés sur des niveaux appropriés.
Le son est distordu. (Pendant la reproduction de la musique)	Vérifiez qu'aucun autre périphérique utilisant la longueur d'onde de 2,4 GHz (y compris les fours microondes, les radios sans fil, etc.) n'est à proximité et qu'une obstruction ne bloque le passage du signal.

Problème	Correction
Impossibilité d'utiliser la commande mains libres.	Confirmez que le casque d'écoute audio à liaison sans fil et le périphérique <i>Bluetooth</i> sont connectés en utilisant le profil HFP ou le profil HSP.
	Si la connexion au périphérique <i>Bluetooth</i> est dans le profil A2DP, il peut s'avérer nécessaire de changer les profils de connexion (selon les caractéristiques du périphérique <i>Bluetooth</i> ).
La distance de communication est courte, le son est brouillé.	Vérifiez qu'aucun autre périphérique utilisant la longueur d'onde de 2,4 GHz (y compris les fours microondes, les radios sans fil, etc.) n'est à proximité et qu'une obstruction ne bloque le passage du signal.
Impossibilité d'effectuer la connexion avec NFC.	Confirmez que le périphérique <i>Bluetooth</i> est équipé de la fonction NFC.
	Activez le paramétrage NFC sur le périphérique <i>Bluetooth</i> .
	Confirmez que l'orientation du casque d'écoute audio à liaison sans fil et du périphérique <i>Bluetooth</i> est correcte au moment de frapper dessus.
	Dans certains cas, l'identification du périphérique peut exiger plus de temps; dans une telle éventualité, continuez à frapper les périphériques jusqu'à ce que la connexion soit réalisée.
	Retirez le périphérique <i>Bluetooth</i> de son boîtier ou de son couvercle.
Impossible d'utiliser la fonction d'assistant vocal.	Vérifiez que les paramètres de l'appareil <i>Bluetooth</i> lié sont correctement définis.

## Fiche technique

Format de transmission .....	Protocole <i>Bluetooth</i> standard à Ver. 4.2
Sortie .....	Protocole <i>Bluetooth</i> standard à puissance de classe 2
Distance maximum de transmission .....	Environ 10 m du champ de vision *1
Fréquence utilisée .....	2,4 GHz (2,4000 GHz à 2,4835 GHz)*2
Modulation .....	FHSS
Profils <i>Bluetooth</i> pris en charge .....	A2DP, AVRCP, HFP, HSP
CODEC pris en charge .....	SBC, AAC, Qualcomm® aptX™ audio, Qualcomm® aptX™ HD audio
Contenu de protection .....	SCMS-T
Vie de la pile en utilisation continue .....	24 heures maximum de transmission continue (Fonction NC activée/y compris la durée de lecture musicale) 27 heures maximum de transmission continue (Fonction NC désactivée/y compris la durée de lecture musicale)
Durée de rechargement .....	Environ 4 heures
Entrée nominale .....	5 V <sub>DC</sub> 200 mA ou batterie de 3,7 V 545 mAh
Puissance .....	Batterie lithium-ion intérieurement rechargeable de 3,7 V à courant continu Poids ..... 300 g

## CASQUE D'ÉCOUTE AUDIO

Type .....	Écouteurs dynamiques totalement fermés
Haut-parleurs .....	∅40 mm
Réponse en fréquence .....	5 Hz à 22 000 Hz (Avec la connexion <i>Bluetooth</i> ) 5 Hz à 40 000 Hz (Avec une connexion câblée)
Puissance d'entrée maximale .....	1 000 mW (Avec une connexion câblée)
Impédance .....	32 Ω (Avec une connexion câblée)
Sensibilité .....	100 dB (Avec une connexion câblée)
Coussinet .....	Polyuréthane ( finition cuir)

## MICROPHONE

Type .....	MEMS
Directivité .....	Microphone omnidirectionnel
Réponse en fréquence .....	100 Hz à 8 000 Hz

## ACCESSORIES

Câble micro-USB .....	1
Cordon de casque d'écoute .....	1
Pochette de transport .....	1
Garantie (États-Unis et Canada / Japon) .....	1
Guide de démarrage rapide .....	1
Guide de sécurité .....	1
Maximum radio-frequency power transmitted in the frequency band(s) 2 400 MHz to 2 483.5 MHz : 4 dBm	

\*1 La distance de transmission est une approximation. La distance utilisable réelle peut varier selon les conditions environnantes.

\*2 Ce produit emploie des ondes radio à spectre de 2,4 GHz. Certaines chutes de signal peuvent être dues et subies lors d'une interférence avec des ondes radios, des ondes de fours à micro-ondes et d'autres appareils se servant de du spectre de 2,4 GHz.



## Remarque

Les caractéristiques techniques et le design peuvent être modifiés sans aucun préavis.

## À propos de la licence et des marques commerciales • «

Pioneer » est une marque déposée de Pioneer Corporation et est utilisée sous licence.

- La marque de mot et les logos *Bluetooth*® sont des marques déposées appartenant à Bluetooth SIG, Inc. et toute utilisation de ces marques par Onkyo Corporation est faite sous licence. Les autres marques de commerce ou noms commerciaux sont la propriété de leur propriétaire respectif.
- Qualcomm aptX est un produit de Qualcomm Technologies International, Ltd. Qualcomm est une marque commerciale de Qualcomm Incorporated, déposée aux États-Unis et dans d'autres pays, utilisée avec autorisation. aptX est une marque commerciale de Qualcomm Technologies International, Ltd., déposée aux États-Unis et dans d'autres pays, utilisée avec autorisation.
- N Mark est une marque commerciale ou une marque déposée de NFC Forum, Inc. aux États-Unis et dans d'autres pays.
- Android est une marque commerciale de Google Inc.
- Apple et le logo Apple sont des marques commerciales de Apple Inc., déposées aux États-Unis et dans d'autres pays. App Store est une marque de service de Apple Inc., enregistrée aux États-Unis et dans d'autres pays.
- iPhone et Siri sont des marques commerciales d'Apple Inc., déposées aux États-Unis et dans d'autres pays.



**Pioneer**

# SE-MS9BN

CUFFIA STEREO WIRELESS



Istruzioni per l'uso

Grazie per aver acquistato questo prodotto Pioneer. Leggere attentamente questo manuale di istruzioni per familiarizzarsi con l'uso dell'apparecchio.



Per effettuare la configurazione, scaricare l'app Pioneer Headphones.



## Caratteristiche principali

### Riproduzione wireless di musica

- Riproduzione wireless di musica su dispositivi *Bluetooth* (smartphone e altri cellulari, riproduttori digitali di musica, ecc.). \*1  
Per dettagli sull'uso, consultare il manuale dell'utente del dispositivo da collegare.
- Consente di controllare la riproduzione, l'arresto, la selezione in avanti e quella all'indietro. \*2

### Comunicazione viva voce

- La comunicazione viva voce è possibile anche con il telefonino *Bluetooth* in una borsa o valigetta. \*3
- \*1 Il dispositivo *Bluetooth* corrispondente deve supportare il profilo A2DP.  
\*2 Il dispositivo *Bluetooth* corrispondente deve supportare il profilo AVRCP. Il funzionamento del telecomando non viene garantito per tutti i dispositivi.  
\*3 Il dispositivo *Bluetooth* corrispondente deve supportare il HSP o HFP.



Dispositivo *Bluetooth* : Smartphone



Dispositivo *Bluetooth* :  
Lettore musicale digitale



Altro lettore musicale digitale +  
trasmettitore audio *Bluetooth*  
(disponibile in commercio)



Dispositivo *Bluetooth* : Smartphone



## Glossario

A2DP : Profilo di trasmissione contenuti musicali di alta qualità

HSP : Profilo comunicazione / uso di telefoni cellulari

HFP : Profilo comunicazione / uso di telefoni cellulari viva voce

AVRCP : Profilo telecomando componenti AV

NFC : Tecnologia avanzata per la comunicazione di breve raggio fra dispositivi elettronici

## 1. Contenuto della confezione

Prima di usare il prodotto, controllare la presenza di tutte le parti e componenti seguenti.

- 1 : Cuffia      2 : Cavo Micro-USB      3 : Cavo per cuffia      4 : Sacca

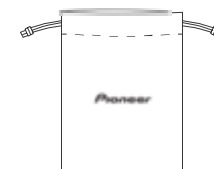

5 : Garanzia (Stati Uniti e Canada / Giappone)

6 : Guida di avvio rapido

7 : Guida alla sicurezza

## 2. Nome delle varie parti

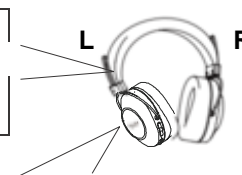
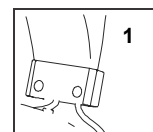

1 : Segno N

2 : Pulsante (+)

3 : Pulsante Giocare / Pausa

4 : Pulsante (-)

It

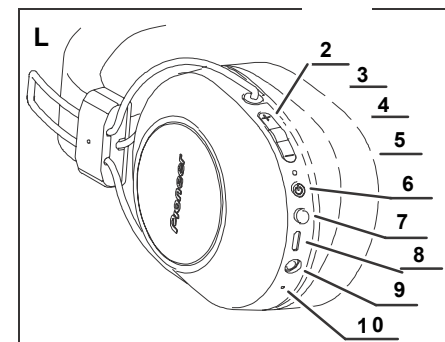



5 : Indicatore a LED

6 : Pulsante ( )

7 8 : Porta micro USB

: 9 : Pulsante Assistente  
: 10 : Ingresso jack cuffia

10 : Microfono



### 3. Caricamento delle batterie

La batteria di quest'unità deve venire ricaricata prima dell'uso.  
Ricaricare la batteria di questa unità sempre facendo uso del cavo micro USB in dotazione.

**Collegare il connettore appropriato del cavo micro-USB accessorio alla porta micro-USB della cuffia e il connettore all'altra estremità alla porta USB di un computer.**



- Quando la ricarica inizia, l'indicatore a LED rosso della cuffia si accende.
- Se si inizia la ricarica ad unità accesa, questa si spegne automaticamente. Questa unità non può venire usata durante la ricarica.
  - La completa ricarica richiede circa 4 ore; quando la ricarica è completa, l'indicatore a LED si spegne.
- Il tempo massimo di uso continuo a batteria carica è di circa 27 ore (NC DISATTIVATO).
- Se la batteria ricaricabile si scarica, l'unità produce un bip ogni 3 minuti e l'indicatore LED lampeggia in rosso. In tal caso, ricaricare la batteria prima di farne uso.



#### Nota

- Il tempo di ricarica della batteria e quello di uso indicati variano a seconda della temperatura ambiente e della frequenza di uso.
- Non posare oggetti metallici vicino ai contatti di carica della cuffia, dato che questo può causare corto circuiti e surriscaldamento.

### Note sulla carica delle batterie

- Non è possibile utilizzare il dispositivo durante la carica.
- Le prestazioni delle batterie venono influenzate dalla temperatura circostante. Caricare le batterie ricaricabili in dotazione a temperature fra i 10 ed i 35 gradi centigradi.
- Non caricare troppo le batterie. Per proteggere le batterie, non caricarle se sono già cariche.
- Le batterie durante la ricarica si riscaldano. Questo non è un guasto.
- Per la ricarica fare uso del cavo micro-USB in dotazione; usandone altri si potrebbero avere anomalie di funzionamento.
- La ricarica può non essere possibile se il computer si trova in modalità di risparmio energetico.
  - Prima di tentare di collegare la cuffia ad un computer, verificare sempre la forma e l'orientamento del cavo micro-USB.
- Non usare cavi micro-USB piegati o affastellati, dato che questi possono causare incendi o folgorazioni.
- Se si ritiene di non dover usare il prodotto per un periodo di tempo prolungato, evitare di conservarlo in luoghi caldi o umidi (come all'interno di un veicolo o alla luce diretta del sole). La conservazione in tali ambienti può danneggiare la batteria e ridurne la durata di funzionamento.
- Se si ritiene di non dover usare il prodotto per un periodo di tempo prolungato, lasciarlo in carica per circa un'ora prima di conservarlo. Periodi di conservazione prolungati con una batteria completamente carica o completamente scarica possono danneggiare la batteria e ridurne la durata di funzionamento.

## 4. Pairing

Prima che la cuffia sia utilizzabile per sentire musica o comunicare con un dispositivo *Bluetooth*, è necessario venga fatto il pairing. Per ulteriori dettagli a riguardo della procedura di pairing, consultare le Istruzioni per l'uso del proprio dispositivo *Bluetooth*.

### (1) Quando l'unità è spenta, tenere premuto il pulsante ( ) finché l'unità non entra in modalità accoppiamento.

- La modalità di pairing viene confermata dal LED dell'indicatore che lampeggia alternatamente in blu e rosso. Una volta che l'indicatore LED lampeggia in blu e rosso, lasciare andare il pulsante (  ).
- Se in modalità di pairing questo non viene terminato entro 5 minuti, l'apparecchio si spegne automaticamente.

### (2) Accendere il dispositivo con cui ci si deve collegare ed iniziare il pairing; ricercare questa unità (cuffia wireless) dal dispositivo *Bluetooth* appaiato. •

Impostare il dispositivo *Bluetooth* stando vicini alla cuffia wireless (entro un metro).

- Questa cuffia wireless verrà visualizzata nel display del dispositivo *Bluetooth* come "SE-MS9BN".

### (3) Verificare che il pairing col dispositivo *Bluetooth* abbia avuto successo.

- Osservare il display del dispositivo *Bluetooth* e scegliere "SE-MS9BN".
- Quando la spia LED lampeggia in blu lentamente circa una volta ogni 3 secondi, la procedura di accoppiamento è completata. Quando la spia lampeggia velocemente circa una volta ogni secondo, la procedura di accoppiamento non è ancora completata.
- Il codice PIN di questa cuffia è stato impostato in fabbrica su "0000".

Digitare questo codice se vi viene chiesto dal dispositivo *Bluetooth*.

### Collegarsi al dispositivo *Bluetooth*

- Controllare che la cuffia sia accesa prima di collegarla al dispositivo *Bluetooth*.
- In certi casi, il collegamento fra la cuffia wireless and il dispositivo *Bluetooth* potrebbe avvenire automaticamente.

### Scollegamento dal dispositivo *Bluetooth*

- Tenere premuto il pulsante (  ) fino allo spegnimento della spia LED lampeggiante e del dispositivo.

### Nota

- Con certi dispositivi, il profilo A2DP potrebbe dover venire scelto per la riproduzione di musica e quelli HFP e HSP potrebbero essere necessari per la comunicazione viva voce.
- Per dettagli sui metodi di uso e impostazione, consultare le istruzioni dell'uso del dispositivo *Bluetooth*.
- Quando la connessione con il dispositivo non è più possibile, effettuare nuovamente la procedura di accoppiamento.
- Questa cuffia wireless può memorizzare informazioni di pairing per fino a 8 dispositivi *Bluetooth*. Se il pairing viene fatto per un nono dispositivo, le informazioni riguardanti il primo pairing vengono cancellate. Se il dispositivo i cui dati erano memorizzati in tale locazione deve venire ricollegato, sarà necessario ripeterne il pairing.
- Se si usa un dispositivo il cui pairing è stato fatto, per prima cosa accendere la cuffia wireless, quindi collegarsi al dispositivo *Bluetooth* collegato.

## 5. Uso di NFC per il pairing

Se uno smartphone o un tablet possiedono NFC, il pairing ed il depairing *Bluetooth* possono venire fatti semplicemente passando il dispositivo sopra la cuffia.

- Con certi smartphone o tablet, la ricezione del segnale NFC potrebbe essere troppo debole per il collegamento ad un solo tocco. Se nelle vicinanze sono presenti più dispositivi NFC, l'unità potrebbe accoppiarsi con un dispositivo diverso da quello desiderato. In tal caso, fare il pairing manuale con la procedura delineata nella fase 4.

### Procedura di pairing

- (1) Tenere premuto il tasto (  ) mentre l'alimentazione dell'unità è disattivata per accedere alla modalità di accoppiamento.
- (2) Passare il segno N sul dispositivo da collegare circa 1 cm sopra il segno N sul lato sinistro dell'archetto.

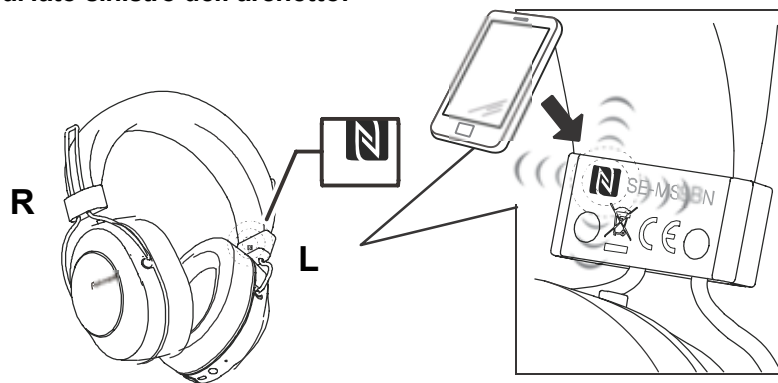

- (3) Il dispositivo inizia automaticamente la procedura di pairing.

- Quando la spia LED lampeggia in blu lentamente circa una volta ogni 3 secondi, la procedura di accoppiamento è completata. Quando la spia lampeggia velocemente circa una volta ogni secondo, la procedura di accoppiamento non è ancora completata.

\* Si può fare un solo pairing alla volta.

### Scollegamento

Dopo aver eseguito il collegamento a questa unità, passare il segno N sul dispositivo da collegare circa 1 cm sopra il segno N sul lato sinistro dell'archetto.

Il collegamento viene interrotto automaticamente.

A seconda delle specifiche del dispositivo *Bluetooth* collegato, potrebbe non essere possibile terminare il collegamento dal dispositivo NFC. In questo caso, eseguire la procedura di "Scollegamento dal dispositivo *Bluetooth*" descritta in "4. Pairing".

## 6. Uso delle modalità di cancellazione del rumore e di riconoscimento ambiente

Sono disponibili tre modalità di ascolto audio: normale, cancellazione del rumore e riconoscimento ambiente.

### Modalità di cancellazione del rumore

Questa funzione riduce il rumore ambientale tramite la generazione di suono controfase rispetto ai rumori ambientali (ad es., rumori generati dai veicoli e i rumori prodotti dal condizionatore in una stanza).

### Modalità riconoscimento ambiente

Questa modalità rende più agevole la percezione dei suoni ambientali in modo da poter ascoltare musica conservando la consapevolezza dei suoni ambientali.

### Cambio delle modalità

Premere e tenere premuto il pulsante (A) mentre l'alimentazione degli auricolari è scollegata per accendere gli auricolari.

Viene avviata automaticamente la modalità di cancellazione del rumore.

È possibile cambiare le modalità come mostrato in basso premendo il pulsante (  ).

#### Modalità di cancellazione del rumore

↓ Viene emesso un segnale acustico per 3 volta/e.

#### Modalità riconoscimento ambiente

↓ Viene emesso un segnale acustico per 2 volta/e.

#### Modalità normale

↓ Viene emesso un segnale acustico per 1 volta/e.

#### Modalità di cancellazione del rumore (Indietro)

### Nota

- Premere e tenere premuto il pulsante (  ) per spegnere gli auricolari.
  - Non è possibile cambiare le modalità quando gli auricolari sono spenti e quando si usa il cavo auricolari fornito.
- È inoltre possibile cambiare le modalità utilizzando la APP Pioneer Headphone.
- La modalità precedentemente utilizzata non viene memorizzata. Quando si accendono gli auricolari, viene selezionata automaticamente la modalità di cancellazione del rumore.

### <Note sull'uso della modalità di cancellazione del rumore>

- A seconda del tipo di rumore o nel caso ci si trovi in un ambiente silenzioso, l'effetto di cancellazione del rumore potrebbe non essere percepito o il rumore potrebbe sembrare più intenso.
- A seconda di come si indossano gli auricolari, l'effetto di cancellazione del rumore potrebbe sembrare più intenso o potrebbe essere generato un suono elettronico (feedback acustico). In tal caso, cambiare la posizione degli auricolari.
- La modalità di cancellazione del rumore è più efficace con rumori alle basse frequenze, come il rumore dei veicoli e dei condizionatori. Utilizzando questa modalità, non tutti i rumori vengono eliminati.
  - Quando si utilizzano gli auricolari in un'automobile, un bus o altri veicoli, a seconda delle condizioni della strada, potrebbe essere generato rumore.
- Potrebbe essere generato rumore a causa della vicinanza di un telefono cellulare. In tal caso, aumentare la distanza tra gli auricolari e il telefono cellulare.
- Non coprire il microfono sensibile alla modalità con le mani o altri oggetti. Altrimenti l'effetto della modalità di cancellazione del rumore e della modalità riconoscimento ambiente potrebbe ridursi. Inoltre, potrebbe essere generato un suono elettronico (feedback acustico). In tal caso, togliere la mano o altro oggetto dal microfono.

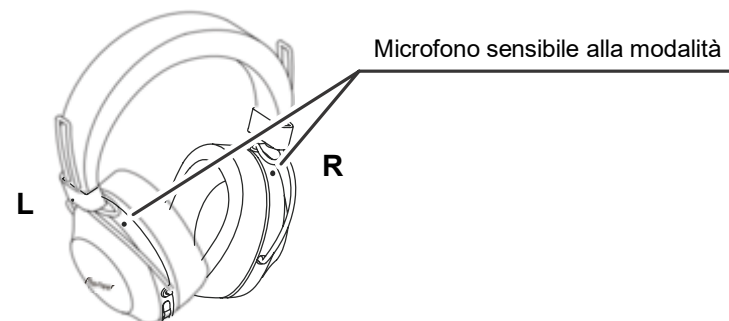

### <Note sull'uso della modalità riconoscimento ambiente>

- Anche se si utilizza la modalità riconoscimento ambiente, a seconda delle circostanze ambientali e del tipo e volume dell'audio riprodotto, potrebbe non essere possibile udire i suoni ambientali. Non utilizzare gli auricolari in luoghi pericolosi dove è necessario udire i suoni ambientali, (ad es., strade percorse da automobili e biciclette).
- Se non si indossano correttamente gli auricolari, la modalità riconoscimento ambiente potrebbe non funzionare correttamente. Accertarsi di indossare correttamente gli auricolari.

## 7. Riproduzione di musica

Per riprodurre musica da un dispositivo *Bluetooth* con la cuffia wireless, eseguire prima il pairing usando il profilo audio A2DP.

Per dettagli sull'esecuzione del pairing, vedere p. 4.

### (1) A cuffia spenta, tenere il pulsante ( ) della cuffia wireless premuto per circa 3 secondi.

La cuffia quindi si accenderà e l'indicatore LED lampeggia in blu.

### (2) Attivare *Bluetooth* sul dispositivo cui ci si deve collegare.

A pairing completato, la cuffia wireless si collega automaticamente al dispositivo *Bluetooth*.

\*Se il collegamento automatico non viene ottenuto o se la cuffia si collega automaticamente ad un dispositivo *Bluetooth* indesiderato, fare il collegamento manualmente seguendo le istruzioni per l'uso del dispositivo *Bluetooth*.

### Controlli per l'ascolto di musica

Se il dispositivo *Bluetooth* collegato supporta l'AVRCP, le seguenti operazioni sono possibili.

- Pulsante ( + )
  - Premendo una volta : Passaggio al prossimo brano o capitolo.
  - Tenendo premuto : Aumenta il volume.
- Pulsante ( - )
  - Premendo una volta : Ritorno all'inizio del brano o capitolo.
  - Tenendo premuto : Diminuisce il volume.
- Pulsante Giocare / Pausa
  - Premendo una volta: Riproduzione/Pausa.

\*Se il volume raggiunge il massimo o il minimo, la cuffia produce un bip.

\*Il volume audio può venire regolato col dispositivo *Bluetooth* appaiato a questo.

\*Certi dispositivi *Bluetooth* possono non supportare i controlli riportati qui sopra, ed i controlli del dispositivo *Bluetooth* possono non essere supportati.

\*A seconda delle specifiche del dispositivo *Bluetooth* collegato, potrebbe essere necessario configurare le impostazioni di riproduzione della musica. Consultare il manuale dell'utente del dispositivo *Bluetooth*.

\*A seconda delle specifiche del dispositivo *Bluetooth* collegato, potrebbe essere avviata automaticamente un'applicazione di riproduzione della musica o potrebbe non essere possibile mettere in pausa/riprodurre la musica. Consultare il manuale dell'utente del dispositivo *Bluetooth*.

### Uso del cavo della cuffia

Il cavo della cuffia in dotazione può essere utilizzato per la riproduzione.

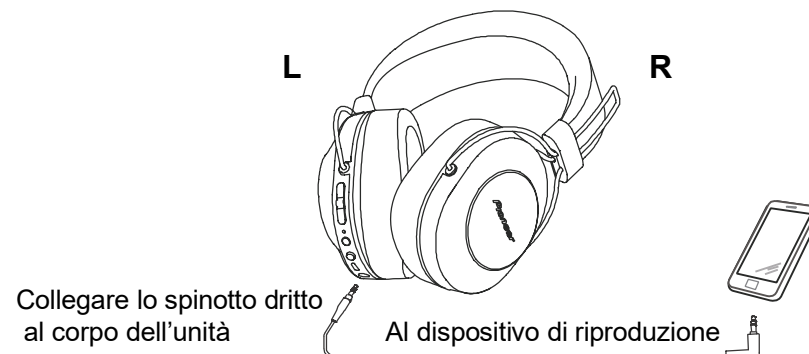

### Nota

- Collegare lo spinotto dritto alla presa della cuffia e quello a L alla presa del dispositivo.
- Inserire lo spinotto del tutto nella presa.  
Se lo spinotto non viene inserito a sufficienza, la riproduzione in cuffia potrebbe risentirne o si potrebbero avere altri problemi. Se lo spinotto non viene inserito a sufficienza, la riproduzione in cuffia potrebbe risentirne o si potrebbero avere altri problemi.
- La funzione *Bluetooth* non utilizzabile mentre il cavo della cuffia è in uso.
- Se l'uso del cavo della cuffia inizia quando l'unità è già accesa, questa si spegne automaticamente.

## 8. Comunicazione a voce

Per usare la cuffia wireless per la comunicazione via voce, il pairing deve essere fatto con il dispositivo *Bluetooth* desiderato servendosi del profilo "hands-free" (HFP) o "headset" (HSP).

Per dettagli sull'esecuzione del pairing, vedere p. 4.

\* Se il dispositivo supporta sia il profilo HFP, sia quello HSP, usare quello HFP.

### (1) A cuffia spenta, tenere il pulsante ( ) della cuffia wireless premuto per circa 3 secondi.

La cuffia quindi si accenderà e l'indicatore LED lampeggia in blu.

### (2) Attivare *Bluetooth* sul dispositivo cui ci si deve collegare.

A pairing completato, la cuffia wireless si collega automaticamente al dispositivo *Bluetooth*.

\*Se il collegamento automatico non viene ottenuto o se la cuffia si collega automaticamente ad un dispositivo *Bluetooth* indesiderato, fare il collegamento manualmente seguendo le istruzioni per l'uso del dispositivo *Bluetooth*.

## Controlli per la comunicazione via voce

Se il dispositivo *Bluetooth* collegato supporta l'AVRCP, le seguenti operazioni sono possibili.

- Pulsante ( + )

 Tenendo premuto : Aumenta il volume.

- Pulsante ( - )

 Tenendo premuto : Diminuisce il volume.

- Pulsante Giocare / Pausa

 Premendo una volta nel ricevere un messaggio : Si avvia la conversazione.

 Premere di nuovo per far terminare la conversazione.

 Tenendo premuto nel ricevere un messaggio : Si rifiuta la chiamata.

 Premendo due volte : Ricompono un numero.

Gli stessi controlli sono supportati anche se si riceve una telefonata mentre si ascolta musica.

\*Se il volume raggiunge il massimo o il minimo, la cuffia produce un bip.

\*Il volume audio può venire regolato col dispositivo *Bluetooth* appaiato a questo.

\*Certi dispositivi *Bluetooth* possono non supportare i controlli riportati qui sopra, ed i controlli del dispositivo *Bluetooth* possono non essere supportati.

\*A seconda delle specifiche del dispositivo *Bluetooth* collegato, potrebbe essere necessario configurare le impostazioni del telefono. Consultare il manuale dell'utente del dispositivo *Bluetooth*.

## 9. Uso della funzione di assistente vocale

### <Come utilizzare l'Assistente Google>

È possibile eseguire ricerche utilizzando il microfono degli auricolari ed eseguendo l'Assistente Google installato su uno smartphone o un altro dispositivo.

### Smartphone compatibili

Android 5.0™ o versione successiva (è necessario che la app Google™ sia aggiornata alla versione più recente)

iOS (è necessario che la app dell'Assistente Google sia Google installata)

### <Dispositivi Android>

Quando si accoppia il dispositivo con gli auricolari, viene avviata una finestra pop-up per il collegamento con l'Assistente Google.

Stabilire il collegamento seguendo le istruzioni.

### <Dispositivi iOS>

Installare la app dell'Assistente Google ed eseguirla.

Quando si accoppia il dispositivo con gli auricolari, viene avviata una finestra pop-up per il collegamento con l'Assistente Google.

Stabilire il collegamento seguendo le istruzioni.

\*Per la procedura di accoppiamento, vedere "4. Pairing".

- Pulsante Assistente

 Tenendo premuto : Input vocale (la voce viene ricevuta quando si preme e si tiene premuto il pulsante. Rilasciare il pulsante al termine.)

 Premendo una volta : Lettura delle notifiche

 Premendo due volte : Annullamento della lettura

\* Certi dispositivi *Bluetooth* possono non supportare i controlli riportati qui sopra, ed i controlli del dispositivo *Bluetooth* possono non essere supportati.

\*Per informazioni dettagliate sulle operazioni con l'Assistente Google, vedere la pagina web dell'Assistente Google.

\*Se l'Assistente Google non è disponibile per assenza di collegamento a una rete o altri motivi, viene riprodotta una notifica audio "L'Assistente Google non è collegato".

\*La funzione dell'Assistente Google non è disponibile in alcuni Paesi ed aree geografiche né in alcune lingue.



## <Come utilizzare l'app Google>

È possibile avviare l'app Google installata nello smartphone Android o in un altro dispositivo e quindi eseguire operazioni utilizzando comandi vocali tramite i microfoni degli auricolari.

### (1) Impostare l'opzione [Assist & voice input] nella app Google.

- Selezionare [Settings] - [Apps] nello smartphone Android e quindi selezionare l'icona a forma di ingranaggio in alto a destra della schermata visualizzata.

Selezionare [Default] - [Assist & voice input] e quindi impostare [Assist app] nella app Google.

La procedura indicata sopra rappresenta un esempio. Per dettagli, consultare il manuale dell'utente del dispositivo *Bluetooth* accoppiato.

\*Per utilizzare l'assistente, potrebbe essere necessaria la versione più recente della app Google.

Per dettagli sulla app Google, consultare il manuale dell'utente del dispositivo *Bluetooth* accoppiato o la pagina web del Google Play Store.

\*A seconda delle specifiche del dispositivo *Bluetooth* accoppiato, l'avvio dell'app Google dagli auricolari potrebbe non essere supportato.

### (2) Collegare gli auricolari al dispositivo *Bluetooth* accoppiato.

- Per la procedura di collegamento, vedere "4. Pairing".

### (3) Avviare la app Google.

- Se premi e tieni premuto il Pulsante Giocare / Pausa quando il dispositivo *Bluetooth* accoppiato è in stato di standby o di riproduzione della musica, viene emesso un segnale acustico, la app Google si avvia e viene emesso il suono di avvio della app.

L'input vocale è possibile tramite i microfoni degli auricolari.

Se dopo l'avvio della app Google trascorre un certo periodo di tempo, viene emesso un segnale acustico e l'input vocale viene annullato.

- Pulsante Giocare / Pausa

 Tenendo premuto : Premere tre volte: Avvia la funzione di assistente vocale.

\*Certi dispositivi *Bluetooth* possono non supportare i controlli riportati qui sopra, ed i controlli del dispositivo *Bluetooth* possono non essere supportati.

## <Come utilizzare Siri>

È possibile avviare l'assistente Siri installato nell'iPhone o in un altro dispositivo e quindi eseguire operazioni utilizzando comandi vocali tramite i microfoni degli auricolari.

L'audio proveniente dal dispositivo *Bluetooth* accoppiato può essere ascoltato solo dal lato sinistro quando si utilizza Siri.

### (1) Abilitare Siri.

- Selezionare [Settings] - [Siri & Search] nell'iPhone e quindi attivare Siri.

La procedura indicata sopra rappresenta un esempio. Per dettagli, consultare il manuale dell'utente del dispositivo *Bluetooth* accoppiato.

\*Per dettagli su Siri, consultare il manuale dell'utente del dispositivo *Bluetooth* accoppiato.

### (2) Collegare gli auricolari al dispositivo *Bluetooth* accoppiato.

- Per la procedura di collegamento, vedere "4. Pairing".

### (3) Avviare Siri.

- Se premi e tieni premuto il Pulsante Giocare / Pausa quando il dispositivo *Bluetooth* accoppiato è in stato di standby o di riproduzione della musica, Siri si avvia e viene emesso il suono di avvio.

L'input vocale è possibile tramite i microfoni degli auricolari.

Se dopo l'avvio di Siri trascorre un certo periodo di tempo, viene emesso un segnale acustico e l'input vocale viene annullato.

Per altri dettagli, come le app collegate a Siri, consultare il manuale dell'utente del dispositivo *Bluetooth* accoppiato.

- Pulsante Giocare / Pausa

 Tenendo premuto : Premere tre volte: Avvia la funzione di assistente vocale.

\*Certi dispositivi *Bluetooth* possono non supportare i controlli riportati qui sopra, ed i controlli del dispositivo *Bluetooth* possono non essere supportati.

## 10. Indicatore a LED

Uso	Indicatore a LED
Quando non si è collegati ad un dispositivo <i>Bluetooth</i>	L'indicatore LED lampeggia in blu due volte al secondo.
Modalità di pairing	Il LED lampeggia alternatamente in blu e rosso.
Quando si è collegati ad un dispositivo <i>Bluetooth</i>	Il LED lampeggia in blu una volta ogni 3 secondi.
Durante la ricarica	Il LED si accende in rosso.

## 11. Diagnostica

Problema	Rimedio
L'unità non si accende.	Ricaricare la cuffia wireless.
Le batterie non si caricano.	Verificare che il computer sia acceso.
	Verificare che il computer non sia in modalità di risparmio energetico.
	Verificare che il cavo micro-USB accessorio sia collegato correttamente sia alla cuffia, sia al computer.
Il pairing non può essere eseguito.	Per il pairing, avvicinare la cuffia wireless ed il dispositivo <i>Bluetooth</i> il più possibile.
Il collegamento <i>Bluetooth</i> non può essere eseguito.	Verificare che sia la cuffia wireless sia il dispositivo <i>Bluetooth</i> siano accesi.
	Verificare che la funzione <i>Bluetooth</i> del dispositivo cui ci si deve collegare sia accesa.
Nessun suono. (durante la riproduzione di musica)	Verificare che sia la cuffia wireless sia il dispositivo <i>Bluetooth</i> siano accesi.
	Controllare che il collegamento col dispositivo <i>Bluetooth</i> sia impostato per il profilo A2DP.
	Verificare che il dispositivo di riproduzione musicale collegato sia pronto per la riproduzione.
	Verificare che i controlli della cuffia wireless e del dispositivo di riproduzione di musica siano impostati su livelli adeguati.
Il suono è distorto. (durante la riproduzione di musica)	Controllare che nessun altro dispositivo vicino (compresi i forni a microonde, le radio, ecc.) facenti uso della lunghezza d'onda dei 2,4 GHz siano vicini e che nessun ostacolo blocchi la strada al segnale.
La comunicazione viva voce non è possibile.	Verificare che la cuffia wireless ed il dispositivo <i>Bluetooth</i> siano collegati col profilo HFP o HSP.
	Se il collegamento col dispositivo <i>Bluetooth</i> viene fatto col profilo A2DP, potrebbe essere necessario cambiarlo (a seconda delle caratteristiche tecniche del dispositivo <i>Bluetooth</i> ).

Problema	Rimedio
La distanza ammissibile di comunicazione è breve ed il suono poco chiaro.	Controllare che nessun altro dispositivo vicino (compresi i forni a microonde, le radio, ecc.) facenti uso della lunghezza d'onda dei 2,4 GHz siano vicini e che nessun ostacolo blocchi la strada al segnale.
Il collegamento con l'NFC non è possibile.	Verificare se il dispositivo <i>Bluetooth</i> possiede la funzione NFC.
	Attivare l'impostazione NFC del dispositivo <i>Bluetooth</i> .
	Verificare che durante il passaggio sopra la cuffia l'orientamento di questa e del dispositivo <i>Bluetooth</i> sia corretto.
	In certi casi il rilevamento del dispositivo può non riuscire subito. In tal caso, passare un dispositivo sopra l'altro finché il collegamento avviene.
	Rimuovere il dispositivo <i>Bluetooth</i> dalla sua custodia o toglierne il coperchio.
Non è possibile utilizzare la funzione di assistente vocale.	Verificare che le impostazioni del dispositivo <i>Bluetooth</i> accoppiato siano configurate correttamente.

## Dati tecnici

Formato di trasmissione .....	Protocollo <i>Bluetooth</i> Standard Ver. 4.2
Uscita .....	Classe di potenza 2 del protocollo standard <i>Bluetooth</i>
Distanza massima di trasmissione .....	Circa 10 m in linea retta *1
Frequenza usata .....	2,4 GHz (Da 2,4000 GHz a 2,4835 GHz)*2
Modulazione .....	FHSS
Profili <i>Bluetooth</i> supportati .....	A2DP, AVRCP, HFP, HSP
CODEC supportato ...	SBC, AAC, Qualcomm® aptX™ audio, Qualcomm® aptX™ HD audio
Protezione dei contenuti .....	SCMS-T
Durata della batteria in uso continuamente .....	24 ore al massimo di trasmissione continua (NC ATTIVATO/inclusa la riproduzione di musica)
	27 ore al massimo di trasmissione continua (NC DISATTIVATO/inclusa la riproduzione di musica)
Tempo di ricarica .....	Circa 4 ore
Potenza nominale .....	5 V <sub>DC</sub> 200 mA o batteria da 3,7 V 545 mAh
Potenza .....	Batterie agli ioni di litio da 3,7 V di CC ricaricabili internamente
Peso .....	300 g

## CUFFIA

Tipo .....	Cuffia dinamica del tutto chiusa
Dimensioni unità di pilotaggio .....	40 mm $\phi$
Risposta in frequenza .....	Da 5 Hz a 22 000 Hz (Con collegamento <i>Bluetooth</i> ) Da 5 Hz a 40 000 Hz (Con collegamento cablato)
Potenza di ingresso massima .....	1 000 mW (Con collegamento cablato)
Impedenza .....	32 $\Omega$ (Con collegamento cablato)
Sensibilità .....	100 dB (Con collegamento cablato)
Cuscini per orecchie .....	Poliuretano (finitura in pelle)

## MICROFONO

Tipo .....	MEMS
Direzionalità .....	Microfono onnidirezionale
Risposta in frequenza .....	Da 100 Hz a 8 000 Hz

## ACCESSORI

Cavo Micro-USB .....	1
Cavo per cuffia .....	1
Sacca .....	1
Garanzia (Stati Uniti e Canada / Giappone) .....	1
Guida di avvio rapido .....	1
Guida alla sicurezza .....	1
Maximum radio-frequency power transmitted in the frequency band(s) 2 400 MHz to 2 483.5 MHz : 4 dBm	

\*1 La distanza di trasmissione data è un'approssimazione. La distanza effettiva dipende dalle condizioni ambientali.

\*2 Questo prodotto utilizza onde radio nello spettro dei 2,4 GHz. Si potrebbe avere una certa caduta del segnale a causa di interferenze con radio, forni a microonde ed altri dispositivi che usano lo spettro dei 2,4 GHz.



### Nota

Dati tecnici e design soggetti a modifiche senza preavviso.

## Informazioni sulla licenza e i marchi di fabbrica

- “Pioneer” è un marchio di fabbrica della Pioneer Corporation, usato su licenza.
- Il marchio nominale e il logo *Bluetooth*® sono marchi registrati di proprietà di Bluetooth SIG, Inc. e sono utilizzati in licenza da Onkyo Corporation. Tutti gli altri marchi registrati e marchi nominali sono marchi dei rispettivi proprietari.
- Qualcomm aptX è un prodotto di Qualcomm Technologies International, Ltd. Qualcomm è un marchio commerciale di Qualcomm Incorporated, registrato negli Stati Uniti e in altri paesi, utilizzato con autorizzazione. aptX è un marchio commerciale di Qualcomm Technologies International, Ltd., registrato negli Stati Uniti e in altri paesi, utilizzato con autorizzazione.
- Il N Mark è un marchio di fabbrica o marchio di fabbrica registrato di NFC Forum, Inc. negli Stati Uniti e in altri paesi.
- Android è un marchio di fabbrica di Google Inc.
- Apple e il logo Apple sono marchi di Apple Inc., registrati negli Stati Uniti e in altri Paesi. App Store è un marchio di servizio di Apple Inc., registrato negli Stati Uniti e in altri Paesi.
- iPhone, e Siri sono marchi di Apple Inc., registrati negli Stati Uniti e in altri Paesi.



**Pioneer**

# SE-MS9BN

DRAADLOZE STEREO HOOFDTELEFOON



 Bluetooth®

 NFC

Qualcomm®  
aptX™ 

Handleiding

Hartelijk dank voor de aanschaf van dit Pioneer produkt. Lees de gebruiksaanwijzing aandachtig door zodat u het apparaat op de juiste wijze kunt bedienen.



Download de Pioneer  
Headphones-app  
voor de configuratie.



## Hoofdkenmerken

### Draadloos muziekplezier

- Draadloos muziekplezier met *Bluetooth*-apparaten (smartphones en andere mobiele telefoons, digitale muziekspelers enz.)\*1  
Raadpleeg de handleiding van het apparaat dat wordt verbonden voor verdere informatie over de bediening.
- Mogelijkheid tot regeling van afspelen, stoppen en vooruit- en terugspoelen.\*2

### Hands-free communicatie

- Hands-free communicatie is ook mogelijk wanneer uw *Bluetooth*-telefoon in uw tas of aktentas zit.\*3

\*1 Het corresponderende *Bluetooth*-apparaat moet het A2DP-profiel ondersteunen.

\*2 Het corresponderende *Bluetooth*-apparaat moet het AVRCP-profiel ondersteunen. Werking van de afstandsbediening kan niet voor alle apparaten worden gegarandeerd.

\*3 Het corresponderende *Bluetooth*-apparaat moet het HSP- of HFP-profiel ondersteunen.

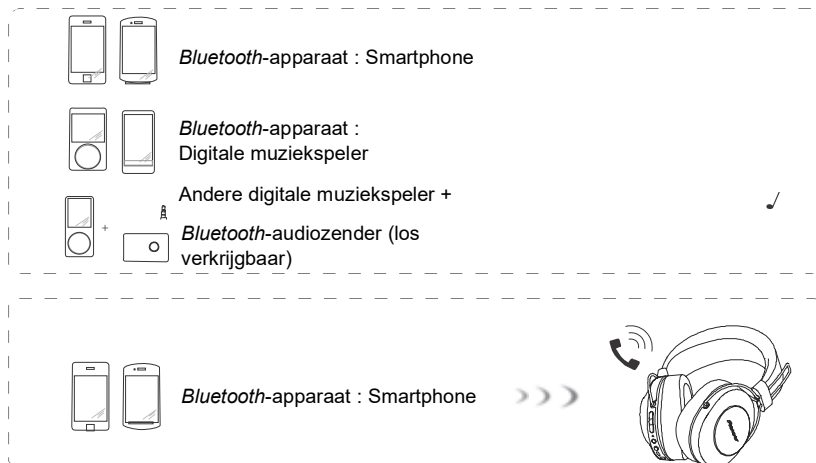

## Woordenlijst

A2DP : Overdrachtsprofiel voor muziekcontent van hoge kwaliteit

HSP : Gebruiksprofiel voor communicatie/mobiele telefoon

HFP : Gebruiksprofiel voor hands-free communicatie/mobiele telefoon

AVRCP : Afstandsbedieningsprofiel voor AV-apparatuur

NFC : Geavanceerde technologie voor kortbereik communicatie tussen elektronische apparaten

## 1. Inhoud van de verpakking

Controleer of alle onderdelen zijn bijgeleverd voordat u het apparaat gebruikt.

1 : Hoofdtelefoon 2 : Micro-USB kabel 3 : Hoofdtelefoonsnoer 4 : Draagetui

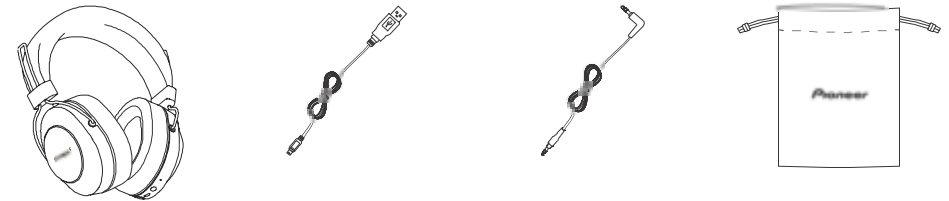

5 : Garantie (Verenigde Staten en Canada / Japan)

6 : Snelstartgids

7 : Veiligheidsgids

## 2. Benaming van de onderdelen

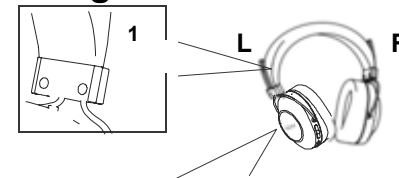

1 : N-markering

2 : knop (+)

3 : Assistent-knop

4 : knop (-)

NI

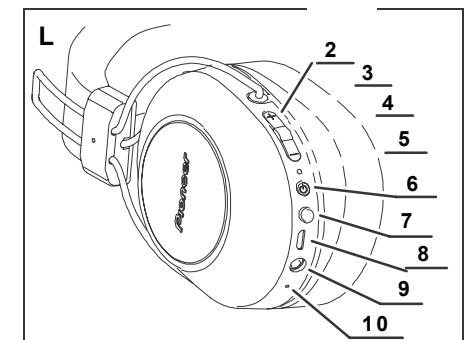



5 : LED-indicator  
6 : knop ( )

7 : Assistent-knop  
8 : Micro-USB poort

9 :  
Hoofdtelefoonaansluiting 10 : Microfoon



### 3. Opladen van de batterijen

De batterij van het apparaat moet voor gebruik worden opgeladen. Gebruik de bijgeleverde micro-USB kabel om de batterij van het apparaat op te laden.

**Steek de juiste stekker van de micro-USB kabel in de micro-USB poort van de hoofdtelefoon en steek daarna de USB-stekker aan het andere uiteinde in een USB-poort van de computer.**



- Wanneer het opladen begint, gaat de LED-indicator op de hoofdtelefoon rood branden.
- Als de batterij wordt opgeladen met de stroom van het apparaat ingeschakeld, zal de stroom automatisch worden uitgeschakeld. Tijdens opladen kan het apparaat niet worden gebruikt.
- Het volledig opladen van de batterij duurt ongeveer 4 uur; wanneer het opladen is voltooid, gaat de LED-indicator uit.
- Bij een volledig opgeladen batterij is de maximale continue gebruikstijd ongeveer 27 uur (NC UIT).
- Wanneer de spanning van de oplaadbare batterij laag wordt, hoort u iedere 3 minuten een pieptoon van het apparaat en knippert de LED-indicator rood. In dit geval moet u de batterij opladen voordat het apparaat wordt gebruikt.

#### **Opmerking**

- De oplaadtijd van de batterij en de bruikbare batterijduur kunnen verschillen afhankelijk van de omgevingstemperatuur en de wijze van gebruik.
- Leg geen metalen voorwerpen op de laadcontacten van de hoofdtelefoon want er kan een gevaarlijke elektrische kortsluiting ontstaan of abnormale hitte worden veroorzaakt.

### Opmerkingen over het opladen van de batterijen

- Het apparaat kan tijdens het opladen niet gebruikt worden.
- De prestatie van de batterijen wordt beïnvloed door de omgevingstemperatuur. Laad de bijgeleverde oplaadbare batterijen op binnen een temperatuurbereik van 10 tot 35 graden.
- Laad de batterijen niet overmatig op. Om de batterijen te beschermen, mag u niet herhaaldelijk batterijen opladen die reeds volledig opgeladen zijn.
- De batterijen worden tijdens het opladen wat warm. Dit is normaal en duidt niet op een defect.
- Gebruik de bijgeleverde micro-USB kabel voor het opladen; bij gebruik van een andere kabel kunnen er defecten optreden.
- Opladen is wellicht niet mogelijk als de computer in de stroomspaarstand staat.
- Let goed op de vorm en de richting van de stekkers van de micro-USB kabel zodat de juiste stekker op de juiste wijze op de hoofdtelefoon en de computer wordt aangesloten.
- Gebruik de micro-USB kabel niet wanneer deze gedraaid of opgerold is, want dit kan resulteren in brand of een elektrische schok.
- Als u niet van plan bent dit product langdurig te gebruiken, berg het dan niet op een warmte of vochtige plaats op (zoals in een voertuig of in direct zonlicht). Opslag op dergelijke locaties kan de herlaadbare batterij beschadigen en de bruikbare tijd verkorten.
- Als u niet van plan bent dit product langdurig te gebruiken, laad het dan ongeveer een uur op voordat u het opbergt. Langdurige opslag met een volle batterij of lege batterij kan de herlaadbare batterij beschadigen en de bruikbare tijd verkorten.

## 4. Koppelen

Voor het luisteren naar muziek of voor communicatie met behulp van een *Bluetooth*-apparaat moet de hoofdtelefoon aan het betreffende apparaat worden gekoppeld. Raadpleeg de handleiding van het *Bluetooth*-apparaat voor verdere informatie over de koppelingsprocedure.

### (1) Houd terwijl het toestel is uitgeschakeld de knop ( ) ingedrukt tot het toestel overschakelt naar de koppelmodus.

- De koppelingsfunctie is ingeschakeld wanneer de LED-indicator afwisselend blauw en rood knippert. Laat de knop (  ) los nadat de LED-indicator afwisselend blauw en rood is gaan knipperen.
- Wanneer de koppelingsfunctie is ingeschakeld, maar het koppelen niet binnen ongeveer 5 minuten is voltooid, zal de stroom automatisch worden uitgeschakeld.

### (2) Schakel het *Bluetooth*-apparaat waarmee u de hoofdtelefoon wilt koppelen in en begin met koppelen; zoek het toestel (d.w.z. deze draadloze hoofdtelefoon) op het gekoppelde *Bluetooth*-apparaat.

- Plaats het *Bluetooth*-apparaat dichtbij de draadloze hoofdtelefoon (binnen één meter afstand).
- Deze draadloze hoofdtelefoon wordt op het display van het *Bluetooth*-apparaat weergegeven als “SE-MS9BN”.

### (3) Controleer of het koppelen met het *Bluetooth*-apparaat met succes is voltooid.

- Kijk naar het display van het *Bluetooth*-geactiveerde apparaat en selecteer “SE-MS9BN”.
- Het koppelen is voltooid wanneer de LED langzaam (ongeveer om de 3 seconden) blauw knippert. Als hij snel (ongeveer elke seconde) knippert, is het koppelen niet voltooid.
- De PIN-code voor de draadloze hoofdtelefoon is in de fabriek ingesteld op “0000”. Voer deze code in als hierom door het *Bluetooth*-apparaat wordt gevraagd.

### Maak verbinding met het *Bluetooth*-apparaat

- Controleer of de draadloze hoofdtelefoon is ingeschakeld voordat u verbinding probeert te maken met het *Bluetooth*-apparaat.
- Afhankelijk van het *Bluetooth*-apparaat is het mogelijk dat er na het koppelen automatisch verbinding wordt gemaakt tussen de draadloze hoofdtelefoon en het *Bluetooth*-apparaat.

### De verbinding met het *Bluetooth*-apparaat verbreken

- Houd de knop (  ) ingedrukt tot de knipperende LED uitgaat en het apparaat wordt uitgeschakeld.



#### Opmerking

- Afhankelijk van het apparaat dat is verbonden, is het mogelijk dat het A2DP-profiel opnieuw moet worden ingesteld wanneer muziek wordt afgespeeld en het HFP- of HSP-profiel voor de hands-free communicatie.
- Raadpleeg de handleiding van het *Bluetooth*-apparaat voor verdere informatie over de bedienings- en instellingsmethoden.
- Als er geen verbinding meer kan worden gemaakt met het apparaat, dient u het koppelen opnieuw uit te voeren.
- In deze draadloze hoofdtelefoon kan de koppelingsinformatie voor in totaal 8 *Bluetooth*-apparaten worden vastgelegd. Als een negende apparaat wordt gekoppeld, zal de informatie voor het eerste gekoppelde apparaat worden overschreven en verloren gaan. Wilt u in de toekomst opnieuw met het betreffende apparaat verbinding maken, dan moet de koppeling met dat apparaat opnieuw worden uitgevoerd.
- Wanneer een *Bluetooth*-apparaat gebruikt gaat worden waarvoor de koppeling is uitgevoerd, moet eerst de draadloze hoofdtelefoon worden ingeschakeld en daarna de verbingsprocedure voor het gekoppelde *Bluetooth*-apparaat worden uitgevoerd.

## 5. Gebruik van NFC voor het koppelen

Wanneer een smartphone of tablet is uitgerust met NFC, kan de *Bluetooth*-koppeling (en ont koppeling) worden uitgevoerd door het apparaat eenvoudigweg langs de hoofdtelefoon te vegen.

- Afhankelijk van de gebruikte smartphone of tablet is het mogelijk dat de signaalontvangst te zwak is voor one-touch koppeling. Als er meerdere NFC-apparaten in de buurt zijn, kan het toestel met een ander apparaat dan het gewenste apparaat gekoppeld worden. In dat geval moet de handmatige koppelingsprocedure worden uitgevoerd die in stap 4 is beschreven.

### De koppeling instellen

- (1) Houd de knop (  ) ingedrukt terwijl het toestel is uitgeschakeld om de koppelmodus te activeren.
- (2) Veeg de “N-markering” op het apparaat dat u wilt verbinden ongeveer 1 cm boven de “N-markering” op de linkerkant van de hoofdtelefoon.

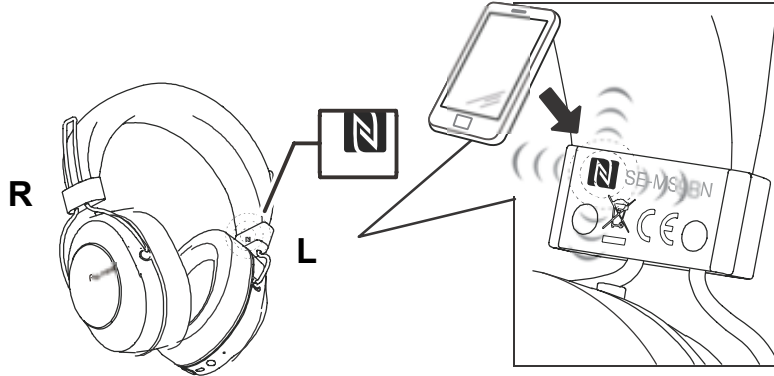

- (3) Het andere apparaat begint automatisch met het instellen van de koppeling.

- Het koppelen is voltooid wanneer de LED langzaam (ongeveer om de 3 seconden) blauw knippert. Als hij snel (ongeveer elke seconde) knippert, is het koppelen niet voltooid.

\* Er kan maar één apparaat tegelijk worden verbonden.

### Verbinding verbreken

Terwijl er verbinding is met het toestel veegt u de “N-markering” op het apparaat dat u wilt verbinden ongeveer 1 cm boven de “N-markering” op de linkerkant van de hoofdtelefoon.

De verbinding wordt automatisch verbroken.

Afhankelijk van de specificaties van het aangesloten *Bluetooth*-apparaat kan de verbinding mogelijk niet vanaf het NFC-apparaat beëindigd worden. Voer in dat geval de procedure “De verbinding met het *Bluetooth*-apparaat verbreken” uit in “4. Koppelen”.

## 6. Gebruik van de ruisonderdrukkingsmodus en de omgevingsbewuste modus

U kunt kiezen uit drie modi voor de geluidsweergave: de modus ruisonderdrukking, omgevingsbewust en normaal.

### Ruisonderdrukkingsmodus

Deze functie vermindert geruis uit de omgeving (bijvoorbeeld achtergrondgeluid in voertuigen of van airconditioning in een ruimte) met behulp van geluid waarvan de fase tegengesteld is aan de externe ruis.

### Omgevingsbewuste modus

In deze modus kunt u omgevingsgeluid beter horen. Zo kunt u van muziek genieten terwijl u zich bewust blijft van omgevingsgeluiden.

### Overschakelen tussen modi

Zet vanuit uitgeschakelde stand de koptelefoon aan door de knop (  ) ingedrukt te houden.

De ruisonderdrukkingsmodus wordt automatisch gestart.

Telkens als u op de knop (  ) drukt, wordt de modus als volgt gewijzigd.

#### Ruisonderdrukkingsmodus

↓ Er klinkt 3 keer een pieptoon.

#### Omgevingsbewuste modus

↓ Er klinkt 2 keer een pieptoon.

#### Normale modus

↓ Er klinkt 1 keer een pieptoon.

#### Ruisonderdrukkingsmodus (Terug)

### Opmerking

- Houd de knop (  ) ingedrukt om het toestel uit te zetten.
- Het is niet mogelijk om tussen modi om te schakelen wanneer de koptelefoon uitstaat of wanneer u de meegeleverde koptelefoonkabel gebruikt.
- U kunt ook tussen modi omschakelen met de Pioneer Headphone App.
- De laatst gebruikte modus wordt niet opgeslagen. Bij het aanzetten wordt automatisch de ruisonderdrukkingsmodus geselecteerd.

### <Opmerkingen over het gebruik van de ruisonderdrukkingsmodus>

- Mogelijk merkt u het effect van ruisonderdrukking niet of lijkt geruis sterker, afhankelijk van het type geruis of wanneer u zich in een stille omgeving bevindt.
- Afhankelijk van hoe u de koptelefoon draagt, kan het effect van ruisonderdrukking afnemen of kan er een piepgeluid hoorbaar zijn (akoestische feedback). Verander in dat geval de positie van de koptelefoon.
- Ruisonderdrukking is het effectiefst tegen laagfrequent geruis zoals het geluid van een voertuig en een airconditioner. Niet alle geluiden worden geëlimineerd in deze modus.
  - Bij gebruik in een auto, bus of ander voertuig kan geruis ontstaan afhankelijk van de weggesteldheid.
- Er kan ruis ontstaan door de invloed van een mobiele telefoon. Vergroot in dit geval de afstand tussen de koptelefoon en de mobiele telefoon.
- Zorg dat de modusgevoelige microfoon van de koptelefoon niet door uw hand of een voorwerp afgedekt wordt. Anders wordt mogelijk het effect van zowel de ruisonderdrukkingsmodus als de omgevingsbewuste modus verminderd. Ook kan een piepgeluid (akoestische feedback) ontstaan. Verwijder in dat geval uw hand of het voorwerp van de microfoon.

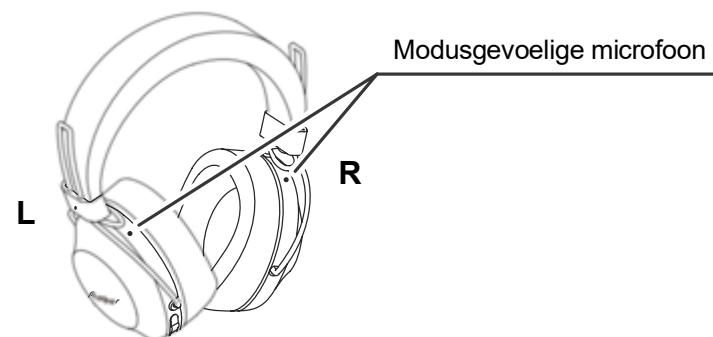

### <Opmerkingen over het gebruik van de omgevingsbewuste modus>

- Ook als de omgevingsbewuste modus wordt gebruikt, kunnen omgevingsgeluiden mogelijk niet hoorbaar zijn afhankelijk van het type en volume van het afgespeelde geluid. Gebruik de koptelefoon niet op gevaarlijke plaatsen waar u omgevingsgeluiden moet kunnen horen (bijvoorbeeld op wegen, waar voertuigen en fietsers passeren).
- De omgevingsbewuste modus werkt mogelijk niet juist als u de koptelefoon niet juist draagt. Draag de koptelefoon op de juiste wijze.

## 7. Genieten van muziek

Om de draadloze hoofdtelefoon te gebruiken voor het beluisteren naar de muziek van een *Bluetooth*-apparaat moet u de hoofdtelefoon eerst koppelen aan het *Bluetooth*-apparaat met behulp van het A2DP-audioprofiel. Zie pagina 4 voor verdere informatie over het uitvoeren van de koppeling.

**(1) Terwijl de draadloze hoofdtelefoon is uitgeschakeld, houdt u de knop (  ) ongeveer 3 seconden ingedrukt.**

De hoofdtelefoon wordt ingeschakeld en de LED-indicator knippert blauw.

**(2) Schakel de *Bluetooth*-functie in op het apparaat waarmee u verbinding wilt maken.**

Wanneer het koppelen is voltooid, maakt de draadloze hoofdtelefoon automatisch verbinding met het *Bluetooth*-apparaat.

\*Als er niet automatisch verbinding wordt gemaakt of als de hoofdtelefoon automatisch met een ander *Bluetooth*-apparaat wordt verbonden dan het apparaat dat u wilt gebruiken, volgt u de instructies voor een handmatige verbinding met het gewenste *Bluetooth*-apparaat.

### Bedieningsorganen bij het luisteren naar muziek

Als het verbonden *Bluetooth*-apparaat AVRCP ondersteunt, zijn de volgende bedieningsorganen beschikbaar.

- Knop ( + )
  - Eenmaal drukken : Doorgaan naar het volgende nummer of hoofdstuk.
  - Indrukken en vasthouden : Volume verhogen.
- Knop ( - )
  - Eenmaal drukken : Teruggaan naar het begin van het nummer of hoofdstuk.
  - Indrukken en vasthouden : Volume verlagen.
- Knop afspelen / pauzeren
  - Eenmaal drukken: Afspelen/Pauze.

\*Wanneer het volume op het maximum- of minimumniveau wordt ingesteld, klinkt er een pieptoon via de hoofdtelefoon.

\*Het geluidsvolume kan op het bijpassende *Bluetooth*-apparaat worden ingesteld.

\*Afhankelijk van de specificaties van het verbonden *Bluetooth*-apparaat, is het mogelijk dat de hierboven beschreven bedieningsorganen of de bedieningsorganen op het *Bluetooth*-apparaat niet werken.

\*Afhankelijk van de specificaties van het aangesloten *Bluetooth*-apparaat moeten de instellingen voor muziekweergave mogelijk geconfigureerd worden. Raadpleeg de handleiding voor het *Bluetooth*-apparaat.

\*Afhankelijk van de specificaties van het aangesloten *Bluetooth*-apparaat wordt een applicatie voor het afspelen van muziek mogelijk automatisch gestart of kan muziek niet afgespeeld/gepauzeerd worden. Raadpleeg de handleiding voor het *Bluetooth*-apparaat.

### Gebruik van het hoofdtelefoonsnoer

Het bijgeleverde hoofdtelefoonsnoer kan worden gebruikt om naar de muziekweergave te luisteren.

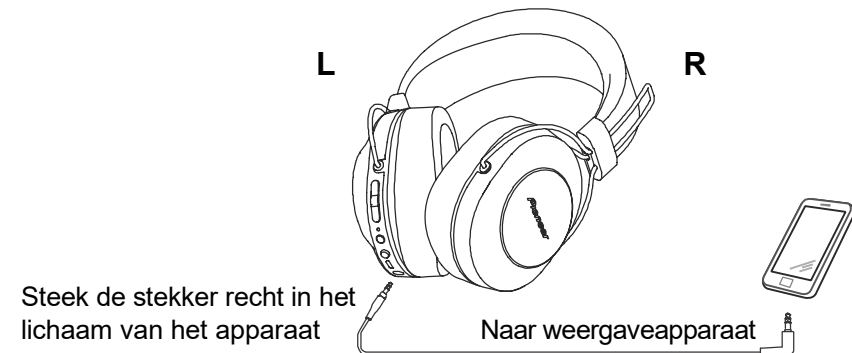

### **Opmerking**

- Sluit de rechte stekker aan op de hoofdtelefoonaansluiting en sluit de L-type stekker aan op het weergaveapparaat.
- Steek de stekker volledig en stevig naar binnen. Wanneer de stekker niet volledig naar binnen wordt gestoken, kan dit resulteren in een verminderde audioweergave van de hoofdtelefoon of een ander defect.
- De *Bluetooth*-functie kan niet worden gebruikt wanneer het hoofdtelefoonsnoer wordt gebruikt.
- Als u begint met het gebruik van het hoofdtelefoonsnoer terwijl de stroom reeds is ingeschakeld, zal de stroom naar het apparaat automatisch worden uitgeschakeld.

## 8. Spraakcommunicatie

Om de draadloze hoofdtelefoon voor spraakcommunicatie te gebruiken, moet u de hoofdtelefoon eerst koppelen aan het gewenste *Bluetooth*-apparaat met behulp van het "hands-free profiel" (HFP) of het "headset-profiel" (HSP).

Zie pagina 4 voor verdere informatie over het uitvoeren van de koppeling.

\*Als het *Bluetooth*-apparaat zowel het HFP- als het HSP-profiel ondersteunt, dient u het HFP-profiel te gebruiken.

### (1) Terwijl de draadloze hoofdtelefoon is uitgeschakeld, houdt u de knop ( ) ongeveer 3 seconden ingedrukt.

De hoofdtelefoon wordt ingeschakeld en de LED-indicator knippert blauw.

### (2) Schakel de *Bluetooth*-functie in op het apparaat waarmee u verbinding wilt maken.

Wanneer het koppelen is voltooid, maakt de draadloze hoofdtelefoon automatisch verbinding met het *Bluetooth*-apparaat.

\*Als er niet automatisch verbinding wordt gemaakt of als de hoofdtelefoon automatisch met een ander *Bluetooth*-apparaat wordt verbonden dan het apparaat dat u wilt gebruiken, volgt u de instructies voor een handmatige verbinding met het gewenste *Bluetooth*-apparaat.

## Bedieningsorganen voor spraakcommunicatie

Als het verbonden *Bluetooth*-apparaat AVRCP ondersteunt, zijn de volgende bedieningsorganen beschikbaar.

- Knop ( + )

 Indrukken en vasthouden : Volume verhogen.

- Knop ( - )

 Indrukken en vasthouden : Volume verlagen.

- Knop afspelen / pauzeren

 Eenmaal drukken bij ontvangst van een bericht : Gespreksfunctie inschakelen.

Druk nog een keer om het gesprek te beëindigen.

 Eenmaal drukken en vasthouden bij ontvangst van een bericht : Communicatie weigeren.

 Tweemaal drukken : Opnieuw bellen.

Dezelfde bedieningsorganen worden ondersteund wanneer een oproep wordt ontvangen tijdens het luisteren naar muziek.

\*Wanneer het volume op het maximum- of minimumniveau wordt ingesteld, klinkt er een pieptoon via de hoofdtelefoon.

\*Het geluidsvolume kan op het bijpassende *Bluetooth*-apparaat worden ingesteld.

\*Afhankelijk van de specificaties van het verbonden *Bluetooth*-apparaat, is het mogelijk dat de hierboven beschreven bedieningsorganen of de bedieningsorganen op het *Bluetooth*-apparaat niet werken.

\*Afhankelijk van de specificaties van het aangesloten *Bluetooth*-apparaat moeten de telefooninstellingen mogelijk geconfigureerd worden. Raadpleeg de handleiding voor het *Bluetooth*-apparaat.

## 9. Gebruik van de spraakassistentiefunctie

### <Cómo usar el Asistente de Google>

U kunt zoeken met behulp van de microfoon van de koptelefoon door Google Assistent uit te voeren als die op een smartphone of ander apparaat geïnstalleerd is.

#### Compatibele smartphones

Android 5.0™ of later (De Google™-app moet naar de meest recente versie bijgewerkt zijn.)

iOS (De Google Assistent-app moet geïnstalleerd zijn.)

#### <Android-apparaten>

Als u het apparaat met de koptelefoon koppelt, verschijnt een pop-upvenster voor verbinding met Google Assistent.

Volg de aanwijzingen om de verbinding te maken.

#### <iOS-apparaten>

Installeer Google Assistent en voer die uit.

Als u het apparaat met de koptelefoon koppelt, verschijnt een pop-upvenster voor verbinding met Google Assistent.

Volg de aanwijzingen om de verbinding te maken.

\*Voor de koppelprocedure, zie "4. Koppelen".

- Assistent-knop

 Houd ingedrukt : Stem invoer (Stem invoer is actief wanneer u de knop ingedrukt houdt. Laat de knop los wanneer u klaar bent.)

 Eenmaal drukken : Meldingen lezen

 Tweemaal drukken : Lezen annuleren

\*Afhankelijk van de specificaties van het verbonden *Bluetooth*-apparaat, is het mogelijk dat de hierboven beschreven bedieningsorganen of de bedieningsorganen op het *Bluetooth*-apparaat niet werken.

\*Voor gedetailleerde informatie over de bediening van Google Assistent, raadpleeg de website van Google Assistent.

\*Als Google Assistent niet beschikbaar is omdat er geen netwerkverbinding is of om een andere reden, hoort u de audiobegeleiding "The Google Assistant is not connected" (Google Assistent is niet verbonden).

\*Google Assistent is niet beschikbaar in sommige landen en gebieden en in sommige talen.



## <Cómo usar la Aplicación de Google>

U kunt de Google-app starten die op uw Android-smartphone of ander apparaat geïnstalleerd is en bediening uitvoeren met stemopdrachten via de microfoon van de oortelefoons.

### (1) Stel de optie [Assist & voice input] in op de Google-app.

- Selecteer op de Android-smartphone [Settings] - [Apps] en selecteer vervolgens het tandwiel pictogram rechts bovenaan het scherm dat wordt geopend. Selecteer [Default] - [Assist & voice input] en stel vervolgens [Assist app] in op de Google-app. De bovenstaande procedure is een voorbeeld. Raadpleeg voor details de gebruikershandleiding van het gekoppelde *Bluetooth*-apparaat.

\*Voor gebruik van de assistent kan de meest recente versie van de Google-app vereist zijn.

Raadpleeg voor details over de Google-app de gebruikershandleiding van het gekoppelde *Bluetooth*-apparaat of de webpagina van Google Play Store.

\*Afhankelijk van de specificaties van het gekoppelde *Bluetooth*-apparaat kan de Google-app mogelijk niet via de headset gestart worden.

### (2) Sluit de oortelefoon op het gekoppelde *Bluetooth*-apparaat aan.

- Voor de koppelingsprocedure, zie "4. Koppelen".

### (3) Start de Google-app.

- Als u de knop Afspelen / Pauzeren ingedrukt houdt wanneer het gekoppelde *Bluetooth*-apparaat in de stand-bystand staat of muziek afspeelt, klinkt er een pieptoon, wordt de Google-app gestart en kunt u het opstartgeluid van de app horen. Stem invoer is mogelijk via de microfoon van de oortelefoons. Als een bepaalde tijd verstrijkt nadat de Google-app gestart is, klinkt er een pieptoon en wordt stem invoer geannuleerd.
- Knop afspelen / pauzeren  
 Houd ingedrukt : Start de stemassistentiefunctie.

\*Afhankelijk van de specificaties van het verbonden *Bluetooth*-apparaat, is het mogelijk dat de hierboven beschreven bedieningsorganen of de bedieningsorganen op het *Bluetooth*-apparaat niet werken.

## <Cómo usar Siri>

U kunt Siri starten die op uw iPhone of ander apparaat geïnstalleerd is en bediening uitvoeren met stemopdrachten via de microfoon van de oortelefoons. Tijdens gebruik van Siri hoort u het geluid van het gekoppelde *Bluetooth*-apparaat alleen aan de linker kant.

### (1) Schakel Siri in.

- Selecteer op uw iPhone [Settings] - [Siri & Search] en zet Siri aan. De bovenstaande procedure is een voorbeeld. Raadpleeg voor details de gebruikershandleiding van het gekoppelde *Bluetooth*-apparaat.

\*Raadpleeg voor details over Siri de gebruikershandleiding van het gekoppelde *Bluetooth*-apparaat.

### (2) Sluit de oortelefoon op het gekoppelde *Bluetooth*-apparaat aan.

- Voor de koppelingsprocedure, zie "4. Koppelen".

### (3) Start Siri.

- Als u de knop Afspelen / Pauzeren ingedrukt houdt wanneer het gekoppelde *Bluetooth*-apparaat in de stand-bystand staat of muziek afspeelt, wordt Siri gestart en kunt u het opstartgeluid horen. Stem invoer is mogelijk via de microfoon van de oortelefoons. Als een bepaalde tijd verstrijkt nadat Siri gestart is, klinkt er een pieptoon en wordt stem invoer geannuleerd. Raadpleeg voor andere details, zoals de apps die aan Siri gekoppeld zijn, de gebruikershandleiding van het gekoppelde *Bluetooth*-apparaat.
- Knop afspelen / pauzeren  
 Houd ingedrukt : Start de stemassistentiefunctie.

\*Afhankelijk van de specificaties van het verbonden *Bluetooth*-apparaat, is het mogelijk dat de hierboven beschreven bedieningsorganen of de bedieningsorganen op het *Bluetooth*-apparaat niet werken.

## 10. LED-indicator

<b>Bediening</b>	<b>LED-indicator</b>
Wanneer niet verbonden met een <i>Bluetooth</i> -apparaat	Led knippert twee keer per seconde blauw.
Koppelingsmodus	LED knippert afwisselend blauw en rood.
Wanneer verbonden met een <i>Bluetooth</i> -apparaat	LED knippert blauw eenmaal iedere 3 seconden.
Tijdens opladen	LED brandt rood.

## 11. Verhelpen van problemen

Probleem	Maatregel
De stroom kan niet worden ingeschakeld.	Laad de draadloze hoofdtelefoon op.
De batterijen kunnen niet worden opgeladen.	Controleer of de computer is ingeschakeld.
	Controleer of de computer niet in de stroom-spaarstand staat.
	Controleer of de bijgeleverde micro-USB kabel stevig op de draadloze hoofdtelefoon en de computer is aangesloten.
Koppelen is niet mogelijk.	Plaats de draadloze hoofdtelefoon en het <i>Bluetooth</i> -apparaat dicht bij elkaar bij het uitvoeren van de koppeling.
Kan geen <i>Bluetooth</i> -verbinding maken.	Controleer of de draadloze hoofdtelefoon en het <i>Bluetooth</i> -apparaat beide zijn ingeschakeld.
	Controleer of de <i>Bluetooth</i> -functie is ingeschakeld op het apparaat waarmee u verbinding wilt maken.
Geen geluid. (Bij het afspelen van muziek)	Controleer of de draadloze hoofdtelefoon en het <i>Bluetooth</i> -apparaat beide zijn ingeschakeld.
	Controleer of de verbinding met het <i>Bluetooth</i> -apparaat is ingesteld op het A2DP-profiel.
	Controleer of de verbonden muzikspeler is ingesteld op PLAY (afspelen).
	Controleer of het geluidsvolume op de draadloze hoofdtelefoon en op de muzikspeler beide zijn ingesteld op een geschikt niveau.
Het geluid is vervormd. (Bij het afspelen van muziek)	Controleer of er geen andere apparaten in de buurt zijn die de 2,4 GHz golflengte gebruiken (zoals magnetrons, draadloze radio's enz.) en controleer of het signaalpad niet wordt geblokkeerd.
Hands-free gebruik is niet mogelijk.	Controleer of de draadloze hoofdtelefoon en het <i>Bluetooth</i> -apparaat zijn verbonden met behulp van het HFP- of HSP-profiel.
	Als de verbinding met het <i>Bluetooth</i> -apparaat in het A2DP-profiel is, kan het nodig zijn om de verbindingprofielen te wijzigen (afhankelijk van de specificaties van het <i>Bluetooth</i> -apparaat).

Probleem	Maatregel
De communicatie-afstand is te kort, het geluid is vervormd.	Controleer of er geen andere apparaten in de buurt zijn die de 2,4 GHz golflengte gebruiken (zoals magnetrons, draadloze radio's enz.) en controleer of het signaalpad niet wordt geblokkeerd.
Kan geen verbinding maken met behulp van NFC.	Controleer of het <i>Bluetooth</i> -apparaat is uitgerust met de NFC-functie.
	Activeer de NFC-instelling op het <i>Bluetooth</i> -apparaat.
	Controleer of de richting van de draadloze hoofdtelefoon en het <i>Bluetooth</i> -apparaat correct is bij het uitvoeren van de veeghandeling.
	In sommige gevallen kan de herkenning van het apparaat meer tijd vereisen; blijf dan de veeghandeling uitvoeren totdat de verbinding is voltooid.
	Neem het <i>Bluetooth</i> -apparaat uit de houder of het etui.
De stemassistentiefunctie kan niet gebruikt worden.	Controleer of de instellingen van het gekoppelde <i>Bluetooth</i> -apparaat juist zijn ingesteld.

## Technische gegevens

Overdrachtformaat .....	Bluetooth standaard-protocol ver. 4.2
Uitgang .....	Bluetooth standaard-protocol vermogensklasse 2
Maximale overdrachtafstand .....	Ongeveer 10 m in rechte lijn *1
Gebruikte frequentie .....	2,4 GHz (Van 2,4000 GHz tot 2,4835 GHz) *2
Modulatie .....	FHSS
Ondersteunde Bluetooth profielen.....	A2DP, AVRCP, HFP, HSP
Ondersteunde CODEC.....	SBC, AAC, Qualcomm® aptX™ audio, Qualcomm® aptX™ HD audio
Content-beveiliging .....	SCMS-T
Levensduur van batterij bij continu gebruik... Maximaal 24 uur ononderbroken overdracht (NC AAN/inclusief muziek-afspeeltijd)	Maximaal 27 uur ononderbroken overdracht (NC UIT/inclusief muziek-afspeeltijd)
Oplaadtijd .....	Ongeveer 4 uur
Nominale ingang .....	5 V 200 mA of 3,7 V 545 mAh-batterij
Vermogen .....	3,7 V gelijkstroom, ingebouwde oplaadbare lithium-ion batterij
Gewicht.....	300 gr.

## HOOFDTELEFOON

Type .....	Volledig-gesloten dynamische hoofdtelefoon
Afmeting luidsprekereenheid .....	∅40 mm
Frequentiebereik .....	Van 5 Hz tot 22 000 Hz (Met Bluetooth-verbinding) Van 5 Hz tot 40 000 Hz (Met bedrade verbinding)
Maximaal ingangsvermogen .....	1 000 mW (Met bedrade verbinding)
Impedantie .....	32 Ω (Met bedrade verbinding)
Gevoeligheid .....	100 dB (Met bedrade verbinding)
Oorkussentje .....	Polyurethaan (lederen afwerking)

## MICROFOON

Type .....	MEMS
Richtingsgevoeligheid .....	Omnidirectionele microfoon
Frequentiebereik .....	Van 100 Hz tot 8 000 Hz

## ACCESSOIRES

Micro-USB kabel .....	1
Hoofdtelefoonsnoer .....	1
Draagetui.....	1
Garantie (Verenigde Staten en Canada / Japan).....	1
Snelstartgids .....	1
Veiligheidsgids .....	1
Maximum radio-frequency power transmitted in the frequency band(s) 2 400 MHz to 2 483.5 MHz : 4 dBm	

- \*1 De overdrachtafstand is bij benadering. De feitelijk bruikbare afstand kan verschillen afhankelijk van de omgevingsomstandigheden.
- \*2 Dit product maakt gebruik van radiogolven in het 2,4 GHz spectrum. Soms kan het signaal wegvallen als gevolg van interferentie van radio's, magnetrons en andere apparaten die gebruikmaken van het 2,4 GHz spectrum.



## Opmerking

Bovenstaande technische gegevens en ontwerp zijn wegens produktverbetering zonder voorafgaande kennisgeving wijzigbaar.

## Informatie over de licentie en handelsmerken

- “Pioneer” is een handelsmerk van Pioneer Corporation en wordt onder licentie gebruikt.
- Het merk *Bluetooth*® en de logo's daarvan zijn gedeponeerde handelsmerken van Bluetooth SIG, Inc. Onkyo Corporation gebruikt deze onder licentie. Andere handelsmerken en handelsnamen zijn eigendom van de respectieve eigenaren.
- Qualcomm aptX is een product van Qualcomm Technologies International, Ltd. Qualcomm is een handelsmerk van Qualcomm Incorporated, gedeponeerd in de Verenigde Staten en andere landen en wordt met toestemming gebruikt. aptX is een handelsmerk van Qualcomm Technologies International, Ltd., gedeponeerd in de Verenigde Staten en andere landen en wordt met toestemming gebruikt.
- Het N-merk is een handelsmerk of gedeponeerd handelsmerk van NFC Forum Inc. in de Verenigde Staten en in andere landen.
- Android is een handelsmerk van Google Inc.
- Apple en het Apple-logo zijn handelsmerken van Apple Inc., geregistreerd in de VS en andere landen. App Store is een servicemerk van Apple Inc., geregistreerd in de VS en andere landen.
- iPhone en Siri zijn handelsmerken van Apple Inc., gedeponeerd in de VS en andere landen.



*Pioneer*

# SE-MS9BN

---

TRÅDLØSE STEREO HODETELEFONER



Bruksanvisning

Takk for at du kjøpte dette Pioneer-produktet. Vær vennlig å lese gjennom denne bruksanvisningen, slik at du vet hvordan du skal bruke modellen din korrekt.



Last ned Pioneer headphones-appen for oppsett.



## Hovedfunksjoner

### Spill musikk over trådløs forbindelse

- Spilling av musikk på *Bluetooth*-enheter (smarttelefoner eller andre mobiltelefoner, digitale musikkspillere osv.) \*1  
For detaljer om betjeningen, se brukerveiledningen som medfølger enheten som skal tilkobles.
- Gir tilgang til avspilling, stopping og velging i retning fremover og bakover. \*2

### Håndløs kommunikasjon

- Håndløs kommunikasjon kan foretas selv når *Bluetooth*-telefonen ligger i en bag eller koffert. \*3
- \*1 Motsvarende *Bluetooth*-enhet må støtte A2DP-profilen.  
\*2 Motsvarende *Bluetooth*-enhet må støtte AVRCP-profilen. I tillegg kan ingen garanti gis for at fjernkontroll-betjening er mulig med alle enheter.  
\*3 Motsvarende *Bluetooth*-enhet må støtte enten HSP- eller HFP-profilen.

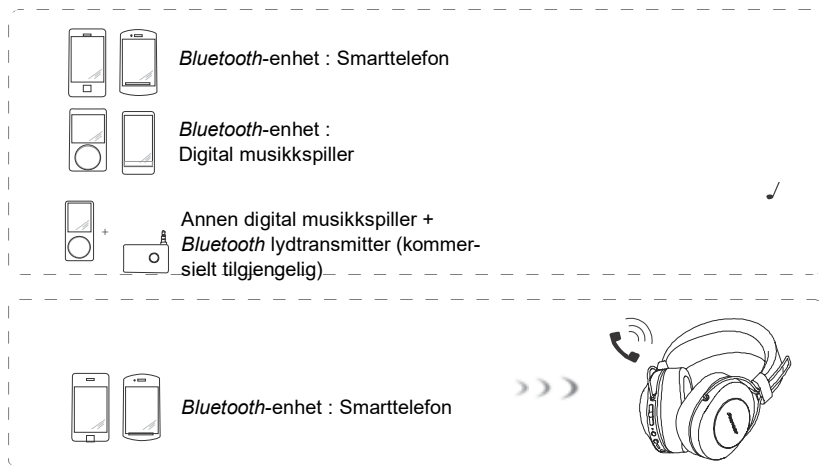

## Ordforklaring

A2DP : Profil for overføring av musikk med høy lyd kvalitet

HSP : Profil for anvendelse med kommunikasjonsutstyr/mobiltelefoner

HFP : Profil for håndløs anvendelse av kommunikasjonsutstyr/mobiltelefoner

AVRCP : Profil for fjernkontroll av AV-komponenter

NFC : Avansert teknologi for kommunikasjon mellom elektroniske enheter innenfor kortere rekkevidder

## 1. Eskens innhold

Kontroller at alle deler og komponenter er tilstede før bruk.

1 : Hodetelefon 2 : Mikro-USB-kabel 3 : Hodetelefonkabel 4 : Bæreveske

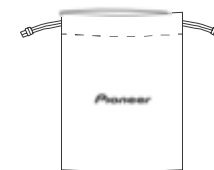

5 : Garanti (USA og Canada / Japan)

6 : Hurtigstartveiledning

7 : Sikkerhetsveiledning

## 2. Delenes navn

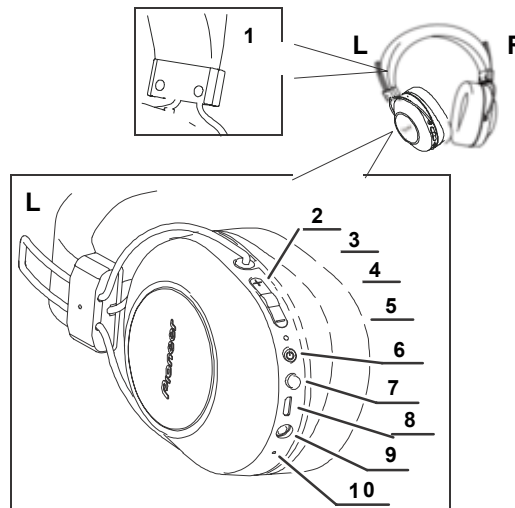

- 1 : N-merke
- 2 : (+) knapp
- 3 : Spille / Pause knapp
- 4 : (-) knapp
- 5 : LED-indikator
- 6 : (power) knapp
- 7 : Assistant-knapp
- 8 : Mikro-USB-kontakt
- 9 : Hodetelefonkontakt
- 10 : Mikrofon



### 3. Lade opp batteriene

Enhetens batteri må lades opp før den tas i bruk.

Ta i bruk den medfølgende mikro-USB-kabelen ved opplading av enhetens batteri.

**Koble tilegnet plugg på medfølgende mikro-USB-kabel til hodetelefonenes mikro-USB-kontakt, og USB-pluggen i den andre enden til USB-kontakten på en datamaskin.**

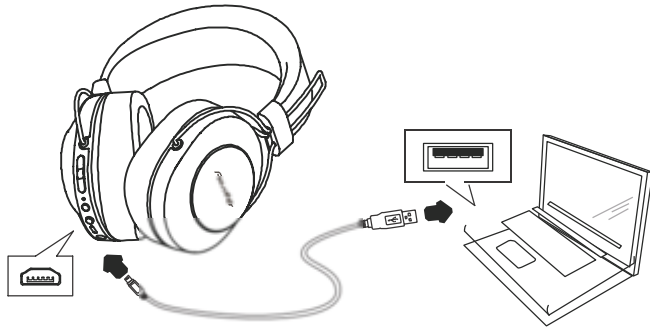

- Hodetelefonenes LED-indikator vil lyse rødt når ladingen begynner.
- Hvis du foretar opplading når enhetens strøm er slått på, vil enheten slå seg av automatisk. Enheten kan ikke brukes så lenge ladingen foregår.
- Fullstendig opplading vil ta ca. 4 timer, og LED-indikatoren vil slukke så snart ladingen er fullført.
  - Med et fulladet batteri vil maksimal kontinuerlig brukstid ligge på rundt 27 timer (NC AV).
- Når det oppladbare batteriets strømnivå blir lavt, vil det lyde en varsel tone fra enheten hvert 3 minutt, og LED-indikatoren vil blinke rødt. Når dette inntreffer, lad opp batteriet før du bruker enheten igjen.

#### **Bemerkning**

- Batteriets oppladingstid og brukstid kan variere avhengig av omgivelsenes temperatur og hvor ofte enheten brukes.
- Plasser aldri metallgjenstander i nærheten av hodetelefonens ladekontakter fordi det medfører fare for elektrisk kortslutning eller unormal opphetning.

### Merknader om batterilading

- Enheten kan ikke brukes mens den lades.
- Batteriytelsen vil bli påvirket av omgivelsenes temperatur. Lad de medfølgende oppladbare batteriene i romtemperaturer på mellom 10 og 35 grader.
  - Unngå overopplading av batteriene. Unnlatt å lade batterier som allerede er fulladet for å unngå at batteriene forringes.
- Batteriene vil bli litt varme når ladingen pågår. Dette er ikke en funksjonsfeil.
- Vennligst bruk kun den medfølgende mikro-USB-kabelen ved batteriopplading, da bruk av andre kabler kan føre til funksjonssvikt.
- Opplading av batteriet kan svikte når datamaskinen står i strømsparermodus.
- Kontroller alltid at mikro-USB-kabelen har riktig form og vender riktig vei, før du forsøker å koble til hodetelefonene og datamaskin.
- Ikke bruk TYPE-C USB-kabler når de er vridd stramt eller buntet sammen. Dette kan føre til brann eller elektrisk støt.
- Hvis du ikke har tenkt til å bruke dette produktet på en god stund, må det ikke oppbevares på et varmt eller fuktig sted (som i en bil eller et sted utsatt for direkte sollys). Oppbevaring på slike steder kan forringe det oppladbare batteriet og forkorte brukstiden.
- Hvis du ikke har tenkt til å bruke dette produktet på en god stund, må det lades i omtrent en time før det legges bort. Oppbevaring over lengre tid med fullt eller helt flatt batteri kan forringe det oppladbare batteriet og forkorte brukstiden.

## 4. Parring

Parring må utføres før hodetelefonene kan brukes for lytting til musikk eller for kommunikasjon med en *Bluetooth*-enhet.  
For detaljer om parringsprosedyren, se brukerveiledningen som medfølger *Bluetooth*-enheten.

### (1) Når strømmen til enheten er av, må du holde ( )-knappen nede, til enheten går i paringsmodus.

- Parringsmodus kan bekreftes ved at LED-indikatoren veksler mellom å blinke blått og rødt.
- Slipp knapp (  ) etter å ha bekreftet at LED-indikatoren veksler mellom å lyse blått og rødt.
- Under parringsmodus vil strømmen slå seg av automatisk dersom parringen ikke fullføres i løpet av 5 minutter.

### (2) Skru på *Bluetooth*-enheten som du ønsker å parre med, og start parringen ved å søke etter denne enheten (trådløse hodetelefoner) fra *Bluetooth*-enheten.

- Plasser *Bluetooth*-enheten i kort avstand (innen en meter) fra hodetelefonene.
  - Hodetelefonene vil bli fremstilt på *Bluetooth*-enhetens skjerm som "SE-MS9BN"

### (3) Kontroller at parringen har blitt riktig utført med *Bluetooth*-enheten.

- Kikk på *Bluetooth*-enhetens skjerm og velg "SE-MS9BN"
  - Når LED-lampen blinker sakte blått omtrent hvert 3. sekund, er parringen fullført. Når den blinker raskt omtrent hvert sekund, er parringen ikke fullført.
- PIN-koden for disse hodetelefonene har blitt fabrikkinnstilt på "0000".
- Tast inn denne koden dersom dette etterspørres av *Bluetooth*-enheten.

### Koble til *Bluetooth*-enheten

- Kontroller at hodetelefonene er stilt på ON før du kobler til *Bluetooth*-enheten.
- Koblingen mellom hodetelefonene og *Bluetooth*-enheten kan bli påvirket automatisk etter parringen, avhengig av hvilken enhet som brukes.

### Frakoble *Bluetooth*-enheten

- Hold nede (  )-knappen til den blinkende LED-lampen slås av og strømmen til enheten slås av.

### Bemerkning

- Avhengig av enheten som tilkobles, kan det bli nødvendig å angi A2DP-profilen ved avspilling av musikk og HFP- eller HSP-profilen ved håndløs kommunikasjon.
  - For detaljer om betjenings og innstillingsmåter, se brukerveiledningen som medfølger *Bluetooth*-enheten.
- Når en kobling til enheten ikke lenger kan opprettholdes, må du utføre parringen på nytt.
- Disse trådløse hodetelefonene kan registrere parringsinformasjon for inntil 8 *Bluetooth*-enheter.
  - Dersom parring utføres for en niende enhet, vil informasjonen for første parrede enhet bli overskrevet og gå tapt. Dersom du ønsker å gjentilkoble en slik enhet i ettertid, vil det bli nødvendig å gjenta parringen med denne enheten.
- Når du skal bruke en enhet som har blitt parret, må du først du skru på hodetelefonenes strøm og deretter foreta koblingsprosedyren med parret *Bluetooth*-enhet.

## 5. Bruk av NFC for parring

Med smarttelefoner eller nettbrett som er utstyrt med NFC, kan *Bluetooth*-parring (og avparring) utføres ganske enkelt ved å sveipe enheten over hodetelefonene.

- Avhengig av smarttelefonen eller nettbrettet som brukes, kan det forekomme at signalmottakingen av NFC er for svak til å foreta ettrykk-koblinger. Enheten kan pare med en annen enhet enn den du forsøker å pare med hvis det finnes flere NFC-enheter i nærheten. I slike tilfelle kan du foreta den manuelle parringsmetoden som er beskrevet i steg 4.

### Hvordan stille inn parring

- (1) Hold knappen (  ) inne mens enheten slår seg av for å starte parringsmodus.
- (2) Sveip «N-merket» på enheten som skal kobles til, ca. 1 cm ovenfor «N-merket» på venstre side av hodebåndet.

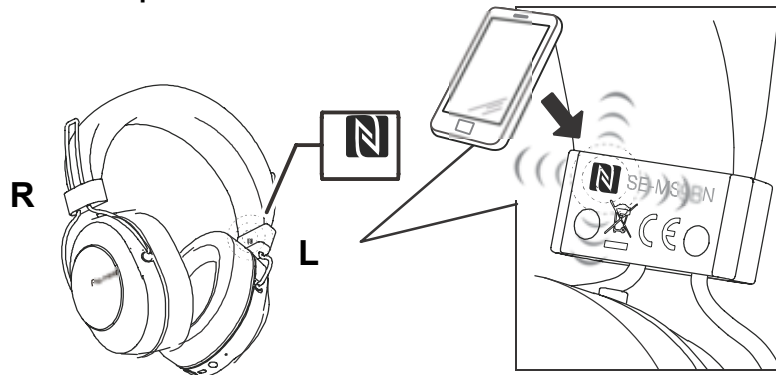

- (3) Enheten vil automatisk starte parringsinnstillingen.

- Når LED-lampen blinker sakte blått omtrent hvert 3. sekund, er paringen fullført. Når den blinker raskt omtrent hvert sekund, er paringen ikke fullført.

\* Kun en enhet av gangen kan være tilkoblet.

### Frakobling

Ved tilkobling til denne enheten sveiper du «N-merket» på enheten som skal kobles til, ca. 1 cm ovenfor «N-merket» på venstre side av hodebåndet.

Tilkoblingen vil annulleres automatisk.

Avhengig av spesifikasjonene for den tilkoblede *Bluetooth*-enheten, kan det hende at tilkoblingen ikke kan avsluttes fra NFC-enheten. I så fall må du utføre prosedyren "Frakoble *Bluetooth*-enheten" i "4. Parring".

## 6. Slik bruker du støykansellerende modus og omgivelseslydmodus

Du kan velge hvordan du vil høre lyder, med tre ulike modi: støykansellerende, omgivelseslyd og normal modus.

### Støykansellerende modus

Denne funksjonen reduserer omgivelseslydene du hører ved å generere en anti-fase-lyd med eksterne omgivelseslyder (f.eks. lyden i bilen eller lyden av klimaanlegg i rommet).

### Omgivelseslydmodus

Denne modusen gjør det lettere å høre omgivelseslyder, slik at du kan lytte til musikk og likevel følge med på omgivelsene.

### Slik bytter du modus

Trykk på og hold inne (  )-knappen mens hodetelefonene er AV for å slå PÅ strømmen.

Støykansellerende modus starter automatisk.

Modusen endres som vist under hver gang du trykker på (  )-knappen.

#### Støykansellerende modus

↓ En pipelyd høres 3 ganger.

#### Omgivelseslydmodus

↓ En pipelyd høres 2 ganger.

#### Normal modus

↓ En pipelyd høres 1 ganger.

#### Støykansellerende modus (Tilbake)

### Bemerkning

- Trykk på og hold inne (  )-knappen for å slå strømmen AV.
- Du kan ikke bytte modus når strømmen til hodetelefonene er AV eller når du bruker den medfølgende hodetelefonledningen.
- Du kan også bytte modus ved hjelp av Pioneer Headphone-appen.
- Tidligere brukt modus lagres ikke. Når du slår PÅ strømmen, velges støykansellerende modus automatisk.

### <Merknader for bruk av støykansellerende modus>

- Du merker kanskje ikke den støykansellerende effekten, eller støyen kan føles kraftigere, avhengig av type støy eller når du befinner deg på et rolig sted.
- Den støykansellerende effekten kan bli mindre markant, eller en pipelyd kan genereres (akustisk feedback), avhengig av hvordan du bærer hodetelefonene. I så fall bør du sette hodetelefonene i en annen posisjon.
- Støykansellerende modus er mest effektivt mot lavfrekvent støy, for eksempel støy fra kjøretøy og klimaanlegg. Ikke alle lyder kan elimineres med denne modusen.
- Ved bruk i en bil, buss eller et annet kjøretøy kan det genereres støy avhengig av veiforholdene
- Støy kan genereres som følge av påvirkning fra en mobiltelefon. I så fall må du plassere hodetelefonene lenger unna mobiltelefonen.
- Unngå å dekke til den modusresponsive mikrofonen på hodetelefonene med hånden eller andre gjenstander. Det kan redusere effekten av både den støykansellerende modusen og omgivelseslydmodusen. Det kan også forårsake pipelyder (akustisk feedback). I slike tilfeller må du fjerne hånden eller gjenstanden fra mikrofonen.

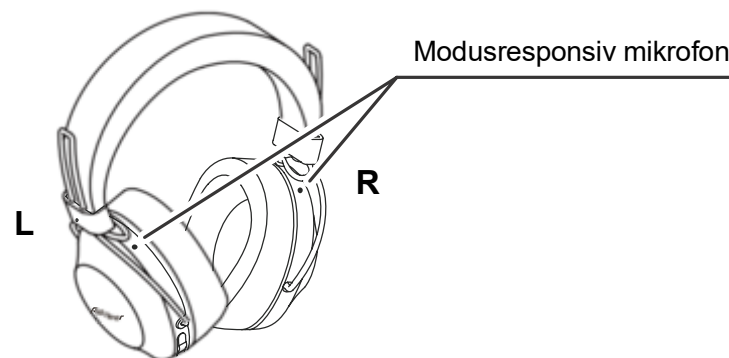

### <Merknader for bruk av omgivelseslydmodus>

- Selv når omgivelseslydmodus er i bruk kan det hende du ikke hører omgivelseslyder, avhengig av omgivelsene og hvilken type eller hvilket volum det er på lyden som spilles. Ikke bruk hodetelefonene på farlige steder der du trenger å høre omgivelseslyder (f.eks. veier der biler og sykler passerer).
- Hvis du ikke bruker hodetelefonene riktig, kan det hende omgivelseslydmodusen ikke fungerer slik den skal. Sørg for å bruke hodetelefonene riktig.

## 7. Avspille musikk

For å kunne bruke hodetelefonene til å lytte til musikk fra en *Bluetooth*-enhet, må du først utføre parring med *Bluetooth*-enheten med bruk av A2DP-profilen. For detaljer om hvordan du utfører parring, se side 4.

### (1) Med hodetelefonenes knapp ( ) stilt på OFF, hold strømknappen inntrykt i ca. 3 sekunder.

Hodetelefonenes strøm vil slås på og LED-indikatoren vil blinke blått.

### (2) Skru på *Bluetooth*-funksjonen på enheten du ønsker å tilkoble.

Når parringen er fullført vil hodetelefonene automatisk koble seg til *Bluetooth*-enheten.

\*Følg anvisningene for manuell tilkobling i *Bluetooth*-enhetens veiledning hvis tilkoblingen ikke lykkes, eller dersom hodetelefonene automatisk kobler seg til en annen enn den ønskede *Bluetooth*-enheten.

### Kontrollfunksjoner under lytting til musikk

Du kan bruke følgende betjeningsfunksjoner så lenge den tilkoblede *Bluetooth*-enheten støtter AVRCP.

- (+) knapp
  - Ett trykk : Spoler frem til neste sang eller kapittel.
  - Trykk og hold : Volum opp.
- (–) knapp
  - Ett trykk : Går tilbake til begynnelsen av sang eller kapittel.
  - Trykk og hold : Volum ned.
- Spille / Pause knapp
  - Ett trykk : Start/Pause.

\*Når lydstyrken er stilt til maksimalt volum vil en varseltone lyde fra hodetelefonene.

\*Lydvolumet kan justeres på den matchende *Bluetooth*-enheten.

\*Det kan hende at kontrollfunksjonene beskrevet ovenfor, og kontrollfunksjonene på *Bluetooth*-enheten ikke støttes, avhengig av hvilken enhet som brukes.

\*Avhengig av spesifikasjonene for den tilkoblede *Bluetooth*-enheten, kan det hende at innstillingene for avspilling av musikk må konfigureres. Rådfør deg med bruksanvisningen for *Bluetooth*-enheten.

\*Avhengig av spesifikasjonene for den tilkoblede *Bluetooth*-enheten, kan det hende at avspilling av musikk starter automatisk, eller at musikken ikke kan settes på pause / spilles av. Rådfør deg med bruksanvisningen for *Bluetooth*-enheten.

### Bruk av hodetelefonkabel

Den medfølgende hodetelefonkabelen kan brukes for lytting til avspillinger.

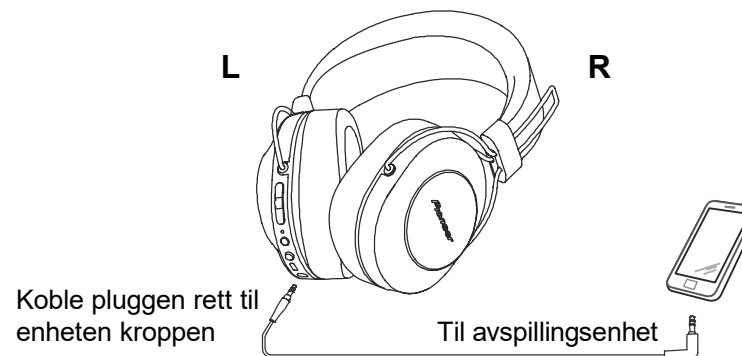

### Bemerkning

- Koble den strake pluggen til hodetelefonkontakten og koble den L-formede pluggen til avspillingsenheten.
- Sørg for å stikke pluggen helt inn. Hvis pluggen ikke stikkes helt inn kan dette føre til redusert lydavgivelse fra hodetelefonene eller annen type funksjonssvikt.
- *Bluetooth*-funksjonen kan ikke anvendes så lenge hodetelefonkabelen er i bruk. • Strømtilførselen vil avbrytes automatisk dersom du begynner å bruke hodetelefonkabelen når strømmen allerede er slått på.

## 8. Samtalekommunikasjon

For å kunne bruke hodetelefonene for samtaler må du først utføre parring med den ønskede *Bluetooth*-enheten med bruk av "hands-free profile" (HFP) eller "headset profile" (HSP).

For detaljer om hvordan du utfører parring, se side 4.

\* Hvis *Bluetooth*-enheten støtter både HFP og HSP, bruk profilen HFP.

### (1) Med hodetelefonenes knapp ( ) stilt på OFF, hold strømknappen inntrykt i ca. 3 sekunder.

Hodetelefonenes strøm vil slås på og LED-indikatoren vil blinke blått.

### (2) Skru på *Bluetooth*-funksjonen på enheten du ønsker å tilkoble.

Når parringen er fullført vil hodetelefonene automatisk koble seg til *Bluetooth*-enheten.

\*Følg anvisningene for manuell tilkobling i *Bluetooth*-enhetens veiledning hvis tilkoblingen ikke lykkes, eller dersom hodetelefonene automatisk kobler seg til en annen enn den ønskede *Bluetooth*-enheten

## Kontrollfunksjoner for samtalekommunikasjon

Du kan bruke følgende betjeningsfunksjoner så lenge den tilkoblede *Bluetooth*-enheten støtter AVRCP.

- ( + ) knapp

 Trykk og hold : Volum opp.

- ( - ) knapp

 Trykk og hold : Volum ned.

- Spille / Pause knapp

• Trykk en gang ved mottak av melding : Igangsette samtale.  
Trykk en gang til for å avslutte samtale.

 Trykk og hold ved mottak av melding : Avvis kommunikasjon.

 To trykk : Foretar gjenoppringing.

Samme kontrollfunksjoner er støttet i tilfelle en samtale mottas under lytting til musikk.

\*Når lydstyrken er stilt til maksimalt volum vil en varseltone lyde fra hodetelefonene.

\*Lydvolumet kan justeres på den matchende *Bluetooth*-enheten.

\*Det kan hende at kontrollfunksjonene beskrevet ovenfor, og kontrollfunksjonene på *Bluetooth*-enheten ikke støttes, avhengig av hvilken enhet som brukes.

\*Avhengig av spesifikasjonene for den tilkoblede *Bluetooth*-enheten, kan det hende at telefoninnstillingene må konfigureres. Rådfør deg med bruksanvisningen for *Bluetooth*-enheten.

## 9. Slik bruker du stemmeassistentfunksjonen

### <Slik bruker du Google Assistant>

Du kan søke med hodetelefonenes mikrofon ved å kjøre Google Assistant, installert på en smarttelefon eller annen enhet.

### Kompatible smarttelefoner

Android 5.0™ eller nyere (Google™-appen må være oppdatert til nyeste versjon)

iOS (Google Assistant-appen må være installert)

### <Android-enheter>

Når du parer enheten med hodetelefonene, starter en pop-up for tilkobling til Google Assistant.

Følg veiledningen for å koble til.

### <iOS-enheter>

Installer Google Assistant-appen og kjør den.

Når du parer enheten med hodetelefonene, starter en pop-up for tilkobling til Google Assistant.

Følg veiledningen for å koble til.

\*Se «4. Parring» for informasjon om fremgangsmåte for tilkobling.

- Assistant-knapp

 Trykk og hold : Stemmeinnmating (stemme registreres når du trykker på og holder inne knappen. Slipp knappen for å avslutte.)

• Ett trykk : Lesevarsler

•• To trykk : Avslutt lesing

\* Det kan hende at kontrollfunksjonene beskrevet ovenfor, og kontrollfunksjonene på *Bluetooth*-enheten ikke støttes, avhengig av hvilken enhet som brukes.

\*Se nettsiden for Google Assistant for detaljert informasjon om Google Assistants funksjoner.

\*Når Google Assistant ikke er tilgjengelig for pga. manglende tilkobling til et nettverk eller av andre årsaker, spilles lyden «Google Assistant er ikke tilkoblet».

\*Google Assistant-funksjonen er kan være utilgjengelig i enkelte land, områder eller språk.

## <Slik bruker du Google-appen>

Du kan starte Google-appen som er installert i Android smarttelefonen eller andre enheter, og så utføre funksjoner med stemmen via mikrofonene på øretelefonene. (1)

### Sett valget [Assist & voice input].

- Velg [Settings] - [Apps] på Android smarttelefonen og velg tannhjulikonet øverst på skjermbildet som vises.  
Velg [Default] - [Assist & voice input], så setter du [Assist app] til Google app. Ovenstående fremgangsmåte er et eksempel. For å få mer informasjon, se i brukerhåndboken for den parede *Bluetooth*-enheten.

\*For å bruke assistenten, kan det være nødvendig å bruke den siste versjonen av Google app.

For å få mer informasjon om Google app, se i brukerhåndboken for den parede *Bluetooth*-enheten eller på nettsiden til Google Play-butikken.

\*Avhengig av spesifikasjonene til den parede *Bluetooth*-enheten, kan det være at start av Google app fra øretelefonene ikke støttes.

### (2) Tilkobling av øretelefonene til den parede *Bluetooth*-enheten.

- For fremgangsmåte for tilkobling, se avsnitt 4. Parring.”

### (3) Start Google App.

- Hvis du trykker og holder nede Spille / Pause knapp når den sammenkoblede *Bluetooth*-enheten i standby-status eller du spiller musikk, starter Google-appen, og du kan høre appens startlyd.  
Stemmeinngang er tilgjengelig via mikrofonene i øretelefonene.  
Hvis det går en definert tid løper ut etter at Google app er startet, høres en pipetone, og stemmetilførselen avbrytes.
- Spille / Pause knapp  
 Trykk og hold : Starter stemmeassistenten.

\*Det kan hende at kontrollfunksjonene beskrevet ovenfor, og kontrollfunksjonene på *Bluetooth*-enheten ikke støttes, avhengig av hvilken enhet som brukes.

## <Slik bruker du Siri>

Du kan starte Siri som er installert i iPhone eller en annen enhet, og så utføre funksjoner med stemmen via mikrofonene på øretelefonene.

Lyd fra den parede *Bluetooth*-enheten kan bare høres fra den venstre siden når du bruker Siri.

### (1) Aktiver Siri.

Velg [Settings] - [Siri & Search] på iPhone og så skru på Siri.

Ovenstående fremgangsmåte er et eksempel. For å få mer informasjon, se i brukerhåndboken for den parede *Bluetooth*-enheten.

\*For å få mer informasjon om Siri, se i brukerhåndboken for den parede *Bluetooth*-enheten.

### (2) Tilkobling av øretelefonene til den parede *Bluetooth*-enheten.

- For fremgangsmåte for tilkobling, se avsnitt 4. Parring.”

### (3) Start Siri.

- Hvis du trykker på knappen på venstre side tre ganger når den parede *Bluetooth*-enheten i standby-status eller du spiller musikk, starter Siri, og du kan høre startlyden.  
Stemmeinngang er tilgjengelig via mikrofonene i øretelefonene. Hvis det går en definert tid løper ut etter at Siri er startet, høres en pipetone, og stemmetilførselen avbrytes.  
For å få mer informasjon, som om appene knyttet til Siri, se i brukerhåndboken for den parede *Bluetooth*-enheten.
- Spille / Pause knapp  
 Trykk og hold : Starter stemmeassistenten.

\*Det kan hende at kontrollfunksjonene beskrevet ovenfor, og kontrollfunksjonene på *Bluetooth*-enheten ikke støttes, avhengig av hvilken enhet som brukes.

## 10. LED-indikator

Betjening	LED-indikator
Når ingen <i>Bluetooth</i> -enheten er tilkoblet	LED-lyset blinker blått to ganger per sekund.
Parringsmodus	LED-lampen blinker vekselvist blått og rødt.
Når en <i>Bluetooth</i> -enhet er tilkoblet	LED-lampen blinker blått hvert 3 sekund.
Under lading	LED-lampen lyser rødt.



## 11. Feilsøking

Problem	Botemidde
Strømmen kan ikke slås på.	Lad opp de trådløse hodetelefonene.
Batteriene lar seg ikke lade opp.	Kontroller at datamaskinen er slått på. Kontroller at datamaskinen ikke står i dvalemodus. Kontroller at den medfølgende mikro-USB-kabelen er godt koblet både til hodetelefonene og datamaskinen.
Kan ikke utføre parring	Plasser de trådløse hodetelefonene og <i>Bluetooth</i> -enheten i kort avstand fra hverandre når du foretar parring.
Kan ikke utføre <i>Bluetooth</i> -tilkobling.	Kontroller at strømmen er slått på både på de trådløse hodetelefonene og <i>Bluetooth</i> -enheten. Kontroller at <i>Bluetooth</i> -funksjonen på enheten du skal koble til, er slått på.
Ingen lyd. (Ved spilling av musikk)	Kontroller at strømmen er slått på både på de trådløse hodetelefonene og <i>Bluetooth</i> -enheten. Kontroller at koblingen for <i>Bluetooth</i> -enheten er stilt på profilen A2DP. Kontroller at musikkspilleren er stilt for avspilling (PLAY). Kontroller at volumkontrollene på både de trådløse hodetelefonene og musikkspilleren er stilt på egnede nivåer.
Lyden er forvrengt. (Ved spilling av musikk)	Kontroller at ingen enheter i nærheten benytter bølgebandet på 2,4 GHz (inkl. mikrobølgeovner, trådløse radioer osv.), og at det ikke finnes noen hinder i veien for signalene.
Kan ikke utføre håndløs betjening.	Kontroller at de trådløse hodetelefonene og <i>Bluetooth</i> -enheten er koblet med profilene HFP eller HSP. Dersom koblingen til <i>Bluetooth</i> -enheten er stilt på A2DP-profilen, må du endre koblingsprofilene (i henhold til <i>Bluetooth</i> -enhetens spesifikasjoner).

Problem	Botemidde
Kommunikasjonsavstanden er kort, forvrengt lyd.	Kontroller at ingen enheter i nærheten benytter bølgebandet på 2,4 GHz (inkl. mikrobølgeovner, trådløse radioer osv.), og at det ikke finnes noen hinder i veien for signalene.
Kan ikke utføre kobling med NFC.	Kontroller at <i>Bluetooth</i> -enheten er utstyrt med NFC-funksjonen. Aktiver NFC-innstillingen på <i>Bluetooth</i> -enheten. Kontroller at de trådløse hodetelefonene og <i>Bluetooth</i> -enhetens stilling og retning er egnet når du sveiper. I visse tilfeller vil registrering av enheten kreve lenger tid. I slike situasjoner fortsetter du sveiping inntil koblingen opprettes. Ta <i>Bluetooth</i> -enheten ut av sitt etui eller deksel.
Kan ikke bruke stemmeassistenten.	Se at innstillingene til den parede <i>Bluetooth</i> -enheten er riktige.

## Spesifikasjoner

Overføringsformat.....	Bluetooth Standard Protocol Ver. 4.2
Utgang.....	Bluetooth Standard Protocol Power Class 2
Maksimal overføringsavstand.....	Ca. 10 meter i siktelinje *1
Anvendt frekvens.....	2,4 GHz (2,4000 GHz til 2,4835 GHz) *2
Modulasjon.....	FHSS
Støttede Bluetooth-profiler.....	A2DP, AVRCP, HFP, HSP
Støttet CODEC.....	SBC, AAC, Qualcomm® aptX™ audio, Qualcomm® aptX™ HD audio
Innholdsbeskyttelse.....	SCMS-T
Batteriets levetid ved kontinuerlig bruk.....	Maksimalt 24 timer med kontinuerlig overføring (NC PÅ/inkl. tiden for musikkavspilling) Maksimalt 27 timer med kontinuerlig overføring (NC AV/inkl. tiden for musikkavspilling)
Ladetid.....	Ca. 4 timer
Nominell inngangsspenning.....	5 V $\pm$ 200 mA eller batteri med 3,7 V 545 mAh
Strømforsyning.....	DC 3,7 V innebygd oppladbart litium-ionbatteri
Vekt.....	300 g

## HODETELEFONER

Type.....	Helt avlukkede dynamiske hodetelefoner
Høytalerelementets størrelse.....	ø40 mm
Frekvensrespons.....	5 Hz til 22 000 Hz (Med Bluetooth-tilkobling) 5 Hz til 40 000 Hz (Med kabeltilkobling) Maksimal inngangskapasitet.....
.....	1 000 mW (Med kabeltilkobling) Impedans.....
.....	32 $\Omega$ (Med kabeltilkobling) Følsomhet.....
.....	100 dB (Med kabeltilkobling) Ørepute.....
.....	Polyuretan (læroverflate)

## MICROPHONE

Type.....	MEMS
Retningskarakteristikk.....	Retningsuavhengig mikrofon
Frekvensrespons.....	100 Hz til 8 000 Hz

## TILBEHØR

Mikro-USB-kabel.....	1
Hodetelefonkabel.....	1
Bæreveske.....	1
Garanti (USA og Canada / Japan).....	1
Hurtigstartveiledning (dette dokumentet).....	1
Sikkerhetsveiledning.....	1
Maximum radio-frequency power transmitted in the frequency band(s) 2 400 MHz to 2 483.5 MHz : 4 dBm	

- \*1 Tallet for overføringsavstanden er en tilnærmet verdi. Den reelle avstanden vil variere i henhold til omgivelsesforholdene.
- \*2 Dette produktet benytter radiobølger i bølgebandet 2,4 GHz. Signaltap kan oppstå grunnet forstyrrelser fra radioer, mikrobølgeovner eller andre enheter som benytter bølgebandet 2,4 GHz.



## Bemerkning

Vi forbeholder oss retten til forandringer av spesifikasjoner og design uten varsel.

## Om lisensen og varemerkene

- "Pioneer" er et varemerke som tilhører Pioneer Corporation og anvendes her under lisens.
- *Bluetooth*®-navnet og -logoer er registrerte varemerker som eies av Bluetooth SIG, Inc., og Onkyo Corporation bruker disse merkene under lisens. Andre varemerker og handelsnavn tilhører sine respektive eiere.
- Qualcomm aptX er et produkt fra Qualcomm Technologies International, Ltd. Qualcomm er et varemerke tilhørende Qualcomm Incorporated, registrert i USA og andre land, og brukes med tillatelse. aptX er et varemerke tilhørende Qualcomm Technologies International, Ltd., registrert i USA og andre land, og brukes med tillatelse.
- N-merket er et registrert varemerke som tilhører NFC Forum, Inc. i de forente stater og andre land.
- Android er et varemerke som tilhører Google Inc.
- Apple og Apple-logoen er varemerker for Apple Inc., registrert i USA og andre land. App Store er et servicemerk av Apple Inc., registrert i USA og andre land.
- iPhone og Siri er varemerker for Apple Inc., registrert i USA og andre land.



**Pioneer**

# SE-MS9BN

BEZPRZEWODOWE SŁUCHAWKI STEREO



Qualcomm®  
aptX™



Instrukcja obsługi

Dziękujemy za kupno produktu Pioneer. Prosimy, przeczytaj załączone instrukcje obsługi, zebys wiedział, jak prawidłowo obsługiwać swoje urządzenie.



Pobierz aplikację Pioneer Headphones w celu instalacji.



## Główne elementy

### Przyjemność bezprzewodowego słuchania muzyki

- Przyjemność bezprzewodowego słuchania muzyki, używając urządzeń *Bluetooth* (smartfonów i innych telefonów komórkowych, cyfrowych odtwarzaczy muzyki itp.) \*1

W celu uzyskania szczegółowych informacji, proszę zapoznać się z instrukcją obsługi urządzenia, które ma być podłączone.

- Umożliwia sterowanie uruchamianiem/zatrzymaniem odtwarzania oraz wyborem poprzedniego/następnego utworu. \*2

### Komunikacja głośnomówiąca

- Komunikacja głośnomówiąca jest możliwa, nawet jeśli telefon *Bluetooth* znajduje się w torbie lub aktówce. \*3

\*1 Urządzenie *Bluetooth* musi obsługiwać profil A2DP.

\*2 Urządzenie *Bluetooth* musi obsługiwać profil AVRCP. Nie można również zagwarantować obsługi bezprzewodowej dla wszystkich urządzeń.

\*3 Urządzenie *Bluetooth* musi obsługiwać profil HSP lub HFP.

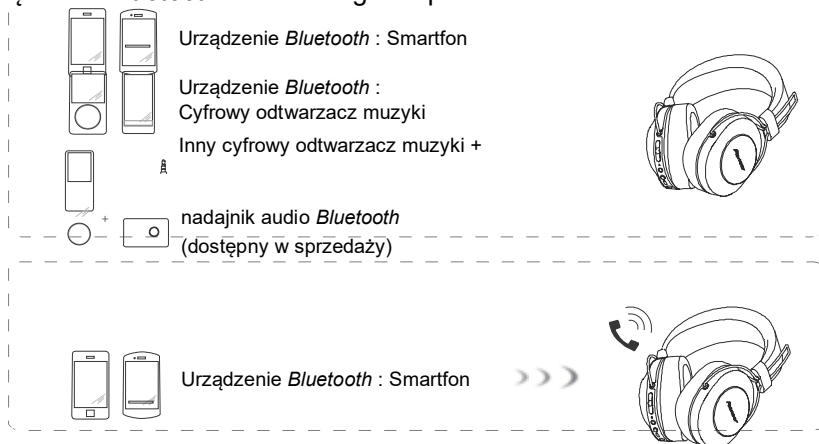

## Słowniczek

A2DP : Profil transmisji treści muzycznej wysokiej jakości

HSP : Profil obsługi komunikacji/telefonu komórkowego

HFP : Profil obsługi komunikacji głośnomówiącej/telefonu komórkowego

AVRCP : Profil zdalnej obsługi urządzeń audio-wideo

NFC : Zaawansowana technologia zapewniająca komunikację między urządzeniami elektronicznymi

## 1. Zawartość zestawu

Sprawdź przed użyciem, czy w zestawie są wszystkie części i elementy.

- |               |                        |                            |                                 |
|---------------|------------------------|----------------------------|---------------------------------|
| 1 : Słuchawki | 2 : Kabel<br>Micro-USB | 3 : Przewód<br>słuchawkowy | 4 : Woreczek do<br>przenoszenia |
|---------------|------------------------|----------------------------|---------------------------------|

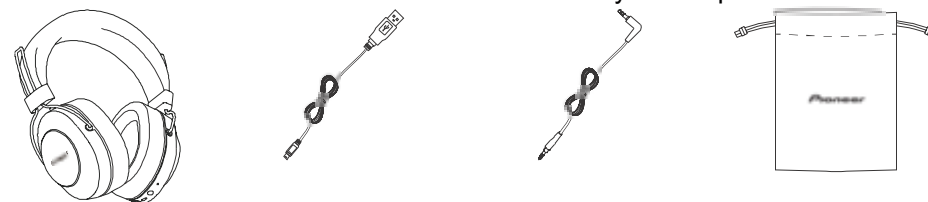

5 : Gwarancja (USA i Kanada / Japonia)

6 : Przewodnik Szybki start

7 : Przewodnik bezpieczeństwa

## 2. Nazwy części

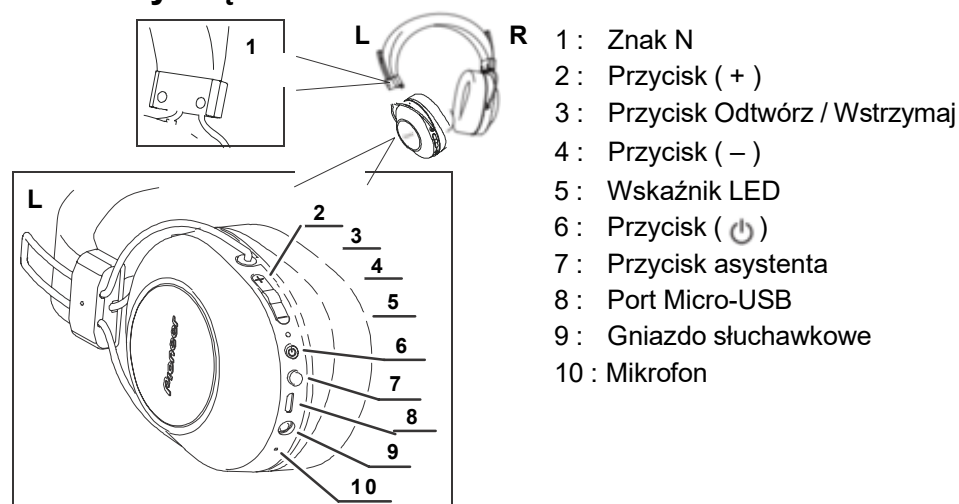

### 3. Ładowanie baterii

Przed użyciem należy naładować baterię urządzenia.

Do ładowania baterii urządzenia należy używać kabla micro-USB.

**Należy podłączyć odpowiednie złącze kabla micro-USB do gniazda micro-USB w słuchawkach, a wtyczkę USB na drugim końcu kabla do gniazda USB komputera.**

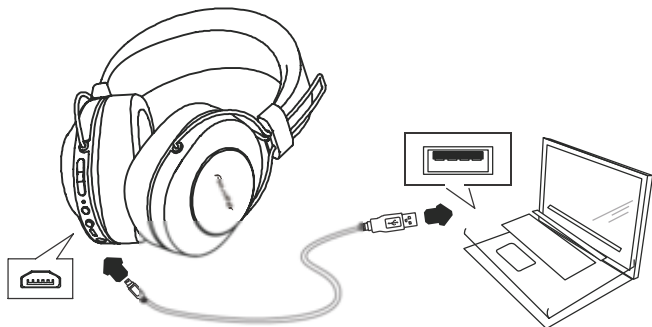

- Gdy rozpocznie się ładowanie, wskaźnik LED na słuchawkach zaświeci się na czerwono.
- Jeśli podczas ładowania zasilanie jednostki jest WŁ., zostanie automatycznie WYŁ. Nie można używać jednostki podczas ładowania.
- Uzyskanie całkowitego naładowania wymaga około 4 godzin. Gdy ładowanie się zakończy, wskaźnik LED wyłączy się.
- Przy w pełni naładowanej baterii maksymalny czas ciągłego użytkowania wynosi około 27 godzin (Wyłączyć NC).
- Gdy moc akumulatora będzie niska, jednostka będzie co 3 minut emitować sygnał dźwiękowy, a wskaźnik LED będzie migać na czerwono. W takim przypadku należy przed użyciem naładować akumulator.

#### Uwaga

- Czasy ładowania i użytkowania baterii mogą różnić się w zależności od temperatury otoczenia i częstotliwości użytkowania.
- Nie należy umieszczać metalowych przedmiotów w pobliżu styków ładujących słuchawek, ponieważ może to spowodować niebezpieczne zwarcia elektryczne lub nadmierne nagrzanie.

#### Uwagi dotyczące ładowania baterii

- Urządzenie to nie może być używane podczas ładowania baterii.
- Wydajność baterii jest zależna od temperatury otoczenia. Załączone akumulatory należy ładować w otoczeniu o temperaturze od 10 do 35 stopni Celsjusza.
- Nie należy ładować akumulatorów dłużej niż jest to potrzebne. Aby chronić akumulatory, nie należy ponownie ładować akumulatorów, które zostały już w pełni naładowane.
- Akumulatory delikatnie się nagrzewają podczas ładowania. Nie jest to nieprawidłowością.
- Podczas ładowania proszę używać kabla micro-USB dołączonego do zestawu. Używanie innych przewodów może spowodować nieprawidłowe działanie.
- Jeśli komputer znajduje się w trybie oszczędzania energii, istnieje prawdopodobieństwo, że ładowanie nie będzie możliwe.
- Przed podłączeniem kabla do słuchawek i komputera, należy zawsze upewnić się, że wtyczki kabla micro-USB mają odpowiedni kształt i są ustawione w odpowiedniej pozycji.
- Nie używać kabli Micro-USB, które są mocno skręcone lub związane, ponieważ może to być przyczyną pożaru lub porażenia prądem elektrycznym.
- Jeśli nie planujesz używać tego produktu przez długi czas, unikaj przechowywania go w gorących lub wilgotnych miejscach (np. w pojeździe lub bezpośrednio na słońcu). Przechowywanie w takich miejscach może prowadzić do degradacji akumulatora i skrócenia czasu użytkowania.
- Jeśli nie planujesz używać tego produktu przez długi czas, przed schowaniem ładuj go przez około godzinę. Długie okresy przechowywania z naładowanym lub zupełnie pustym akumulatorem mogą prowadzić do jego degradacji i skrócenia czasu użytkowania.

## 4. Parowanie

Przed użyciem słuchawek do słuchania muzyki lub komunikacji przy pomocy urządzenia *Bluetooth*, należy wykonać parowanie.

W celu uzyskania informacji dotyczących parowania proszę zapoznać się z instrukcją obsługi urządzenia *Bluetooth*.

### (1) Po wyłączeniu zasilania urządzenia przytrzymać przycisk ( ), aż urządzenie wejdzie w tryb parowania.

- Tryb parowania zostanie potwierdzony przez wskaźnik LED, który będzie świecił się na przemian na niebiesko i czerwono. Po stwierdzeniu, że wskaźnik LED świeci się na przemian na niebiesko i czerwono należy zwolnić przycisk (  ).
- Gdy słuchawki są w trybie parowania, a parowanie nie zostanie zakończone w czasie około 5 minut, zasilanie zostanie automatycznie wyłączone.

### (2) Włączyć zasilanie urządzenia *Bluetooth*, które ma zostać sparowane. Należy wyszukać urządzenie (słuchawki bezprzewodowe) przy pomocy parowanego urządzenia *Bluetooth*.

- Należy ustawić urządzenie *Bluetooth* w pobliżu słuchawek bezprzewodowych (w odległości jednego metra).
- Te słuchawki bezprzewodowe pojawią się na wyświetlaczu urządzenia *Bluetooth* jako „SE-MS9BN”.

### (3) Potwierdzić na urządzeniu *Bluetooth*, że parowanie zostało zakończone pomyślnie.

- Proszę odszukać na ekranie urządzenia *Bluetooth*-uruchomiony i wybrać „SE-MS9BN”.
- Gdy dioda LED miga powoli na niebiesko, z częstotliwością około raz na 3 sekundy, oznacza to, że parowanie jest zakończone. Gdy miga szybko, około raz na sekundę, parowanie nie zostało zakończone.
- Kod PIN tych słuchawek bezprzewodowych został fabrycznie ustawiony jako „0000”. Należy wprowadzić ten kod, jeśli poprosi o niego urządzenie *Bluetooth*.

### Podłączyć urządzenie *Bluetooth*

- Przed podłączeniem do urządzenia *Bluetooth* należy upewnić się, że zasilanie słuchawek bezprzewodowych jest włączone.
- W zależności od urządzenia *Bluetooth*, połączenie pomiędzy bezprzewodowymi słuchawkami a urządzeniem *Bluetooth* może zostać nawiązane automatycznie po sparowaniu.

### Odlączenie od urządzenia *Bluetooth*

- Przytrzymać przycisk (  ), aż migająca dioda LED zostanie wyłączona i nastąpi wyłączenie zasilania urządzenia.

### Uwaga

- W zależności od podłączonego urządzenia, profil A2DP może wymagać wyłączenia podczas odtwarzania muzyki, a profile HFP i HSP podczas komunikacji głośnomówiącej.
- W celu uzyskania informacji dotyczących sposobów obsługi i ustawiania, proszę zapoznać się z instrukcją obsługi urządzenia *Bluetooth*.
- Gdy połączenie z urządzeniem przestanie być dostępne, należy ponownie przeprowadzić parowanie.
- Te słuchawki bezprzewodowe mogą zapamiętać informacje o parowaniu z maksymalnie 8 urządzeniami *Bluetooth*. Jeśli wykonano parowanie z dziewiątym urządzeniem, informacja dotycząca parowania z pierwszym urządzeniem zostanie nadpisana i utracona. Jeśli zaistnieje konieczność połączenia się z tym urządzeniem w przyszłości, niezbędne będzie ponowne parowanie z urządzeniem.
- Podczas każdego użycia urządzenia, z którym wykonano parowanie, najpierw należy włączyć zasilanie słuchawek bezprzewodowych, a następnie wykonać operację łączenia ze sparowanym urządzeniem *Bluetooth*.

## 5. Używanie NFC do parowania

Jeśli smartfon lub tablet są wyposażone w NFC, parowanie *Bluetooth* można przeprowadzić poprzez zwyczajne przesunięcie urządzenia nad słuchawkami.

- W zależności od używanego smartfona lub tabletu odbiór sygnału NFC może być zbyt słaby, aby przeprowadzić połączenie jednym przyciskiem. Jeśli w pobliżu znajduje się więcej niż jedno urządzenie NFC, to para może zostać utworzona z urządzeniem innym niż oczekiwał tego użytkownik. W takim przypadku, należy postępować zgodnie z procedurą parowania w instrukcji, opisaną w punkcie 4.

### Jak ustawić parowanie

- (1) Gdy zasilanie urządzenia jest wyłączone, naciśnij i przytrzymaj przycisk (  ), aby przejść w tryb łączenia w parę.
- (2) Przesunąć „znak N” na urządzeniu, które ma być podłączone, około 1 cm nad „znak N” z lewej strony pałąka słuchawek.

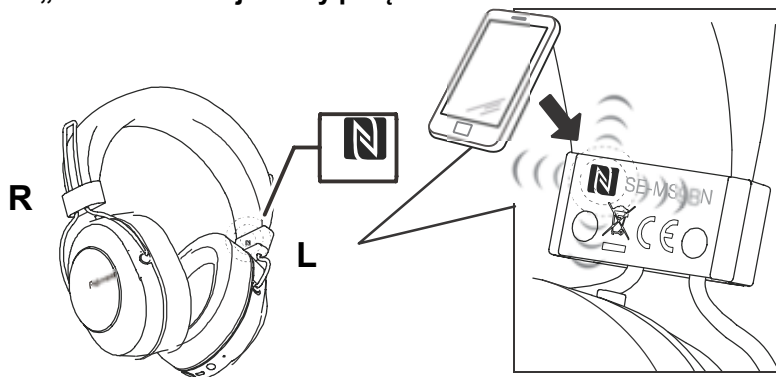

- (3) Urządzenie automatycznie rozpocznie ustawianie parowania.

- Gdy dioda LED miga powoli na niebiesko, z częstotliwością około raz na 3 sekundy, oznacza to, że parowanie jest zakończone. Gdy miga szybko, około raz na sekundę, parowanie nie zostało zakończone.

\* Jednocześnie może być podłączone tylko jedno urządzenie.

### Rozłączanie

Przy podłączaniu do tego urządzenia przesunąć „znak N” na urządzeniu, które ma być podłączone, około 1 cm nad „znak N” z lewej strony pałąka słuchawek.

Połączenie zostanie automatycznie przerwane.

Z niektórych urządzeń NFC nie można zakończyć połączenia — zależy to od specyfikacji podłączonego urządzenia *Bluetooth*. W takim przypadku należy przeprowadzić procedurę „Odłączenie od urządzenia *Bluetooth*” w rozdziale „4. Parowanie”.



## 6. Jak korzystać z trybu redukcji hałasu i trybu świadomości otoczenia

Możesz wybrać jeden z trzech trybów słuchania: redukcja hałasu, świadomości otoczenia i tryb normalny.

### Tryb redukcji hałasu

Ta funkcja redukuje słyszany hałas otoczenia, generując w przeciwfazie dźwięki zewnętrzne (np. hałas w pojazdach i dźwięk klimatyzacji w pomieszczeniu).

### Tryb świadomości otoczenia

Ten tryb ułatwia słyszenie dźwięków otoczenia, dzięki czemu można cieszyć się muzyką, będąc jednocześnie świadomym tego, co się dzieje dookoła.

### Zmiana trybu

Aby włączyć (ON) zasilanie wyłączonych (OFF) słuchawek, naciśnij i przytrzymaj przycisk (  ).

Tryb redukcji hałasu włącza się automatycznie.

Naciśnięcie przycisku (  ) powoduje zmianę trybów w opisany poniżej sposób.

#### Tryb redukcji hałasu

↓ Dźwięk jest odtwarzany 3 razy.

#### Tryb świadomości otoczenia

↓ Dźwięk jest odtwarzany 2 razy.

#### Tryb zwykły

↓ Dźwięk jest odtwarzany 1 razy.

#### Tryb redukcji hałasu (Powrót)

### Uwaga

- Naciśnij i przytrzymaj przycisk (  ), aby wyłączyć (OFF) zasilanie.
- Trybów nie można przełączać, gdy zasilanie słuchawek jest wyłączone (OFF) lub gdy używa się dostarczonego przewodu słuchawkowego.
- Tryby można również zmieniać przy użyciu aplikacji Pioneer Headphone.
- Używany poprzednio tryb nie jest zapamiętywany. Po włączeniu (ON) zasilania zostanie automatycznie wybrany tryb redukcji hałasu.

### <Uwagi dotyczące korzystania z trybu redukcji hałasu>

- Zależnie od rodzaju hałasu lub gdy przebywa się w cichym miejscu działanie funkcji redukcji hałasu może nie być odczuwane lub nasilić się.
- Efekt redukcji hałasu może stać się mniej znaczący lub może dojść do wygenerowania uciążliwego dźwięku (sprężenie akustyczne) w zależności od sposobu noszenia słuchawek. W takiej sytuacji trzeba zmienić ułożenie słuchawek.
- Tryb redukcji hałasu działa najskuteczniej w przypadku dźwięków o niskiej częstotliwości, takich jak hałas pojazdów i klimatyzacji. Nie wszystkie rodzaje hałasu są usuwane w tym trybie pracy.
- Podczas korzystania w samochodzie, autobusie lub innym pojeździe, może dojść do generowania hałasu w zależności od warunków drogowych.
- Podczas korzystania z telefonu komórkowego może być słyszalny hałas. W tym przypadku należy zwiększyć odległość słuchawek od telefonu komórkowego.
- Nie należy przykrywać mikrofonu zewnętrznego słuchawek ręką ani żadnym innym przedmiotem. Może dojść do zmniejszenia efektywności działania trybu redukcji hałasu i trybu świadomości otoczenia. Może to również spowodować powstanie piskliwego dźwięku (sprężenia akustycznego). W takim przypadku należy zdjąć rękę lub przedmiot z mikrofonu.

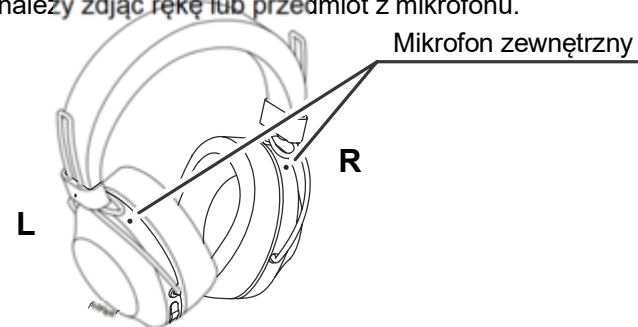

### <Uwagi dotyczące korzystania z trybu świadomości otoczenia>

- W przypadku korzystania z trybu świadomości otoczenia, w zależności od warunków otoczenia i rodzaju lub głośności odtwarzanego dźwięku może nie być możliwe słyszenie dźwięków otoczenia. Nie używać słuchawek w niebezpiecznych miejscach, gdzie trzeba słyszeć dźwięki otoczenia (np. drogi, którymi przejeżdżają samochody i rowery).
- Jeśli słuchawki nie są poprawnie założone, tryb świadomości otoczenia może nie działać prawidłowo. Zakładać poprawnie słuchawki.

## 7. Słuchanie muzyki

Aby używać słuchawek bezprzewodowych do słuchania muzyki z urządzenia *Bluetooth*, należy najpierw przeprowadzić parowanie z urządzeniem *Bluetooth*, używając profilu audio A2DP.

Aby dowiedzieć się, jak wykonać parowanie, patrz str. 4.

### (1) Przy wyłączonym zasilaniu słuchawek bezprzewodowych, należy przytrzymać przycisk ( ) wciśnięty przez około 3 sekundy.

Zasilanie słuchawek włączy się, a wskaźnik LED będzie migał na niebiesko.

### (2) Włączyć funkcję *Bluetooth* w urządzeniu, które ma być podłączone.

Po zakończeniu parowania słuchawki bezprzewodowe automatycznie połączą się z urządzeniem *Bluetooth*.

\* Jeśli połączenie nie zostanie nawiązane lub słuchawki automatycznie połączą się z innym urządzeniem *Bluetooth*, należy zastosować instrukcję dla danego urządzenia *Bluetooth* dotyczącą podłączania ręcznego.

### Sterowanie podczas słuchania muzyki

Jeśli podłączone urządzenie *Bluetooth* obsługuje AVRCP, można wykonywać następujące czynności.

- Przycisk ( + )
  - Naciśnij raz : Przejście do następnej ścieżki lub rozdziału.
  - Naciśnij i przytrzymaj : Zwiększenie głośności.
- Przycisk ( - )
  - Naciśnij raz : Powrót do początku ścieżki lub rozdziału.
  - Naciśnij i przytrzymaj : Zmniejszenie głośności.
- Przycisk Odtwórz / Wstrzymaj
  - Naciśnij raz : Odtwarzaj/Wstrzymaj.

\* Gdy głośność zostanie ustawiona na maksimum lub minimum, ze słuchawek zostanie wyemitowany sygnał dźwiękowy.

\* Głośność dźwięku można wyregulować na podłączonym urządzeniu *Bluetooth*.

\* W zależności od specyfikacji podłączonego urządzenia *Bluetooth*, może nie być obsługiwane sterowanie opisane powyżej oraz sterowanie urządzenia *Bluetooth*.

\* Możliwe, że konieczne będzie skonfigurowanie ustawień odtwarzania muzyki — zależy to od specyfikacji podłączonego urządzenia *Bluetooth*. Należy zapoznać się z instrukcją obsługi urządzenia *Bluetooth*.

\* Możliwe, że aplikacja do odtwarzania muzyki uruchomi się automatycznie lub nie będzie możliwe wstrzymanie/odtwarzanie muzyki — zależy to od specyfikacji podłączonego urządzenia *Bluetooth*. Należy zapoznać się z instrukcją obsługi urządzenia *Bluetooth*.

## Używanie przewodu słuchawkowego

Dostarczonego przewodu słuchawkowego można użyć do odsłuchiwania odtwarzanej muzyki.



### Uwaga

- Podłączyć wtyczkę prostą do gniazda słuchawkowego i podłączyć wtyczkę typu L do urządzenia odtwarzającego.
- Całkowicie włożyć wtyczkę i upewnić się, że jest dobrze zamocowana. Niedostatecznie głębokie włożenie wtyczki może skutkować słabym odtwarzaniem dźwięku ze słuchawek lub innymi usterekami.
- Nie można korzystać z funkcji *Bluetooth*, gdy używany jest przewód słuchawkowy.
- W przypadku rozpoczęcia używania przewodu słuchawkowego, gdy zasilanie zostało wcześniej włączone, zasilanie urządzenia zostanie automatycznie odłączone.

## 8. Komunikacja głosowa

Aby używać słuchawek bezprzewodowych do komunikacji głosowej, należy wykonać parowanie z urządzeniem *Bluetooth*, używając „profilu głośnomówiącego” (HFP) lub „profilu zestawu słuchawkowego” (HSP).

Aby dowiedzieć się, jak wykonać parowanie, patrz str. 4.

\* Jeśli urządzenie *Bluetooth* obsługuje profile HFP i HSP, należy użyć profilu HFP.

### (1) Przy wyłączonym zasilaniu słuchawek bezprzewodowych, należy przytrzymać przycisk ( ) wciśnięty przez około 3 sekundy.

Zasilanie słuchawek włączy się i wskaźnik LED zacznie migać na niebiesko.



### (2) Włączyć funkcję *Bluetooth* w urządzeniu, które ma być podłączone.

Po zakończeniu parowania słuchawki bezprzewodowe automatycznie połączą się z urządzeniem *Bluetooth*.

\* Jeśli połączenie nie zostanie nawiązane lub słuchawki automatycznie połączą się z innym urządzeniem *Bluetooth*, należy zastosować instrukcję dla danego urządzenia *Bluetooth* dotyczącą podłączania ręcznego.

### Sterowanie komunikacją głosową

Jeśli podłączone urządzenie *Bluetooth* obsługuje AVRCP, można wykonywać następujące czynności.

- Przycisk ( + )  
 Naciśnij i przytrzymaj : Zwiększenie głośności.
- Przycisk ( - )  
 Naciśnij i przytrzymaj : Zmniejszenie głośności.
- Przycisk Odtwórz / Wstrzymaj
  - Naciśnij raz przy otrzymywaniu wiadomości :  
Rozpoczęcie rozmowy. Naciśnij jeszcze raz, aby zakończyć rozmowę.
  -  Naciśnij i przytrzymaj przy otrzymywaniu wiadomości : Odrzucenie rozmowy.
  - Naciśnij dwa razy : Przeprowadza ponowne wybieranie.

Do obsługi używane jest to samo sterowanie, co w przypadku odbierania połączenia telefonicznego podczas słuchania muzyki.

\* Gdy głośność zostanie ustawiona na maksimum lub minimum, ze słuchawek zostanie wyemitowany sygnał dźwiękowy.

\* Głośność dźwięku można wyregulować na podłączonym urządzeniu *Bluetooth*.

\* W zależności od specyfikacji podłączonego urządzenia *Bluetooth*, może nie być obsługiwane sterowanie opisane powyżej oraz sterowanie urządzenia *Bluetooth*.

\* Możliwe, że konieczne będzie skonfigurowanie ustawień telefonu — zależy to od specyfikacji podłączonego urządzenia *Bluetooth*. Należy zapoznać się z instrukcją obsługi urządzenia *Bluetooth*.

## 9. Korzystanie z funkcji asystenta głosowego

### <Jak używać Asystenta Google>

Możesz wyszukiwać za pomocą mikrofonu słuchawek, uruchamiając Asystenta Google zainstalowanego na smartfonie lub innym urządzeniu.

### Zgodne smartfony

System Android 5.0™ lub nowszy (należy zaktualizować aplikację Google™ do najnowszej wersji)

iOS (należy zainstalować aplikację Asystent Google)

### <Urządzenia z systemem Android>

Po sparowaniu urządzenia ze słuchawkami pojawi się wyskakujące okienko połączenia z Asystentem Google.

Nawiąż połączenie zgodnie z instrukcjami.

### <Urządzenia z systemem iOS>

Zainstaluj aplikację Asystent Google i uruchom ją.

Po sparowaniu urządzenia ze słuchawkami pojawi się wyskakujące okienko połączenia z Asystentem Google.

Nawiąż połączenie zgodnie z instrukcjami.

\* Procedurę parowania opisano w punkcie „4. Parowanie”.

- Przycisk asystenta

 Naciśnij i przytrzymaj : Wprowadzanie głosowe (odbywa się po naciśnięciu i przytrzymaniu przycisku. Zwolnij przycisk, aby zakończyć.)

- Naciśnij raz : Odczytywanie powiadomień
- Naciśnij dwa razy: Anulowanie odczytywania

\*W zależności od specyfikacji podłączonego urządzenia *Bluetooth*, może nie być obsługiwane sterowanie opisane powyżej oraz sterowanie urządzenia *Bluetooth*.

\*Szczegółowe informacje na temat obsługi Asystenta Google można znaleźć w witrynie Asystenta Google.

\*Gdy Asystent Google nie jest dostępny z powodu braku połączenia z żadną siecią lub z innych powodów, odtwarzana jest podpowiedź dźwiękowa „The Google Assistant is not connected” (Asystent Google nie jest połączony).

\*Funkcja Asystent Google nie jest

## <Jak używać aplikacji Google>

Możesz uruchomić aplikację Google zainstalowaną w smartfonie z systemem Android lub innym urządzeniu, a następnie wypowiadać polecenia głosowe do mikrofonów słuchawek.

Gdy używa się aplikacji Google, dźwięk ze sparowanego urządzenia *Bluetooth* można usłyszeć tylko z lewej strony.

### (1) Ustaw opcję [Assist & voice input] w aplikacji Google.

- Wybierz opcję [Settings] – [Apps] w smartfonie Android, a następnie dotknij ikony koła zębatego w prawym górnym rogu wyświetlanego ekranu. Wybierz opcję [Default] – [Assist & voice input], a następnie ustaw opcję [Assist app] na aplikację Google. Powyższa procedura to tylko przykład. Szczegółowe informacje można znaleźć w instrukcji obsługi sparowanego urządzenia *Bluetooth*.

\* Do korzystania z asystenta może być wymagana najnowsza wersja aplikacji Google. Szczegółowe informacje na temat aplikacji Google można znaleźć w instrukcji obsługi sparowanego urządzenia *Bluetooth* lub w witrynie internetowej sklepu Google Play.

\* W zależności od specyfikacji sparowanego urządzenia *Bluetooth* uruchomienie aplikacji Google z zestawu słuchawkowego może nie być obsługiwane.

### (2) Połącz słuchawki ze sparowanym urządzeniem *Bluetooth*.

- Procedurę połączenia opisano w punkcie „4. Parowanie”.

### (3) Uruchom aplikację Google.

- Jeśli naciśniesz i przytrzymasz przycisk Odtwarzaj / Pauza, gdy sparowane urządzenie *Bluetooth* jest w stanie gotowości lub odtwarza muzykę, zostanie odtworzony sygnał dźwiękowy, aplikacja Google uruchomi się i będzie słycać dźwięk uruchomienia aplikacji.

Polecenia głosowe można wypowiadać przez mikrofony słuchawek.

Jeśli od uruchomienia aplikacji Google upłynie pewien czas, zostanie odtworzony sygnał dźwiękowy i wypowiadanie poleceń zostanie anulowane.

- Przycisk Odtwórz / Wstrzymaj

Nacisnij i przytrzymaj : Uruchamia funkcję asystenta głosowego.

\* W zależności od specyfikacji podłączonego urządzenia *Bluetooth*, może nie być obsługiwane sterowanie opisane powyżej oraz sterowanie urządzenia *Bluetooth*.

## <Jak używać Siri>

Możesz uruchomić aplikację Siri zainstalowaną w telefonie iPhone lub innym urządzeniu, a następnie wypowiadać polecenia głosowe do mikrofonów słuchawek. Gdy używa się aplikacji Siri, dźwięk ze sparowanego urządzenia *Bluetooth* można usłyszeć tylko z lewej strony.

### (1) Uaktywnij Siri.

- Wybierz opcję [Settings] - [Siri & Search] na telefonie iPhone, a następnie włącz Siri. Powyższa procedura to tylko przykład. Szczegółowe informacje można znaleźć w instrukcji obsługi sparowanego urządzenia *Bluetooth*.

\* Szczegółowe informacje na temat Siri można znaleźć w instrukcji obsługi sparowanego urządzenia *Bluetooth*.

### (2) Połącz słuchawki ze sparowanym urządzeniem *Bluetooth*.

- Procedurę połączenia opisano w punkcie „4. Parowanie”.

### (3) Uruchom Siri.

- Jeśli naciśniesz i przytrzymasz przycisk Odtwarzaj / Pauza, gdy sparowane urządzenie *Bluetooth* jest w stanie gotowości lub odtwarza muzykę, aplikacja Siri uruchomi się i będzie słycać dźwięk uruchomienia aplikacji.

Polecenia głosowe można wypowiadać przez mikrofony słuchawek.

Jeśli od uruchomienia aplikacji Siri upłynie pewien czas, zostanie odtworzony sygnał dźwiękowy i wypowiadanie poleceń zostanie anulowane.

Inne szczegółowe informacje, jak np. aplikacje powiązane z Siri, można znaleźć w instrukcji obsługi sparowanego urządzenia *Bluetooth*.

- Przycisk Odtwórz / Wstrzymaj

Nacisnij i przytrzymaj : Uruchamia funkcję asystenta głosowego.

\* W zależności od specyfikacji podłączonego urządzenia *Bluetooth*, może nie być obsługiwane sterowanie opisane powyżej oraz sterowanie urządzenia *Bluetooth*.

## 10. Wskaźnik LED

Działanie	Wskaźnik LED
W przypadku braku połączenia z urządzeniem <i>Bluetooth</i>	Niebieska dioda LED miga dwa razy w jedno-sekundowych odstępach.
Tryb parowania	Dioda LED miga na przemian na niebiesko i czerwono.
Po nawiązaniu połączenia z urządzeniem <i>Bluetooth</i>	Dioda LED będzie migać raz na niebiesko co trzy sekundy.
Podczas ładowania	Dioda LED świeci na czerwono.

## 11. Rozwiązywanie problemów

Problem	Rozwiązanie
Nie włącza się zasilanie.	Naładować słuchawki bezprzewodowe.
Baterie się nie ładują.	Sprawdzić, czy komputer jest włączony.
	Sprawdzić, czy komputer nie jest w trybie oszczędzania energii.
	Sprawdzić, czy kabel micro-USB jest właściwie podłączony zarówno do słuchawek bezprzewodowych, jak i do komputera.
Nie można wykonać parowania.	Podczas parowania położyć słuchawki bezprzewodowe i urządzenie <i>Bluetooth</i> blisko siebie.
Nie można nawiązać połączenia <i>Bluetooth</i> .	Sprawdzić, czy włączono zasilanie zarówno słuchawek bezprzewodowych, jak i urządzenia <i>Bluetooth</i> .
	Sprawdzić, czy w urządzeniu, które ma być podłączone, włączono funkcję <i>Bluetooth</i> .
Brak dźwięku. (Podczas odtwarzania muzyki)	Sprawdzić, czy włączono zasilanie zarówno słuchawek bezprzewodowych, jak i urządzenia <i>Bluetooth</i> .
	Sprawdzić, czy połączenie z urządzeniem <i>Bluetooth</i> ustawiono na profil A2DP.
	Sprawdzić, czy urządzenie do odtwarzania muzyki jest ustawione na PLAY.
	Sprawdzić, czy potencjometry poziomu głośności zarówno na słuchawkach bezprzewodowych, jak i urządzeniu do odtwarzania muzyki są odpowiednio ustawione.
Dźwięk jest zniekształcony. (Podczas odtwarzania muzyki)	Sprawdzić, czy żadne inne urządzenia korzystające z długości fal 2,4 GHz (w tym kuchenki mikrofalowe, radia bezprzewodowe itp.) nie znajdują się w pobliżu i czy nie ma przeszkód blokujących sygnał.
Nie można korzystać z funkcji głośnomówiącej.	Sprawdzić, czy słuchawki bezprzewodowe i urządzenie <i>Bluetooth</i> są podłączone przy pomocy profilu HFP lub HSP.
	Jeśli połączenie z urządzeniem <i>Bluetooth</i> jest w profilu A2DP, może istnieć konieczność zmiany profilu połączenia (w zależności od specyfikacji urządzenia <i>Bluetooth</i> ).

Problem	Rozwiązanie
Odległość komunikacji jest mała, dźwięk jest zniekształcony.	Sprawdzić, czy żadne inne urządzenia korzystające z długości fal 2,4 GHz (w tym kuchenki mikrofalowe, radia bezprzewodowe itp.) nie znajdują się w pobliżu i czy nie ma przeszkód blokujących sygnał.
Nie można nawiązać połączenia przy pomocy NFC.	Sprawdzić, czy urządzenie <i>Bluetooth</i> jest wyposażone w funkcję NFC.
	Uruchomić ustawienie NFC w urządzeniu <i>Bluetooth</i> .
	Sprawdzić, czy słuchawki bezprzewodowe i urządzenie <i>Bluetooth</i> są właściwie ułożone podczas przesuwania.
	W niektórych przypadkach rozpoznanie urządzenia może wymagać więcej czasu. W takim przypadku należy kontynuować przesuwanie urządzenia do chwili, aż zostanie nawiązane połączenie.
	Wyjąć urządzenie <i>Bluetooth</i> z pokrowca lub pudełka.
Nie można użyć funkcji asystenta głosowego.	Sprawdź poprawność ustawień sparowanego urządzenia <i>Bluetooth</i> .



## Specyfikacje

Format transmisji .....	standardowy protokół <i>Bluetooth</i> wersji 4.2
Wyjście .....	moc klasy 2 standardowego protokołu <i>Bluetooth</i>
Maksymalna odległość transmisji.....	około 10 m w zasięgu wzroku *1
Częstotliwość .....	2,4 GHz (2,4000 GHz do 2,4835 GHz) *2
Modulacja .....	FHSS
Obsługiwane profile <i>Bluetooth</i> .....	A2DP, AVRCP, HFP, HSP
Obsługiwany CODEC .....	SBC, AAC, Qualcomm® aptX™ audio, Qualcomm® aptX™ HD audio
Ochrona zawartości .....	SCMS-T
Czas działania baterii przy ciągłym użytku .....	maksymalnie 24 godzin ciągłej transmisji (Włączyć NC /w tym czas odtwarzania muzyki) maksymalnie 27 godzin ciągłej transmisji (Wyłączyć NC /w tym czas odtwarzania muzyki)
Czas ładowania .....	około 4 godzin
Zasilanie .....	5 V 200 mA lub akumulator 3,7 V 545 mAh
Zasilanie .....	Wbudowany akumulator litowo-jonowy prądu stałego 3,7 V
Masa .....	300 g

## SŁUCHAWKI

Typ .....	Zamknięte słuchawki dynamiczne
Wymiary przetwornika .....	40 mm śr.
Pasma przenoszenia .....	5 Hz do 22 000 Hz (Z połączeniem <i>Bluetooth</i> ) 5 Hz do 40 000 Hz (Z połączeniem przewodowym)
Maksymalna moc na wejściu .....	1 000 mW (Z połączeniem przewodowym)
Oporność .....	32 Ω (Z połączeniem przewodowym)
Czułość .....	100 dB (Z połączeniem przewodowym)
Wkładka do ucha .....	Poliuretan (skórzane wykończenie)

## MIKROFON

Typ .....	MEMS
Kierunkowość .....	Mikrofon dookólny
Pasma przenoszenia .....	100 Hz do 8 000 Hz

## WYPOSAŻENIE

Kabel Micro-USB .....	1
Przewód słuchawkowy .....	1
Woreczek do przenoszenia .....	1
Gwarancja (USA i Kanada / Japonia) .....	1
Przewodnik Szybki start .....	1
Przewodnik bezpieczeństwa .....	1
Maximum radio-frequency power transmitted in the frequency band(s) 2 400 MHz to 2 483.5 MHz : 4 dBm	

- \*1 Odległość transmisji jest podawana w przybliżeniu. Rzeczywista odległość użytkownika może różnić się w zależności od warunków otoczenia.
- \*2 Ten produkt wykorzystuje fale radiowe w paśmie 2,4 GHz. Możliwe są zaniki sygnału z powodu zakłóceń radioodbiorników, kuchenek mikrofalowych i innych urządzeń, które wykorzystują pasmo 2,4 GHz.

## Uwaga

Dane techniczne i wygląd urządzenia mogą ulec zmianom, prowadzącym do ulepszenia produktu bez uprzedzenia.

## Informacje o licencji i znakach towarowych

- „Pioneer” jest znakiem towarowym firmy Pioneer Corporation i jest używany na podstawie licencji.
- Znak słowny *Bluetooth*® i logo są zastrzeżonymi znakami towarowymi firmy Bluetooth SIG, Inc., a każdorazowe użycie tych znaków przez Onkyo Corporation odbywa się na podstawie licencji. Inne znaki towarowe i nazwy handlowe należą do ich prawnych właścicieli.
- Qualcomm aptX jest produktem firmy Qualcomm Technologies International, Ltd. Qualcomm jest znakiem towarowym firmy Qualcomm Incorporated zarejestrowanym w Stanach Zjednoczonych i w innych krajach, używanym na podstawie udzielonej zgody. aptX jest znakiem towarowym firmy Qualcomm Technologies International, Ltd. zarejestrowanym w Stanach Zjednoczonych i w innych krajach, używanym na podstawie udzielonej zgody.
- Znak N jest znakiem towarowym zastrzeżonym przez NFC Forum, Inc. w Stanach Zjednoczonych Ameryki i innych krajach.
- Android jest znakiem towarowym firmy Google Inc.
- Apple i logo Apple są znakami towarowymi firmy Apple Inc., zarejestrowanymi w USA i innych krajach. App Store to znak usługowy Apple Inc., zarejestrowany w USA i innych krajach.
- iPhone oraz Siri są znakami towarowymi firmy Apple Inc., zarejestrowanymi w USA i innych krajach.





**Pioneer**

# SE-MS9BN

AUSCULTADORES ESTEREO SEM FIOS



Manual de instruções

Estamos gratos pela compra deste produto Pioneer. É favor ler as instruções de operação a fim de poder operar o aparelho apropriadamente.



Faça o download do aplicativo Pioneer Headphones para configuração.



## Características Principais

### O prazer da música sem fios

- O prazer da música sem fios em dispositivos *Bluetooth* (smart phones e outros telefones móveis, leitores de música digital, etc.) \*1  
Para mais detalhes consulte o manual de utilização para o dispositivo conectado.
- Permite o controlo da reprodução, paragem, seleção de avanço e retrocesso. \*2

### Comunicação mãos livres

- A comunicação mãos livres é possível mesmo com o telefone *Bluetooth* colocado numa bolsa ou pasta. \*3
- \*1 O dispositivo *Bluetooth* correspondente deve suportar o perfil A2DP.
- \*2 O dispositivo *Bluetooth* correspondente deve suportar o perfil AVRCP. Além disso, a operação por controlo remoto não pode ser garantida para todos os dispositivos.
- \*3 O dispositivo *Bluetooth* correspondente deve suportar o perfil HSP ou HFP.

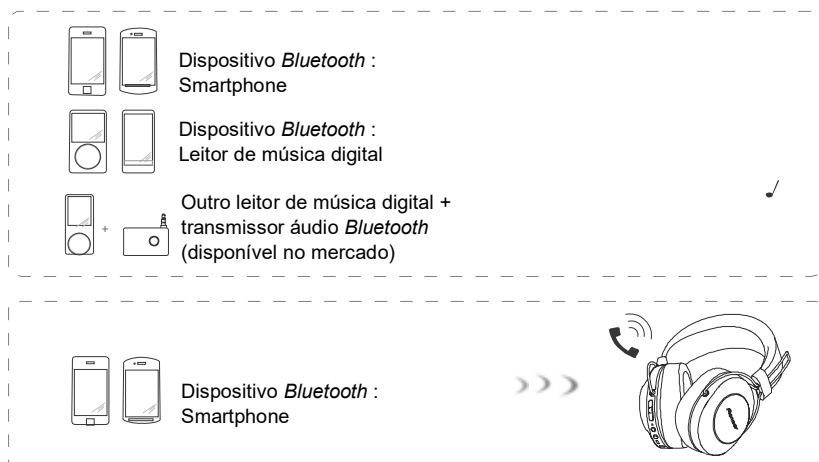

## Glossário

A2DP : Perfil de transmissão de conteúdos musicais de alta qualidade  
HSP : Perfil de operação de comunicação/telefone móvel  
HFP : Perfil de operação de comunicação mãos-livres/telefone móvel  
AVRCP : Perfil de controle remoto de componentes AV

## 1. Acessórios fornecidos

Antes de utilizar, confirme que tem todas as peças e componentes.

- 1 : Auscultadores    2 : Cabo micro-USB    3 : Fio dos auscultadores    4 : Bolsa de transporte

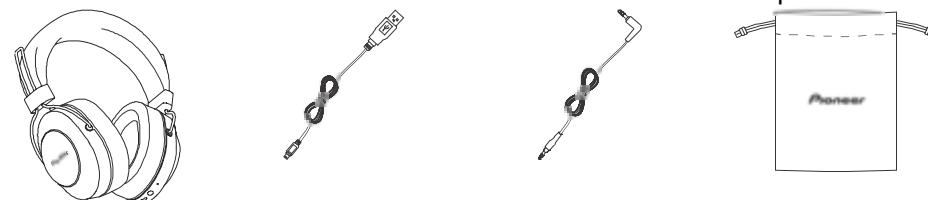

- 5 : Garantia (Estados Unidos e Canadá / Japão)  
6 : Guia de Consulta Rápida  
7 : Guia de Segurança

## 2. Nomes da peças

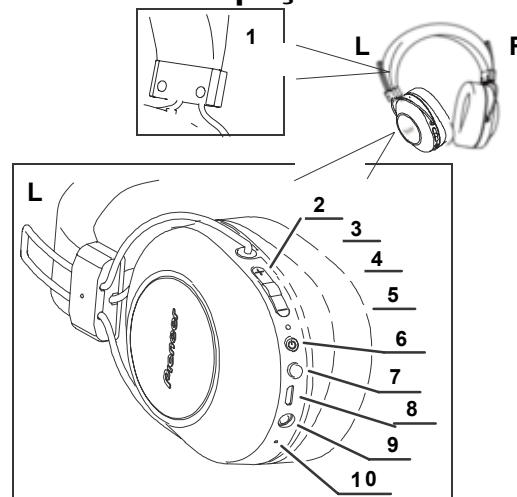

- 1 : Marca N  
2 : Botão (+)  
3 : Botão Reproduzir / Pausa  
4 : Botão (-)  
5 : Indicador LED  
6 : Botão (⏻)  
7 : Botão Assistente  
8 : Porto micro-USB  
9 : jack auscultadores  
10 : Microfone

### 3. Colocação da pilha

A bateria do aparelho deve ser carregada antes da utilização.  
O cabo micro-USB acessório deve ser usado para recarregar a bateria do aparelho.

**Ligue o conector apropriado no cabo micro-USB acessório à porta micro-USB nos auscultadores, e a ficha USB na outra extremidade a uma porta USB de um computador.**



- Quando o recarramento tiver início, o indicador LED nos auscultadores acenderá a vermelho.
- Se a recarga for efectuada com o aparelho ligado, a alimentação será automaticamente desligada. O aparelho não pode ser utilizado durante o recarramento.
- A recarga completa requer cerca de 4 horas; quando o carregamento estiver concluído, o indicador LED será desligado.
  - Com uma carga completa da bateria, o tempo máximo contínuo utilizável é de cerca de 27 horas (NC DESATIV).
- Quando a carga das baterias recarregáveis ficar fraca, o aparelho emite um sinal sonoro a cada 3 minutos e o indicador LED pisca a vermelho. Neste caso recarregue a bateria antes de voltar a utilizar o aparelho.

#### Observação

- O tempo de recarga da bateria e o tempo utilizável pode variar dependendo da temperatura ambiente e da frequência de uso.
- Não coloque objectos de metal perto dos contactos de carregamento dos auscultadores, já que pode resultar em curtos-circuitos perigosos ou em aquecimento anormal.

### Notas acerca do carregamento das pilhas

- Este dispositivo não pode ser utilizado durante o carregamento.
- O desempenho das pilhas é influenciado pela temperatura ambiente. Carregue as pilhas recarregáveis fornecidas em temperaturas entre os 10 e 35 graus Célsius.
- Não sobrecarregue as pilhas. De forma a proteger as pilhas, não carregue repetidamente as pilhas que já estão totalmente carregadas.
- As pilhas aquecem ligeiramente enquanto carregam. Isto não é funcionamento defeituoso.
- Utilize por favor o cabo micro-USB acessório para recarregar; a utilização de outros cabos pode resultar em mau funcionamento.
  - A recarga pode não ser possível se o computador estiver em modo de economia de energia.
- Confirme sempre o correto formato e orientação das fichas do cabo micro-USB antes de tentar ligá-las aos auscultadores e ao computador.
  - Não utilize cabos micro-USB fortemente torcidos ou empacotados, pois tal pode resultar em incêndio ou choque elétrico.
- Se não planear utilizar o produto por um período prolongado, evite guardá-lo num local quente ou húmido (por exemplo, dentro de um veículo ou exposto a luz solar direta). O armazenamento nesses locais poderá degradar a bateria recarregável e diminuir o tempo de utilização.
  - Se não planear utilizar o produto por um período prolongado, carregue a bateria durante cerca de uma hora antes de guardar o produto. Períodos prolongados de armazenamento com a bateria cheia ou sem carga poderão degradar a bateria recarregável e diminuir o tempo de utilização.

## 4. Emparelhamento

O emparelhamento deve ser realizado antes que os auscultadores possam ser usados para ouvir música ou para comunicar utilizando um dispositivo *Bluetooth*. Para mais detalhes sobre o procedimento de emparelhamento, consulte o manual do utilizador do dispositivo *Bluetooth*.

### (1) Com a unidade desligada, mantenha o botão ( ) premido até que a unidade entre em modo de emparelhamento.

- O modo de emparelhamento é confirmado pelo indicador LED piscando alternadamente em azul e vermelho.  
Solte o botão (  ) depois de confirmar que o indicador LED está a acender alternadamente em azul e vermelho.
- Quando em modo de emparelhamento, se o emparelhamento não for concluído dentro de cerca de 5 minutos, a energia será desligada automaticamente.

### (2) Ligue o dispositivo *Bluetooth* com o qual pretende emparelhar e inicie o emparelhamento. Procure esta unidade (auscultadores sem fio) a partir do dispositivo *Bluetooth* a emparelhar.

- Coloque o dispositivo *Bluetooth* perto (menos de um metro) dos auscultadores sem fio.
- Estes auscultadores aparecerão no mostrador do dispositivo *Bluetooth* como “SE-MS9BN.”

### (3) Confirme que o emparelhamento com o dispositivo *Bluetooth* foi concluído com sucesso.

- Observe o visor do dispositivo compatível com *Bluetooth* e selecione “SE-MS9BN.”
- Quando o indicador luminoso LED estiver a piscar a azul em intervalos lentos de cerca de 3 segundos, o emparelhamento está terminado. Enquanto estiver a piscar em intervalos rápidos de cerca de um segundo, o emparelhamento não está terminado.
- O código PIN para estes auscultadores sem fios foi configurado de fábrica em “0000”. Introduza este código se tal for requerido pelo aparelho *Bluetooth*.

### Ligue o aparelho *Bluetooth*

- Confirme que a alimentação dos auscultadores está ligada antes de conectar ao dispositivo *Bluetooth*.
- Dependendo do dispositivo, a ligação entre os auscultadores sem fios e o dispositivo *Bluetooth* pode ser efectuada automaticamente após o emparelhamento.

## Desligar do dispositivo *Bluetooth*

- Mantenha o botão (  ) premido até que o indicador luminoso LED intermitente apague e o dispositivo desligue.



### Observação

- Dependendo do dispositivo conectado, o perfil A2DP pode precisar de ser escolhido para ouvir música, e os perfis HFP ou HSP para comunicação mãos-livres.
- Para detalhes sobre operação e métodos de ajuste, consulte o manual do utilizador do dispositivo *Bluetooth*.
- Quando já não for possível estabelecer uma ligação com o dispositivo, execute novamente o emparelhamento.
- Estes auscultadores sem fios podem gravar informações de emparelhamento de um máximo de 8 dispositivos *Bluetooth*. Se for realizado o emparelhamento num nono dispositivo, a informação sobre o primeiro dispositivo emparelhado será substituída e perdida. Se posteriormente desejar reconectar esse dispositivo, será necessário repetir o procedimento de emparelhamento.
- Sempre que utilizar um dispositivo com o qual o emparelhamento foi realizado, primeiro ligue a alimentação dos auscultadores sem fios e, em seguida, execute a operação de conexão para o dispositivo *Bluetooth* emparelhado.

## 5. Utilizando NFC para emparelhamento

Quando um smart phone ou tablet estiver equipado com NFC, o emparelhamento (e desemparelhamento) *Bluetooth* pode ser realizado simplesmente passando o dispositivo ao longo dos auscultadores.

- Sistemas operativos suportados: Android 4.2 e mais recente.
- Dependendo do smart phone ou tablet utilizado, a recepção do sinal NFC pode ser demasiado fraca para realizar ligações de um toque. A unidade pode emparelhar com um dispositivo que não o pretendido se estiverem vários dispositivos NFC nas proximidades. Nesse caso, siga o procedimento de emparelhamento manual descrito no passo 4.

### Como emparelhar

- (1) Mantenha o botão (  ) premido enquanto a unidade está desligada para entrar no modo de emparelhamento.
- (2) Passe a “marca N” do dispositivo a ser conectado cerca de 1 cm acima da “marca N” do lado esquerdo da faixa de cabeça.

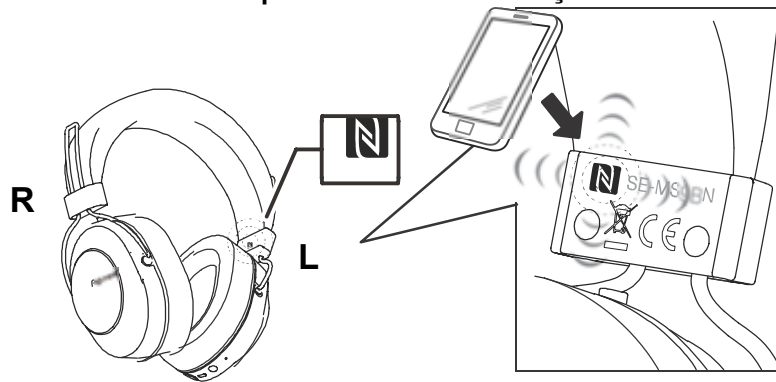

- (3) O aparelho começará automaticamente efectuar o emparelhamento.

- Quando o indicador luminoso LED estiver a piscar a azul em intervalos lentos de cerca de 3 segundos, o emparelhamento está terminado. Enquanto estiver a piscar em intervalos rápidos de cerca de um segundo, o emparelhamento não está terminado.

\* Apenas um dispositivo pode ser conectado de cada vez.

### Desconetando

Quando ligar a esta unidade, passe a “marca N” do dispositivo a ser conectado cerca de 1 cm acima da “marca N” do lado esquerdo da faixa de cabeça.

A conexão será desfeita automaticamente.

Dependendo das especificações do dispositivo *Bluetooth* ligado, poderá não ser possível concluir a ligação a partir do dispositivo NFC. Nesse caso, efetue o procedimento apresentado em “Desligar do dispositivo *Bluetooth*” em “4. Emparelhamento”.

## 6. Como utilizar o modo de cancelamento de ruídos e o modo de detecção de ambiente

Pode selecionar a forma como ouve sons de entre três modos: cancelamento de ruídos, detecção de ambiente e normal.

### Modo de cancelamento de ruídos

Esta função diminui o ruído ambiente que se ouve gerando um som antifásico de ruídos ambiente externos (por exemplo, o ruído de veículos e o som de um aparelho de ar condicionado de uma divisão).

### Modo de detecção de ambiente

Este modo facilita a audição dos sons ambiente para que se possa desfrutar de música enquanto ainda está se está ciente dos sons ambiente.

### Alternar entre modos

Quando os auscultadores estiverem DESLIGADOS, pressione continuamente o botão (  ) para os LIGAR.

O modo de cancelamento de ruídos inicia automaticamente.

Os modos alternam da forma apresentada em seguida sempre que pressionar o botão (  )

#### Modo de cancelamento de ruídos

↓ Um sinal sonoro soa 3 vezes.

#### Modo de detecção de ambiente

↓ Um sinal sonoro soa 2 vezes.

#### Modo normal

↓ Um sinal sonoro soa 1 vez.

#### Modo de cancelamento de ruídos (Atrás)

### Observação

- Pressione continuamente o botão (  ) para DESLIGAR os auscultadores.
- Quando os auscultadores estiverem DESLIGADOS, ou quando estiver a utilizar o cabo de auscultadores fornecido, não é possível alternar entre os modos.
- Pode também alternar entre os modos utilizando a Pioneer Headphone APP.
  - O modo utilizado previamente não é guardado. Quando LIGAR os auscultadores, será selecionado automaticamente o modo de cancelamento de ruídos.

### <Notas para utilização do modo de cancelamento de ruídos>

- Poderá não se aperceber do efeito do cancelamento de ruídos ou o ruído poderá parecer maior dependendo do tipo de ruído ou de se encontrar num local silencioso.
- O efeito do cancelamento de ruídos poderá tornar-se menos notório ou poderá gerar-se um sinal sonoro (feedback acústico) dependendo de como usa os auscultadores. Se isso acontecer, mude a posição dos auscultadores.
- O modo de cancelamento de ruídos é o mais eficaz contra ruídos de baixa frequência, como o ruído dos veículos e o de um aparelho de ar condicionado. Nem todos os sons são eliminados utilizando este modo.
- Quando usados num carro, autocarro ou outros veículos, poderá ser gerado algum ruído dependendo das condições da estrada.
- Poderá gerar-se ruído devido à influência de um telemóvel. Se isso acontecer, afaste os auscultadores do telemóvel.
- Não tape o microfone de reação ao modo dos auscultadores com a mão ou qualquer outro artigo. Se o fizer, o efeito do modo de cancelamento de ruídos e do modo de detecção de ambiente poderá diminuir. Também poderá gerar-se um sinal sonoro (feedback acústico). Se isso acontecer, retire a mão ou o artigo do microfone.

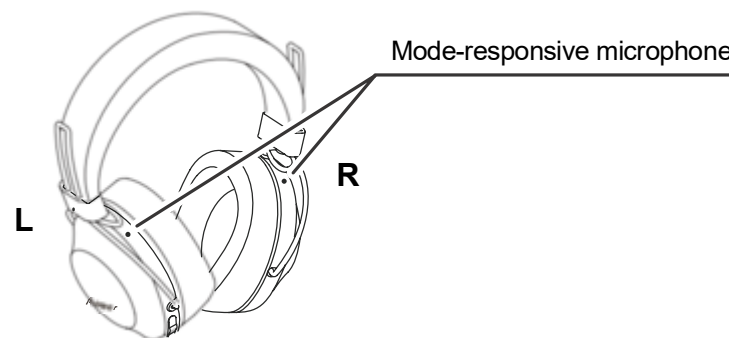

### <Notas para utilização do modo de detecção de ambiente>

- É possível que mesmo que utilize o modo de detecção de ambiente não consiga ouvir os sons ambiente dependendo das circunstâncias do ambiente e do tipo ou volume do som que está a ser reproduzido. Não use os auscultadores em locais perigosos nos quais precise ouvir os sons ambiente (por exemplo, em estradas por onde passam carros e bicicletas).
- Se não usar os auscultadores da forma correta, o modo de detecção de ambiente poderá não funcionar normalmente. Certifique-se de que usa os auscultadores corretamente.

## 7. Apreciando música

Para usar os auscultadores sem fios para ouvir música a partir de um dispositivo *Bluetooth*, deve primeiro realizar o emparelhamento com o dispositivo *Bluetooth* usando o perfil de áudio A2DP.

Para detalhes sobre como efectuar o emparelhamento consulte a página 4.

### (1) Com a alimentação dos auscultadores desligada, mantenha pressionado o botão ( ) durante cerca de 3 segundos.

A alimentação dos auscultadores ligar-se-á. O indicador LED piscará azul.

### (2) Ligue a função *Bluetooth* no dispositivo que pretende conectar.

Quando o emparelhamento for concluído, os auscultadores sem fios ligar-se-ão automaticamente ao dispositivo *Bluetooth*.

\* Caso a conexão automática não seja possível, ou os auscultadores liguem-se automaticamente a um dispositivo *Bluetooth* diferente daquele que pretende utilizar, siga as instruções sobre conexão manual do dispositivo *Bluetooth* que pretende utilizar.

### Controlos quando ouvir música

Se o dispositivo *Bluetooth* conectado suportar AVRCP, as seguintes operações podem ser utilizadas.

- Botão ( + )

Pressione uma vez : Avançar para a faixa ou capítulo seguinte.

- Pressione e mantenha : Aumenta o volume.

- Botão ( - )

Pressione uma vez : Voltar ao início da faixa ou capítulo.

- Pressione e mantenha : Diminui o volume.

- Botão Reproduzir / Pausa

Pressione uma vez: Reprodução/Pausa.

\* Quando o volume de som estiver no nível máximo ou mínimo, um sinal sonoro será produzido a partir dos auscultadores.

\* O volume do som pode ser ajustado no dispositivo *Bluetooth*.

\* Dependendo das especificações do dispositivo *Bluetooth* ligado, os controlos acima referidos e controlos no dispositivo *Bluetooth* podem não ser suportados.

\* Dependendo das especificações do dispositivo *Bluetooth* ligado, poderá ser necessário configurar as definições de reprodução de música. Consulte o manual do utilizador do dispositivo *Bluetooth*.

\* Dependendo das especificações do dispositivo *Bluetooth* ligado, poderá iniciar-se automaticamente uma aplicação de reprodução de música ou poderá não ser possível fazer uma pausa/reproduzir a música. Consulte o manual do utilizador do dispositivo *Bluetooth*.

### Utilização do fio dos auscultadores

O fio dos auscultadores fornecido pode ser utilizado para audição.

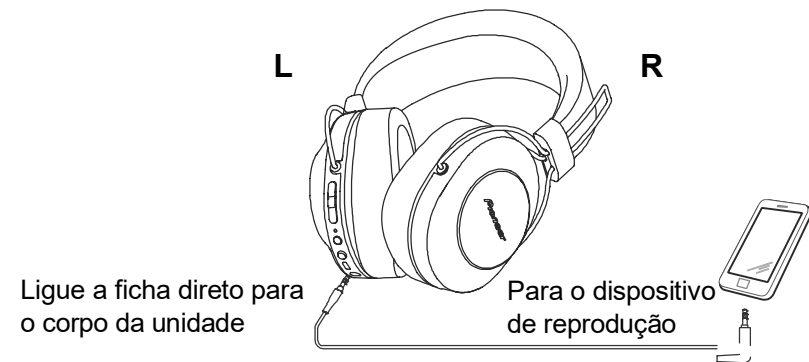

### Observação

- Ligue a ficha direita na tomada dos auscultadores, e ligue a ficha-tipo L no dispositivo de reprodução.
- Insira a ficha completamente e de modo seguro. A inserção insuficiente da ficha pode resultar na redução da saída de som para os auscultadores ou outras avarias.
- A função *Bluetooth* não pode ser utilizada enquanto a fio dos auscultadores estiver em uso.
- Se começar a usar o fio dos auscultadores quando a alimentação já está ligada, a alimentação da unidade será automaticamente desligada.



## 8. Comunicação Vocal

Para usar os auscultadores sem fios para a comunicação vocal, deve efetuar o emparelhamento com o dispositivo *Bluetooth* pretendido, usando o “perfil de mãos livres” (HFP) ou “perfil de auscultadores” (HSP).

Para detalhes sobre como efectuar o emparelhamento consulte a página 4.

\* Se o dispositivo *Bluetooth* oferece suporte para perfis HFP e HSP, HFP usar o perfil.

### (1) Com a alimentação dos auscultadores desligada, mantenha pressionado o botão ( ) durante cerca de 3 segundos.

A alimentação dos auscultadores ligar-se-á. O indicador LED piscará azul.

### (2) Ligue a função *Bluetooth* no dispositivo que pretende conectar.

Quando o emparelhamento for concluído, os auscultadores sem fios ligar-se-ão automaticamente ao dispositivo *Bluetooth*.

\* Caso a conexão automática não seja possível, ou os auscultadores liguem-se automaticamente a um dispositivo *Bluetooth* diferente daquele que pretende utilizar, siga as instruções sobre conexão manual do dispositivo *Bluetooth* que pretende utilizar.

## Controles comunicação sonora

Se o dispositivo *Bluetooth* conectado suportar AVRCP, as seguintes operações podem ser utilizadas.

- Botão ( + )

Pressione e mantenha : Aumenta o volume.

- Botão ( - )

Pressione e mantenha : Diminui o volume.

- Botão Reproduzir / Pausa

Pressione uma vez quando receber uma mensagem : Permitir a conversação.

Pressione novamente para terminar a conversação.

- 

Pressione e mantenha quando receber uma mensagem : Recusar a comunicação.

- 

Pressione duas vezes : Executa a remarcação.

Os mesmos controles são suportados caso uma chamada seja recebida enquanto ouve música.

\* Quando o volume de som estiver no nível máximo ou mínimo, um sinal sonoro será produzido a partir dos auscultadores.

\* O volume do som pode ser ajustado no dispositivo *Bluetooth*.

\* Dependendo das especificações do dispositivo *Bluetooth* ligado, os controles acima referidos e controles no dispositivo *Bluetooth* podem não ser suportados.

\* Dependendo das especificações do dispositivo *Bluetooth* ligado, poderá ser necessário configurar as definições de telefone. Consulte o manual do utilizador do dispositivo *Bluetooth*.

## 9. Utilização da função de assistente por voz

### <Como utilizar o Assistente do Google>

Pode efetuar a pesquisa com o microfone dos auscultadores executando o Google Assistant instalado num smartphone ou noutro dispositivo.

### Smartphones compatíveis

Android 5.0™ ou posterior (deve estar instalada a mais recente versão da aplicação Google™)

iOS (deve estar instalada a aplicação Google Assistant)

### <Dispositivos Android>

Quando emparelha o dispositivo com os auscultadores, é iniciado um menu de contexto para ligação com o Google Assistant.

Efetue a ligação seguindo as indicações.

### <Dispositivos iOS>

Instale e execute a aplicação Google Assistant.

Quando emparelha o dispositivo com os auscultadores, é iniciado um menu de contexto para ligação com o Google Assistant.

Efetue a ligação seguindo as indicações.

\* Para obter informações sobre o processo de emparelhamento, consulte “4. Emparelhamento”.

- Botão Assistente



Pressione e segure: Entrada de voz (A voz entra enquanto pressiona o botão continuamente. Liberte o botão para terminar.)



Pressione uma vez : Leitura de notificações



Pressione duas vezes : Cancelamento de leitura

\* Dependendo das especificações do dispositivo *Bluetooth* ligado, os controles acima referidos e controles no dispositivo *Bluetooth* podem não ser suportados.

\* Para obter informações detalhadas sobre operações do Google Assistant, consulte a página Web do Google Assistant.

\* Quando o Google Assistant não está disponível devido a falta de rede ou por outro motivo, é reproduzido um audioguia “O Google Assistant não está ligado”.

\* A função Google Assistant não está disponível em alguns países e áreas, bem como em alguns idiomas.



## <Como utilizar a app do Google>

Pode inicializar a aplicação Google instalada no seu smartphone Android ou outro dispositivo e, em seguida, efetuar operações por voz através dos microfones dos auscultadores.

### (1) Defina a opção [Assist & voice input] para a aplicação Google.

- Selecione [Settings] - [Apps] no smartphone Android e, em seguida, selecione o ícone de roda dentada situado no canto superior direito do ecrã apresentado. Selecione [Default] - [Assist & voice input] e, em seguida, defina [Assist app] para a aplicação Google. O processo anterior é um exemplo. Para obter informações detalhadas, consulte o manual do utilizador do dispositivo *Bluetooth* emparelhado.

\*Para utilizar a função de assistência, pode ser necessária a versão mais recente da aplicação Google.

Para obter informações detalhadas sobre a aplicação Google, consulte o manual do utilizador do dispositivo *Bluetooth* emparelhado ou a página Web da Loja Google Play.

\*Dependendo das especificações do dispositivo *Bluetooth* emparelhado, pode não ser possível inicializar a aplicação Google a partir do sistema de auscultadores.

### (2) Ligue os auscultadores ao dispositivo *Bluetooth* emparelhado.

- Para obter informações sobre o processo de ligação, consulte a secção “4. Emparelhamento”.

### (3) Inicialize a aplicação Google.

- Se você pressionar e segurar o botão Reproduzir / Pausar quando o dispositivo *Bluetooth* emparelhado se encontra em estado de espera ou a reproduzir música, é emitido um sinal sonoro, a aplicação Google é inicializada e pode ouvir o som de arranque da aplicação. A entrada de voz é possível através dos microfones dos auscultadores. Se, depois de a aplicação Google ser inicializada, decorrer um determinado período de tempo, é emitido um sinal sonoro e a entrada de voz é cancelada.
- Botão Reproduzir / Pausa  
 Pressione e segure : Inicializa a função de assistência por voz.

\*Dependendo das especificações do dispositivo *Bluetooth* ligado, os controles acima referidos e controles no dispositivo *Bluetooth* podem não ser suportados.

## <Como utilizar o Siri>

Pode inicializar o Siri instalado no seu iPhone ou outro dispositivo e, em seguida, efetuar operações por voz através dos microfones dos auscultadores. O som do dispositivo *Bluetooth* emparelhado pode ser ouvido apenas a partir do lado esquerdo enquanto está a utilizar o Siri.

### (1) Ative o Siri.

- Selecione [Settings] - [Siri & Search] no seu iPhone e, em seguida, ative o Siri. O processo anterior é um exemplo. Para obter informações detalhadas, consulte o manual do utilizador do dispositivo *Bluetooth* emparelhado.

\*Para obter informações detalhadas sobre o Siri, consulte o manual do utilizador do dispositivo *Bluetooth* emparelhado.

### (2) Ligue os auscultadores ao dispositivo *Bluetooth* emparelhado.

- Para obter informações sobre o processo de ligação, consulte a secção “4. Emparelhamento”.

### (3) Inicialize o Siri.

- Se você pressionar e segurar o botão Reproduzir / Pausar quando o dispositivo *Bluetooth* emparelhado se encontra em estado de espera ou a reproduzir música, o Siri é inicializado e pode ouvir o som de arranque. A entrada de voz é possível através dos microfones dos auscultadores. Se, depois de o Siri ser inicializado, decorrer um determinado período de tempo, é emitido um sinal sonoro e a entrada de voz é cancelada. Para obter outras informações detalhadas como, por exemplo, as aplicações ligadas ao Siri, consulte o manual do utilizador do dispositivo *Bluetooth* emparelhado.
- Botão Reproduzir / Pausa  
 Pressione e segure : Inicializa a função de assistência por voz.

\*Dependendo das especificações do dispositivo *Bluetooth* ligado, os controles acima referidos e controles no dispositivo *Bluetooth* podem não ser suportados.

## 10. Indicador LED

<b>Operação</b>	<b>Indicador LED</b>
Quando não estiver conectado a um dispositivo <i>Bluetooth</i>	O LED pisca a azul duas vezes a cada um segundo.
Modo de emparelhamento	O LED pisca alternadamente azul e vermelho.
Quando conectado a um dispositivo <i>Bluetooth</i>	O LED pisca azul uma vez a cada 3 segundos.
Durante a recarga	O LED acende vermelho.

## 11. Detecção de avarias

Problema	Solução
A alimentação não liga.	Recarregue os auscultadores sem fios.
As pilhas não carregam.	<p>Confirme que a alimentação do computador está ligada.</p> <p>Confirme que computador não está em modo de economia de energia.</p> <p>Confirme que o cabo acessório micro-USB está firmemente conectado tanto aos auscultadores como ao computador.</p>
Não é possível realizar o emparelhamento.	Aproxime os auscultadores sem fios do dispositivo <i>Bluetooth</i> a emparelhar.
Não é possível realizar conexão <i>Bluetooth</i> .	<p>Confirme que a alimentação está ligada tanto nos auscultadores sem fios como no dispositivo <i>Bluetooth</i>.</p> <p>Confirme que a função <i>Bluetooth</i> está ativada no dispositivo com o qual se está conectando.</p>
Não há som. (Quando reproduzir de música)	<p>Confirme que a alimentação está ligada tanto nos auscultadores sem fios como no dispositivo <i>Bluetooth</i>.</p> <p>Confirme que a conexão com o dispositivo <i>Bluetooth</i> está em perfil A2DP.</p> <p>Confirme que o aparelho de reprodução de música conectado está em modo de reprodução.</p> <p>Confirme que os controles de volume de som tanto nos auscultadores sem fios como no dispositivo de reprodução de música estão em níveis adequados.</p>
O som está distorcido. (Quando reproduzir de música)	Verifique que não há nas proximidades outros dispositivos utilizando o comprimento de onda de 2,4 GHz (incluindo fornos de microondas, rádios sem fio, etc.), e que nada obstrui o caminho do sinal.

Problema	Solução
Não é possível usar a operação mãos livres.	<p>Confirme que os auscultadores sem fios e o dispositivo <i>Bluetooth</i> estão conectados utilizando o perfil HFP ou HSP.</p> <p>Se a conexão com o dispositivo <i>Bluetooth</i> estiver no perfil A2DP, pode ser necessário mudar o perfil de conexão (dependendo das especificações do dispositivo <i>Bluetooth</i>).</p>
A distância de comunicação é curta, o som está embrulhado.	Verifique que não há nas proximidades outros dispositivos utilizando o comprimento de onda de 2,4 GHz (incluindo fornos de microondas, rádios sem fio, etc.), e que nada obstrui o caminho do sinal.
Não é possível realizar conexão com NFC.	<p>Confirme que o dispositivo <i>Bluetooth</i> está equipado com a função NFC.</p> <p>Ative a configuração NFC no dispositivo <i>Bluetooth</i>.</p> <p>Confirme que a orientação dos auscultadores sem fios e o dispositivo <i>Bluetooth</i> está correta quando passar o dispositivo sobre os auscultadores.</p> <p>Em alguns casos, o reconhecimento do dispositivo pode necessitar de mais tempo; neste evento continue passando os dispositivos até que a conexão esteja concluída.</p> <p>Remova o dispositivo <i>Bluetooth</i> do seu estojo ou capa.</p>
Não consegue utilizar a função de assistência por voz.	Confirme que as definições do dispositivo <i>Bluetooth</i> emparelhado estão corretamente configuradas.

## Especificações

Formato de transmissão .....	Protocolo <i>Bluetooth</i> Standard Ver. 4.2
Saída .....	Protocolo <i>Bluetooth</i> Standard Power Class 2
Distância máxima de transmissão .....	Cerca de 10 m em linha de visão *1
Frequência utilizada .....	2,4 GHz (2,4000 GHz a 2,4835 GHz) *2
Modulação .....	FHSS
Perfis <i>Bluetooth</i> suportados .....	A2DP, AVRCP, HFP, HSP
CODEC suportado ....	SBC, AAC, Qualcomm® aptX™ audio, Qualcomm® aptX™ HD audio
Proteção de conteúdo.....	SCMS-T
Tempo de vida da bateria em utilização contínua máximo 24 horas de transmissão contínua (NC ATIV./incluindo tempo de reprodução de música) máximo 27 horas de transmissão contínua (NC DESATIV./incluindo tempo de reprodução de música)	
Tempo de regarregamento .....	Cerca de 4 horas
Entrada nominal .....	5 V <sub>DC</sub> 200 mA ou bateria de 3,7 V 545 mAh
Energia.....	Bateria interna recarregável de íons de lítio DC 3,7 V
Peso .....	300 gr

## AUSCULTADORES

Tipo .....	Auscultadores dinâmicos inteiramente envolvidos
Tamanho do unidade condutora .....	ø40 mm
Resposta de frequência.....	5 Hz a 22 000 Hz (Com ligação <i>Bluetooth</i> ) 5 Hz a 40 000 Hz (Com ligação por fio)
Potência de entrada máxima .....	1 000 mW (Com ligação por fio)
Impedância.....	32 Ω (Com ligação por fio)
Sensibilidade .....	100 dB (Com ligação por fio)
Almofadas auriculares .....	Poliuretano (acabamento de couro)

## MICROFONE

Tipo .....	MEMS
Direcionalidade .....	Microfone omnidirecional
Resposta de frequência.....	100 Hz a 8 000 Hz

## ACESSÓRIOS

Cabo micro-USB .....	1
Fio dos auscultadores.....	1
Bolsa de transporte.....	1
Garantia (Estados Unidos e Canadá / Japão) .....	1
Guia de Consulta Rápida .....	1
Guia de Segurança .....	1
Maximum radio-frequency power transmitted in the frequency band(s) 2 400 MHz to 2 483.5 MHz : 4 dBm	

- \*1 A distância de transmissão é uma aproximação. A distância utilizável real pode variar dependendo das condições circundantes.
- \*2 Este produto utiliza ondas de rádio no espectro de 2,4 GHz. Quedas de sinal podem ser experimentadas devido à interferência de rádios, fornos de microondas e outros dispositivos que utilizam o espectro de 2,4 GHz.

## Observação

As especificações acima e a aparência podem ser melhoradas sem aviso prévio.

## Acerca da licença e das marcas comerciais

- “Pioneer” é uma marca registrada da Pioneer Corporation, e é usada sob licença.
- A palavra e os logotipos *Bluetooth*® são marcas comerciais registradas de propriedade da Bluetooth SIG, Inc. e qualquer uso dessas marcas pela Onkyo Corporation é feito sob licença. Outras marcas comerciais e marcas registradas pertencem a seus respectivos proprietários.
- Qualcomm aptX é um produto da Qualcomm Technologies International, Ltd. Qualcomm é uma marca comercial da Qualcomm Incorporated, registrada nos Estados Unidos da América e outros países, utilizada sob licença. aptX é uma marca comercial da Qualcomm Technologies International, Ltd., registrada nos Estados Unidos da América e outros países, utilizada sob licença.
- A marca N é uma marca comercial ou marca registrada da NFC Forum, Inc. nos Estados Unidos e em outros países.
- Android é uma marca comercial da Google Inc.
- Apple e o logotipo da Apple são marcas comerciais da Apple Inc., registradas nos E.U.A. e noutros países. App Store é uma marca de serviço da Apple Inc., registrada nos E.U.A. e noutros países.
- iPhone e Siri são marcas comerciais da Apple Inc., registradas nos E.U.A. e noutros países.



**Pioneer**

# SE-MS9BN

БЕСПРОВОДНЫЕ СТЕРЕОФОНИЧЕСКИЕ НАУШНИКИ

 Bluetooth®

 NFC

Qualcomm®  
aptX™ 

EAC

Инструкция по эксплуатации



Благодарим вас за покупку этого изделия марки Pioneer. Полностью прочтите настоящие инструкции по эксплуатации, чтобы знать, как правильно обращаться с этой моделью.



Загрузите Pioneer Headphones APP для настройки.

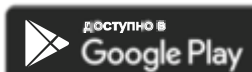
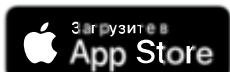

## Главные особенности

### Прослушивание музыки по беспроводной связи

- Прослушивание музыки по беспроводной связи на устройствах *Bluetooth* (смартфоны и другие сотовые телефоны, цифровые музыкальные проигрыватели и т. п.) \*1  
За подробной информацией о работе подключаемого устройства обращайтесь к руководству пользователя.
- Позволяет управлять воспроизведением, останавливать воспроизведение, переходить вперед или назад. \*2

### Громкая связь

- Громкая связь возможна, даже когда телефон с *Bluetooth* находится в сумке или портфеле. \*3
- \*1 Другое *Bluetooth*-устройство должно поддерживать профиль A2DP.
- \*2 Другое *Bluetooth*-устройство должно поддерживать профиль AVRCP. Но работа дистанционного управления не гарантируется для всех устройств.
- \*3 Другое *Bluetooth*-устройство должно поддерживать профиль HSP или HFP.

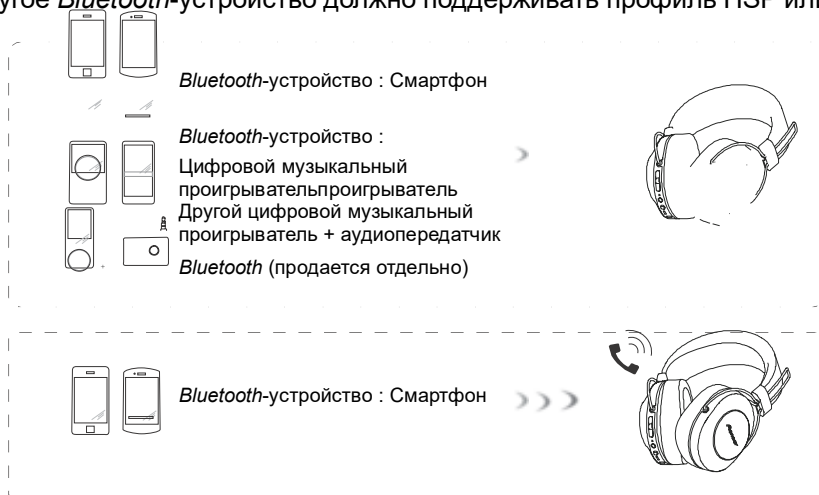

## Глоссарий

- A2DP : Профиль передачи высококачественного музыкального контента  
 HSP : Профиль связи/управления сотовым телефоном  
 HFP : Профиль громкой связи/управления сотовым телефоном  
 AVRCP : Профиль дистанционного управления аудио-/видеокомпонентами  
 NFC : Передовая технология для связи малого радиуса действия между элек-

тронными устройствами

### 1. Комплект поставки

Перед началом эксплуатации проверьте наличие всех частей и компонентов. 1

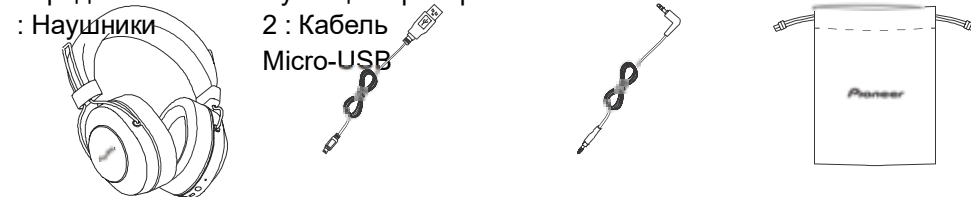

- 5 : Гарантийный талон (США и Канада / Япония)  
 6 : Краткое руководство пользователя  
 7 : Руководство по технике безопасности

### 2. Названия частей

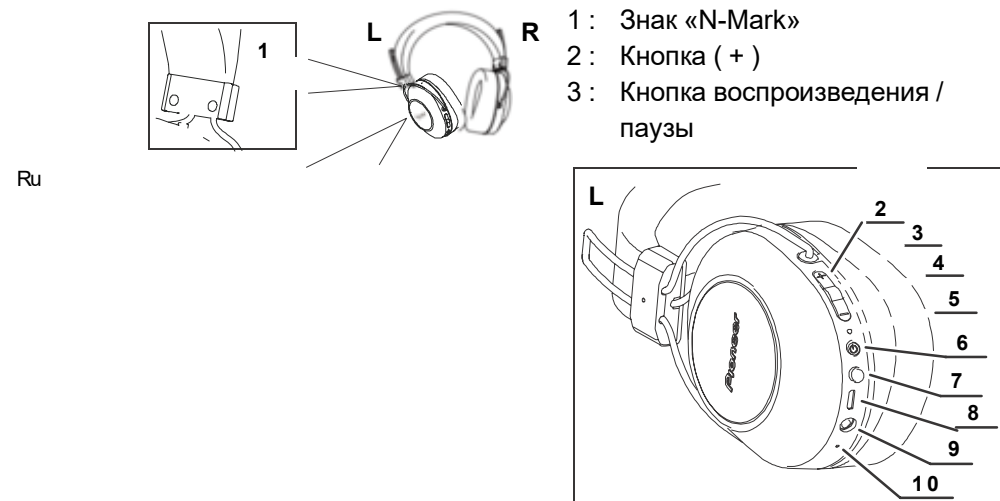



4 : Кнопка ( − )

5 : Светодиодный индикатор 6 : Кнопка (

) Кнопка помощника

7 : 8 : Порт micro-USB

9 : Разъем для наушников

10 : Микрофон



### 3. Подзарядка батареек

Перед использованием необходимо зарядить батарею в устройстве. Для подзарядки батареи устройства необходимо использовать прилагаемый кабель micro-USB.

**Подсоедините соответствующий разъем на прилагаемом кабеле micro-USB к порту micro-USB на наушниках, а разъем USB на другом конце к USB-порту на компьютере.**



- Когда подзарядка начнется, светодиодный индикатор на наушниках загорится красным цветом.
- Если подзарядка начинает выполняться при включенном питании устройства, питание автоматически отключается. Устройство не может использоваться во время выполнения подзарядки.
- Полная зарядка занимает около 4 часов; когда зарядка завершится, светодиодный индикатор отключится.
- Максимальное время непрерывного использования при полностью заряженной батарее составляет около 27 часов (NC выкл.).
- Когда заряд аккумуляторной батареи станет низким, устройство будет издавать звуковой сигнал один раз каждые 3 минут, а светодиодный индикатор будет мигать красным цветом. В этом случае перед использованием устройства подзарядите батарею.

#### Примечание

- Время зарядки батареи и продолжительность работы от батареи могут отличаться в зависимости от температуры окружающей среды и частоты использования.
- Не размещайте металлические предметы вблизи контактов для подзарядки на наушниках, поскольку это может привести к опасным электрическим коротким замыканиям или аномальному нагреванию.

### Замечания по подзарядке батареек

- Устройством нельзя пользоваться во время зарядки.
- Окружающая температура оказывает влияние на рабочие характеристики батареек. Выполняйте подзарядку прилагаемых в комплекте поставки аккумуляторных батареек в температурном диапазоне от 10 до 35 градусов Цельсия.
- Не допускайте избыточной перезарядки батареек. В целях защиты батареек не выполняйте повторной подзарядки уже полностью заряженных батареек.
- Во время подзарядки батарейки могут слегка нагреваться. Это не является неполадкой.
- Для зарядки батареи, пожалуйста, используйте прилагаемый кабель micro-USB; использование других кабелей может привести к сбоям в работе.
- Зарядка может оказаться невозможной, если компьютер находится в режиме энергосбережения.
- Перед тем как пытаться подключить наушники к компьютеру, обязательно убедитесь в правильной форме и ориентации разъемов кабеля micro-USB.
- Не используйте кабели Micro-USB, если они туго скручены или связаны в жгут, так как это может привести к пожару или поражению электрическим током.
- Если вы не планируете пользоваться данным изделием в течение длительного времени, старайтесь не хранить его в жарком и влажном месте (например, в автомобиле или под воздействием прямого солнечного света). Хранение в таких местах неблагоприятно сказывается на аккумуляторе, в результате чего время его работы может сократиться.
- Если вы не планируете пользоваться данным изделием в течение длительного времени, перед хранением зарядите его примерно в течение одного часа. Длительное хранение с полностью заряженным или разряженным аккумулятором неблагоприятно сказывается на аккумуляторе, в результате чего время его работы может сократиться.

## 4. Сопряжение

Перед тем как наушники могут использоваться для прослушивания музыки или для связи с помощью *Bluetooth*-устройства, необходимо выполнить сопряжение.

За более подробной информацией по процедуре сопряжения обращайтесь к руководству пользователя для используемого *Bluetooth*-устройства.

### (1) Выключив питание, нажмите кнопку ( ) и удерживайте, пока устройство не войдет в режим соединения.

- Режим сопряжения подтверждается миганием светодиодного индикатора попеременно синим и красным цветом. Отпустите кнопку (  ) после того, как убедитесь, что светодиодный индикатор мигает попеременно синим и красным цветом.
- Если в режиме сопряжения в течение около 5 минут сопряжение не будет выполнено, питание автоматически отключится.

### (2) Включите питание *Bluetooth*-устройства, с которым вы хотите выполнить сопряжение, и начните сопряжение; выполните поиск данного аппарата (беспроводных наушников) с сопряженного *Bluetooth*-устройства.

- Расположите *Bluetooth*-устройство вблизи (в пределах одного метра) от беспроводных наушников.
- Данные беспроводные наушники будут отображаться на дисплее *Bluetooth*-устройства как «SE-MS9BN».

### (3) Убедитесь в том, что сопряжение с *Bluetooth*-устройством было выполнено успешно.

- Посмотрите на дисплей устройства, поддерживающего *Bluetooth*, и выберите «SE-MS9BN».
- Если светодиодная лампа медленно мигает синим светом примерно раз в 3 секунды, соединение установлено успешно. Если лампа мигает быстро – примерно раз в секунду – соединение не установлено.
- PIN-код для данных беспроводных наушников установлен на заводе на «0000». Введите этот код, если его запросит *Bluetooth*-устройство.

## Установите соединение с *Bluetooth*-устройством

- Перед тем как устанавливать соединение с *Bluetooth*-устройством, убедитесь в том, что питание беспроводных наушников включено.
- В зависимости от устройства, соединение между беспроводными наушниками и *Bluetooth*-устройством может устанавливаться автоматически после сопряжения.

## Отсоединение от *Bluetooth*-устройства

- Нажмите кнопку (  ) и удерживайте до тех пор, пока светодиодная лампа не погаснет, а питание не будет отключено.



### Примечание

- В зависимости от подключенного устройства, может потребоваться задать профиль A2DP при воспроизведении музыки и профиль HFP или HSP для громкой связи.
- За подробной информацией по способам управления и настройки обращайтесь к руководству пользователя для используемого *Bluetooth*-устройства.
- Если соединиться с устройством не удалось, повторите попытку.
- Данные беспроводные наушники могут записывать информацию о сопряжении для максимум 8 *Bluetooth*-устройств. При выполнении сопряжения для девятого устройства информация для первого сопряженного устройства будет перезаписана и утеряна. Если вы захотите впоследствии повторно установить соединение с этим устройством, потребуется повторить сопряжение для этого устройства.
- Каждый раз при использовании устройства, с которым уже было выполнено сопряжение, сначала включайте питание беспроводных наушников, затем выполняйте операцию установления соединения для сопряженного *Bluetooth*-устройства.

## 5. Использование NFC для сопряжения

Если смартфон или планшетное устройство оснащены функцией NFC, сопряжение (и отмену сопряжения) *Bluetooth* можно выполнять простым прикосновением устройства к наушникам.

- В зависимости от используемого смартфона или планшетного устройства, прием сигнала NFC может быть слишком слабым для выполнения соединений одним касанием. Если поблизости находится несколько устройств беспроводной связи малого радиуса действия, возможна установка соединения не с тем устройством, с которым планировалось. В этом случае следуйте процедуре сопряжения вручную, описанной в шаге 4.

### Как установить сопряжение

- (1) Для перехода в режим установки соединения удерживайте нажатой кнопку (🔘), до тех пор пока питание устройства не выключится.
- (2) Расположите знак «N-mark» устройства, которое нужно подключить, приблизительно в 1 см над знаком «N-mark» на левой стороне беспроводных наушников.

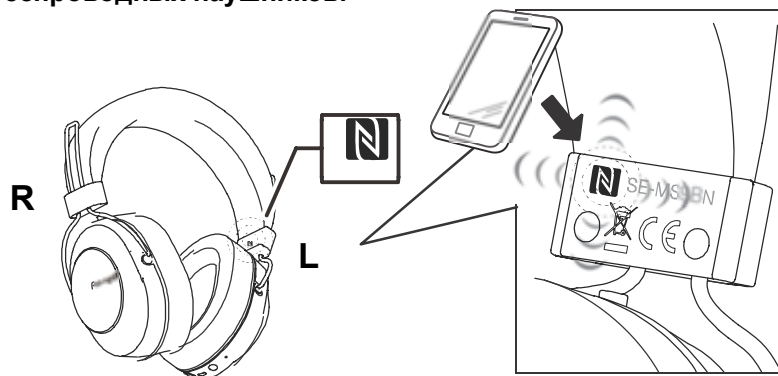

- (3) Устройство автоматически начнет установку сопряжения.

- Если светодиодная лампа медленно мигает синим светом примерно раз в 3 секунды, соединение установлено успешно. Если лампа мигает быстро примерно раз в секунду соединение не установлено.

\* Одновременно может быть подключено только одно устройство.

### Отключение

При установленном подключении к данному устройству расположите знак «N-mark» устройства, которое нужно подключить, приблизительно в 1 см над знаком «N-mark» на левой стороне беспроводных наушников.

Соединение будет автоматически отменено.

В зависимости от характеристик подключенного *Bluetooth*-устройства соединение может не разрываться с устройства беспроводной связи малого радиуса действия. В таком случае выполните процедуру из подраздела «Отсоединение от *Bluetooth*-устройства» раздела «4. Сопряжение».

## 6. Использование режима шумоподавления и режима слышимости окружающего звука

Пользователю доступны три режима звучания: режим шумоподавления, режим слышимости окружающего звука и нормальный режим.

### Режим шумоподавления

Эта функция нейтрализует шум окружающей среды путем генерации звука, противофазного внешним шумам окружающей среды (например, шуму в транспортных средствах и звуку кондиционирования воздуха в помещении).

### Режим слышимости окружающего звука

Благодаря этому режиму можно одновременно наслаждаться музыкой и слышать окружающие звуки.

### Переключение режимов

Чтобы включить питание наушников, нажмите и удерживайте кнопку (  ) при выключенном питании.

Режим шумоподавления включается автоматически.

Режимы переключаются при каждом нажатии кнопки (  ), как показано ниже.

#### Режим шумоподавления

↓ Звуковой сигнал прозвучит несколько раз (3).

#### Режим слышимости окружающего звука

↓ Звуковой сигнал прозвучит несколько раз (2).

#### Нормальный режим

↓ Звуковой сигнал прозвучит несколько раз (1).

#### Режим шумоподавления (Назад)



### Примечание

- Чтобы выключить питание, нажмите и удерживайте кнопку (  ).
- Режимы не переключаются, когда питание наушников выключено или когда используется шнур наушников из комплекта.
- Переключать режимы также можно с помощью программы Pioneer Headphone.
- При включении питания автоматически выбирается режим шумоподавления, а не режим, использовавшийся перед выключением.

### <Примечания по использованию режима шумоподавления>

- Если пользователь находится в тихом месте, эффект шумоподавления может быть незаметен или уровень шума может быть более высоким. Также это зависит от типа шума.
- В зависимости от положения наушников эффект шумоподавления может стать менее заметным или может появиться короткий писк (акустическая обратная связь). В этом случае рекомендуем изменить положение наушников.
- Режим шумоподавления наиболее эффективен при подавлении низкочастотных шумов, например шума транспортного средства и кондиционера. С помощью этого режима не удастся устранить все нежелательные звуки.
- При использовании в автомобиле, автобусе или других транспортных средствах наличие шума зависит от условий дорожного движения.
- Шум может появляться из-за влияния сотового телефона. В этом случае следует расположить наушники на расстоянии от сотового телефона. •

Не закрывайте микрофон наушников, реагирующий на переключение режимов, рукой или каким-либо предметом. Это может снизить эффективность как режима шумоподавления, так и режима слышимости окружающего звука. Это также может привести к появлению короткого писка (акустическая обратная связь). В этом случае следует убрать руку или другой предмет с микрофона.

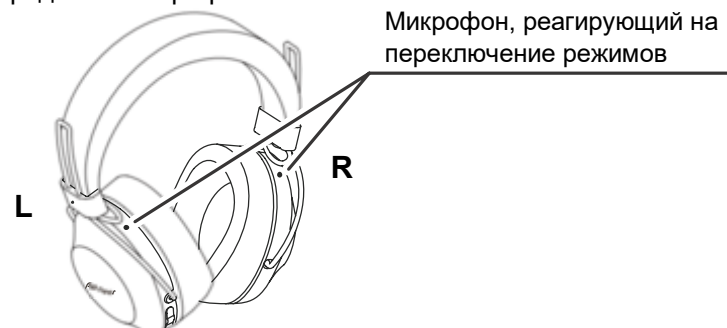

### <Примечания по использованию режима слышимости окружающего звука>

- В зависимости от окружающих условий и типа или громкости воспроизводимого звука вы можете не услышать окружающие звуки даже при использовании режима слышимости окружающего звука. Не используйте наушники в опасных местах, где необходимо слышать окружающие звуки (например, на проезжей части).
- Если наушники надеты неправильно, режим слышимости окружающего звука может не работать нормально. Надевайте наушники правильно.

## 7. Прослушивание музыки

Чтобы использовать беспроводные наушники для прослушивания музыки с *Bluetooth*-устройства, вы должны сначала выполнить сопряжение с *Bluetooth*-устройством с помощью профиля аудиоданных A2DP. Более подробную информацию о способе выполнения сопряжения см. на стр. 4.

**(1) При выключенном питании беспроводных наушников нажмите и удерживайте кнопку (  ) в нажатом положении в течение около трех секунд.**

Питание наушников включится, и светодиодный индикатор замигает синим цветом.

**(2) Включите функцию *Bluetooth* на устройстве, с которым вы хотите установить соединение.**

Когда сопряжение будет завершено, беспроводные наушники автоматически установят соединение с *Bluetooth*-устройством.

\* Если автоматическое соединение не устанавливается или если наушники автоматически подключаются к другому *Bluetooth*-устройству, отличному от того, которое вы хотите использовать, следуйте инструкциям для желаемого *Bluetooth*-устройства по установлению соединения вручную.

### Управление во время прослушивания музыки

Если подключенное *Bluetooth*-устройство поддерживает AVRCP, могут использоваться следующие операции.

- Кнопка ( + )
  - Нажмите один раз : Переход к следующей дорожке или разделу.
  - Нажмите и удерживайте : Повышение уровня громкости.
- Кнопка ( - )
  - Нажмите один раз : Возврат к началу дорожки или раздела.
  - Нажмите и удерживайте : Понижение уровня громкости.
- Кнопка воспроизведения / паузы
  - Нажмите один раз : Воспроизведение/Пауза.

\* При установке уровня громкости на максимальное или минимальное значение, из наушников прозвучит звуковой сигнал.

\* Уровень громкости звука можно регулировать на сопряженном устройстве *Bluetooth*.

\* В зависимости от технических характеристик *Bluetooth*-устройства, указанные выше операции управления и операции управления на *Bluetooth*-устройстве могут не поддерживаться.

\* В зависимости от характеристик подключенного *Bluetooth*-устройства может потребоваться повторная настройка воспроизведения музыки. Обратитесь к руководству пользователя *Bluetooth*-устройства.

\* В зависимости от характеристик подключенного *Bluetooth*-устройства приложение для воспроизведения музыки может запуститься автоматически или воспроизведение и приостановка могут не поддерживаться. Обратитесь к руководству пользователя *Bluetooth*-устройства.

### Использование шнура наушников

Прилагаемый в комплекте поставке шнур наушников может использоваться для прослушивания воспроизведения.



### Примечание

- Подсоедините прямой штекер к разъему наушников и подсоедините Г-образный штекер к воспроизводящему устройству.
- Вставляйте штекер полностью и надежно. Если штекер будет вставлен недостаточно глубоко, это может привести к ухудшению воспроизведения звука через наушники или к другим сбоям в работе.
- Функция *Bluetooth* не может использоваться во время использования шнура наушников.
- Если вы начнете использовать шнур наушников при уже включенном питании, подаваемое на устройство питание автоматически отключится.

## 8. Голосовая связь

Чтобы использовать беспроводные наушники для голосовой связи, сопряжение с *Bluetooth*-устройством должно выполняться с использованием «профиля громкой связи» (HFP) или «профиля гарнитуры» (HSP).

Более подробную информацию о способе выполнения сопряжения см. на стр. 4.

\* Если *Bluetooth*-устройство поддерживает оба профиля, HFP и HSP, используйте профиль HFP.

**(1) При выключенном питании беспроводных наушников нажмите и удерживайте кнопку (  ) в нажатом положении в течение около трех секунд.**

Питание наушников включится, и светодиодный индикатор замигает синим цветом. **(2)**

**Включите функцию *Bluetooth* на устройстве, с которым вы хотите установить соединение.**

Когда сопряжение будет завершено, беспроводные наушники автоматически установят соединение с *Bluetooth*-устройством.

\* Если автоматическое соединение не устанавливается или если наушники автоматически подключаются к другому *Bluetooth*-устройству, отличному от того, которое вы хотите использовать, следуйте инструкциям для желаемого *Bluetooth*-устройства по установлению соединения вручную.

### Управление голосовой связью

Если подключенное *Bluetooth*-устройство поддерживает AVRCP, могут использоваться следующие операции.

- Кнопка ( + )  
Нажмите и удерживайте : Повышение уровня громкости.
- Кнопка ( - )  
Нажмите и удерживайте : Понижение уровня громкости.
- Кнопка воспроизведения / паузы  
Нажмите один раз во время получения сообщения : Включение режима разговора. Нажмите еще раз для завершения разговора.  
●● Нажмите и удерживайте во время получения сообщения : Отказ от связи.  
Нажмите два раза : Se vuelve a efectuar la marcación.

Те же самые операции управления поддерживаются в случае приема звонка во время прослушивания музыки.

\* При установке уровня громкости на максимальное или минимальное значение, из наушников прозвучит звуковой сигнал.

\* Уровень громкости звука можно регулировать на сопряженном устройстве *Bluetooth*.

\* В зависимости от технических характеристик *Bluetooth*-устройства, указанные выше операции управления и операции управления на *Bluetooth*-устройстве могут не поддерживаться.

\* В зависимости от характеристик подключенного *Bluetooth*-устройства может потребоваться повторная настройка телефона. Обратитесь к руководству



## 9. Использование функции голосового помощника <Как

### использовать программу Google Ассистент>

Вы можете выполнять поиск с помощью микрофона наушников, запустив установленную на смартфоне или другом устройстве программу Google Ассистент.

#### Совместимые смартфоны

Android 5.0™ или более поздней версии (программу Google™ необходимо обновить до последней версии)

iOS (необходимо установить программу Google Ассистент)

#### <Устройства Android>

При сопряжении устройства с наушниками появится всплывающее окно для соединения с Google Ассистентом.

Установите соединение, следуя инструкции.

#### <Устройства iOS>

Установите программу Google Ассистент и запустите ее.

При сопряжении устройства с наушниками появится всплывающее окно для

соединение, следуя инструкции.

\*Процедура сопряжения описана в разделе «4. Сопряжение».

- Кнопка помощника

Нажмите и удерживайте : Голосовой ввод (голосовые команды вводятся при нажатии кнопки и удержании ее нажатой. Для завершения отпустите кнопку.)

Нажмите один раз : Чтение уведомлений

Нажмите два раза : Отмена чтения

Ас \*В зависимости от технических характеристик *Bluetooth* устройства, указанные выше операции управления и операции управления на *Bluetooth*-устройстве могут не поддерживаться.

ст \*Подробное описание работы с Google Ассистентом см. на веб-странице программы Google Ассистент.

Ус \*Если из-за отсутствия соединения с сетью или по другим причинам к Google Ассистенту будет отсутствовать доступ, прозвучит уведомление «Отсутствует соединение с программой Google Ассистент».

но \*Функция Google Ассистент не доступна в некоторых странах и регионах, а также на некоторых языках.

те



## <Как использовать программу Google>

Вы можете запустить приложение Google, установленное на смартфоне Android или другом устройстве, и выполнить действия с помощью голосового управления, используя имеющиеся на наушниках микрофоны.

### (1) Настройте функцию [Assist & voice input] для приложения Google.

- Выберите [Settings] - [Apps] на смартфоне Android, затем нажмите на значок шестеренки в правом верхнем углу открывшегося экрана. Выберите [Default] - [Assist & voice input] и установите для [Assist app] приложение Google. Описанный выше порядок действий приведен в качестве примера. Подробное описание см. в руководстве пользователя сопряженного устройства *Bluetooth*.
- \* Для использования ассистента может потребоваться новейшая версия приложения Google. Подробную информацию о приложении Google см. в руководстве пользователя сопряженного устройства *Bluetooth* или на сайте Google Play Store.
- \* В зависимости от характеристик сопряженного устройства *Bluetooth* запуск приложения Google с помощью гарнитуры может не поддерживаться.

### (2) Подключите наушники к сопряженному устройству *Bluetooth*.

- Подробнее о подключении см. в разделе «4. Сопряжение».

### (3) Запустите приложение Google.

- Если вы нажмете и удерживаете кнопку Воспроизведение / Пауза, когда сопряженное устройство *Bluetooth* находится в режиме ожидания или воспроизводит музыку, прозвучит звуковой сигнал, запустится приложение Google и раздастся звуковой сигнал запуска приложения. Голосовое управление возможно с помощью микрофонов, которыми оснащены наушники. По истечении определенного времени после запуска приложения Google раздастся звуковой сигнал, и голосовое управление будет отменено.
- Кнопка воспроизведения / паузы  
 Нажмите и удерживайте : Запускает функцию голосового ассистента.
- \* В зависимости от технических характеристик *Bluetooth*-устройства, указанные выше операции управления и операции управления на *Bluetooth*-устройстве могут не поддерживаться.

## <Как использовать программу Siri>

Вы можете запустить Siri на iPhone или другом устройстве и выполнять действия с помощью голосового управления, используя имеющиеся на наушниках микрофоны.

При использовании Siri звук с сопряженного устройства *Bluetooth* будет слышен только с левой стороны.

### (1) Активируйте Siri.

- Выберите [Settings] - [Siri & Search] на iPhone и включите Siri. Описанный выше порядок действий приведен в качестве примера. Подробное описание см. в руководстве пользователя сопряженного устройства *Bluetooth*.
- \* Подробную информацию о Siri см. в руководстве пользователя сопряженного устройства *Bluetooth*.

### (2) Подключите наушники к сопряженному устройству *Bluetooth*.

- Подробнее о подключении см. в разделе «4. Сопряжение».

### (3) Запустите Siri.

- Если вы нажмете и удерживаете кнопку Воспроизведение / Пауза, когда сопряженное устройство *Bluetooth* находится в режиме ожидания или воспроизводит музыку, Siri включится и прозвучит звуковой сигнал включения. Голосовое управление возможно с помощью микрофонов, которыми оснащены наушники. По истечении определенного времени после запуска Siri раздастся звуковой сигнал, и голосовое управление будет отменено.
- Кнопка воспроизведения / паузы  
 Нажмите и удерживайте : Запускает функцию голосового ассистента.

- \* В зависимости от технических характеристик *Bluetooth*-устройства, указанные выше операции управления и операции управления на *Bluetooth*-устройстве могут не поддерживаться.

## 10. Светодиодный индикатор

Режим работы	Светодиодный индикатор
Когда нет соединения с <i>Bluetooth</i> -устройством	Синий сигнал индикатора мигает два раза в секунду.
Режим сопряжения	Светодиодный индикатор мигает попеременно синим и красным цветом.
Когда установлено соединение с <i>Bluetooth</i> -устройством	Светодиодный индикатор однократно мигает синим цветом каждые три секунды.
Во время подзарядки	Светодиодный индикатор горит красным цветом.

## 11. Поиск и устранение неполадок

Проблема	Решение
Питание не включается.	Выполните зарядку беспроводных наушников.
Батарейки не заряжаются.	Убедитесь в том, что включено питание компьютера.
	Убедитесь в том, что компьютер не находится в режиме энергосбережения.
	Убедитесь в том, что прилагаемый кабель micro-USB надежно подключен как к беспроводным наушникам, так и к компьютеру.
Не удается выполнить сопряжение.	При выполнении сопряжения располагайте беспроводные наушники и <i>Bluetooth</i> -устройство близко друг к другу.
Не удается установить <i>Bluetooth</i> -соединение.	Убедитесь в том, что питание включено как для беспроводных наушников, так и для <i>Bluetooth</i> -устройства.
	Убедитесь в том, что на подключаемом устройстве включена функция <i>Bluetooth</i> .
Нет звука. (Во время воспроизведения музыки)	Убедитесь в том, что питание включено как для беспроводных наушников, так и для <i>Bluetooth</i> -устройства.
	Убедитесь в том, что соединение с <i>Bluetooth</i> -устройством настроено для профиля A2DP.
	Убедитесь в том, что подключенное устройство воспроизведения музыки настроено для функции ВОСПРОИЗВЕДЕНИЕ.
	Убедитесь в том, что средства управления громкостью звука как на беспроводных наушниках, так и на устройстве воспроизведения музыки настроены на надлежащий уровень.
Звук искажен. (Во время воспроизведения музыки)	Убедитесь в том, что поблизости нет других устройств, использующих длину волны 2,4 ГГц (включая микроволновые печи, беспроводные радиоустройства и т. д.), и что на пути прохождения сигнала нет никаких препятствий.

Проблема	Решение
Не удается использовать громкую связь.	Убедитесь в том, что беспроводные наушники и <i>Bluetooth</i> -устройство подключены с использованием профиля HFP или HSP.
	Если подключение к <i>Bluetooth</i> -устройству осуществляется с использованием профиля A2DP, может потребоваться изменить профили соединения (в зависимости от технических характеристик <i>Bluetooth</i> -устройства).
Расстояние связи короткое, звук искажается.	Убедитесь в том, что поблизости нет других устройств, использующих длину волны 2,4 ГГц (включая микроволновые печи, беспроводные радиоустройства и т. д.), и что на пути прохождения сигнала нет никаких препятствий.
Не удается выполнить соединение с помощью NFC.	Убедитесь в том, что <i>Bluetooth</i> -устройство оснащено функцией NFC.
	Включите настройку NFC на <i>Bluetooth</i> -устройстве.
	При выполнении касания убедитесь в правильной ориентации беспроводных наушников и <i>Bluetooth</i> -устройства.
	В некоторых случаях распознавание устройства может потребовать больше времени; в таком случае продолжайте выполнять сопряжение устройств до тех пор, пока соединение не будет завершено.
	Извлеките <i>Bluetooth</i> -устройство из его чехла или обложки.
Невозможно использовать функцию голосового ассистента.	Убедитесь в правильности настроек сопряженного устройства <i>Bluetooth</i> .

## Технические характеристики

Формат передачи	стандартный протокол <i>Bluetooth</i> вер. 4.2
Мощность	стандартный протокол <i>Bluetooth</i> , класс мощности 2
Максимальное расстояние передачи	около 10 м по линии прямой видимости *1
Используемая частота	2,4 ГГц (2,4000 ГГц до 2,4835 ГГц)*2
Модуляция	FHSS
Поддерживаемые профили <i>Bluetooth</i>	A2DP, AVRCP, HFP, HSP
Поддерживаемый КОДЕК	SBC, AAC, Qualcomm® aptX™ audio, Qualcomm® aptX™ HD audio
Защита контента	SCMS-T
Время работы от батареи при непрерывном использовании	максимум 24 часов непрерывной передачи (NC вкл./включая время воспроизведения музыки) максимум 27 часов непрерывной передачи (NC выкл./включая время воспроизведения музыки)
Время подзарядки	около 4 часов
Номинальный вход	5 В = 200 мА или элемент питания 3,7 В 545 мАч
Питание	перезаряжаемая внутри устройства литий-ионная батарея 3,7 В прямого тока Вес 300 г

## НАУШНИКИ

Тип	Полностью закрытые динамические наушники
Динамик	ø40 мм
Частотный диапазон	5 Гц до 22 000 Гц ( <i>Bluetooth</i> -соединение) 5 Гц до 40 000 Гц (Проводное соединение)
Максимальная мощность	1 000 мВт (Проводное соединение)
Сопротивление	32 Ω (Проводное соединение)
Чувствительность	100 дБ (Проводное соединение)
Ушная накладка	Полиуретан (отделка из кожзаменителя)

## МИКРОФОН

Тип	MEMS
Диаграмма направленности	Всенаправленный микрофон
Частотный диапазон	100 Гц до 8 000 Гц

## АКСЕССУАРЫ

Кабель Micro-USB	1
Шнур наушников	1
Чехол для переноски	1
Гарантийный талон (США и Канада / Япония)	1
Краткое руководство пользователя	1
Руководство по технике безопасности	1

Maximum radio-frequency power transmitted in the frequency band(s) 2 400 MHz to 2 483.5 MHz : 4 dBm

- \*1 значение расстояния передачи является приблизительным. Фактическое доступное для использования расстояние передачи может отличаться в зависимости от окружающих условий.
- \*2 Данное изделие использует радиоволны в спектре 2,4 ГГц. Могут наблюдаться некоторые выпадения сигнала из-за помех от радиоустройств, микроволновых печей, а также других устройств, использующих спектр 2,4 ГГц.

## Примечание

В технические характеристики и дизайн изделия в процессе их улучшения без

предупреждения могут вноситься изменения.

## О лицензии и торговых марках

- «Pioneer» является торговым знаком корпорации Pioneer Corporation и используется по лицензии.
- Bluetooth*® (слово и логотипы) является зарегистрированным товарным знаком и принадлежит компании Bluetooth SIG, Inc.; использование Onkyo Corporation этих товарных знаков разрешено соответствующей лицензией. Прочие товарные знаки и торговые наименования принадлежат соответствующим владельцам.
- Qualcomm aptX является продуктом Qualcomm Technologies International, Ltd. Qualcomm является торговой маркой Qualcomm Incorporated, зарегистрированной в США и других странах, для использования требуется разрешение. aptX является торговой маркой Qualcomm Technologies International, Ltd., зарегистрированной в США и других странах, для использования требуется разрешение.
- N Mark является товарным знаком или зарегистрированным товарным знаком корпорации NFC Forum, Inc. в США и других странах.
- Android es una marca comercial de Google Inc.
- Apple и логотип Apple являются товарными знаками Apple Inc., зарегистрированными в США и других странах. App Store - это знак обслуживания Apple Inc., зарегистрированный в США и других странах.
- iPhone и Siri являются товарными знаками компании Apple Inc., зарегистрированными в США и других странах.



*Pioneer*

# SE-MS9BN

---

TRÅDLÖSA STEREOHÖRLURAR



Bruksanvisning



Tack för ditt val av denna Pioneer-produkt. Läs noggrant igenom denna bruksanvisning, så att du lär dig att använda apparaten på rätt sätt.



Ladda ned appen Pioneer  
Headphones för  
inställningar.



## Huvudegenskaper

### Trådlös lyssning på musik

- Trådlös lyssning på musik från *Bluetooth*-enheter (smarttelefoner och andra mobiltelefoner, digitala musikspelare etc.) \*1  
Angående detaljer kring manövrering hänvisas till bruksanvisningen till den enhet som ska anslutas.
- Manövrering för start, stopp och sökning framåt/bakåt kan utföras. \*2

### Handsfree-kommunikation

- Handsfree-kommunikation kan ske även med en *Bluetooth*-telefon nerstoppad i en väska eller en portfölj. \*3
- \*1 *Bluetooth*-enheten ifråga måste stöda profilen A2DP.
- \*2 *Bluetooth*-enheten ifråga måste stöda profilen AVRCP. Vidare kan fjärrmanövrering inte garanteras för alla enheter.
- \*3 *Bluetooth*-enheten ifråga måste stöda profilen HSP eller HFP.

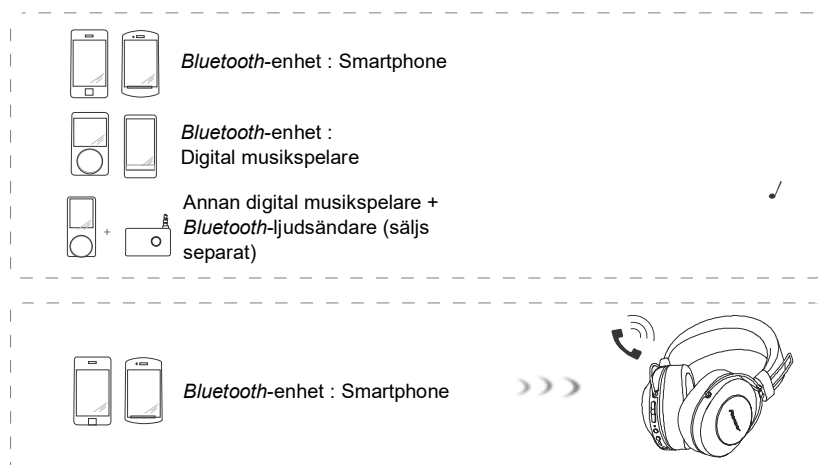

## Ordlista

- A2DP : Profil för högkvalitativ överföring av musikaliskt innehåll  
HSP : Profil för kommunikation/mobiltelefonsmanövrering  
HFP : Profil för handsfree-kommunikation/mobiltelefonsmanövrering  
AVRCP : Profil för fjärrstyrning av AV-komponenter  
NFC : Avancerad teknik för kortdistanskommunikation mellan elektroniska enheter

## 1. Satsens innehåll

Kontrollera att alla delar och komponenter finns före användning.

- 1 : Hörlurar      2 : Mikro-USB-kabel      3 : Hörlurskabel      4 : Transportfodral

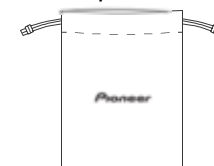

- 5 : Garanti (USA och Kanada / Japan)  
6 : Snabbstartsguide  
7 : Säkerhetsguide

## 2. Namn på delar och reglage

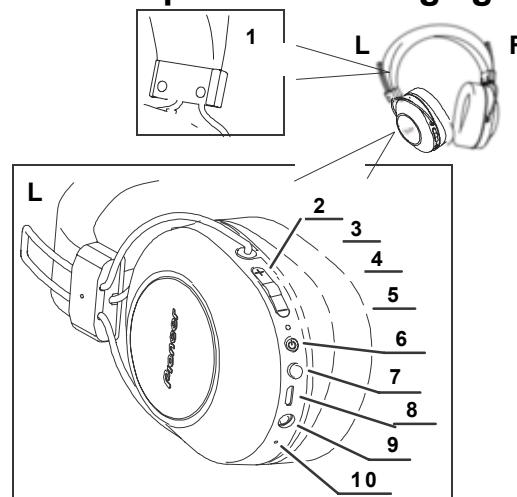

- 1 : N-märke  
2 : Knapp ( + )  
3 : Spela upp / pausa Knapp  
4 : Knapp ( - )  
5 : LED-indikator  
6 : Knapp (  )  
7 : Assistent-Knapp  
8 : Mikro-USB-port  
9 : Uttag för hörlurar  
10 : Mikrofon

### 3. Laddning av batterierna

Hörlurarnas batteri måste laddas före användning.  
Den medföljande mikro-USB-kabeln måste användas vid laddning av hörlurarnas batteri.

**Anslut den passande kontakten på den medföljande mikro-USB-kabeln till mikro-USB-porten på hörlurarna och USB-kontakten i andra änden till en USB-port på en dator.**



- När laddning startar börjar LED-indikatorn på hörlurarna lysa röd.
  - Om laddning påbörjas när strömmen till hörsnäckorna är på, så slås strömmen automatiskt av. Hörsnäckorna kan inte användas under pågående laddning.
  - Full laddning tar cirka 4 timmar. När laddningen är klar slocknar LED-indikatorn.
  - Med ett fulladdat batteri kan hörlurarna användas kontinuerligt i maximalt cirka 27 timmar (NC AV).
- Om det laddningsbara batteriets kapacitet är låg, så återges ett pip ljud var 3 minut samtidigt som LED-indikatorn blinkar röd. Ladda i så fall batteriet innan hörsnäckorna används.

#### Anm

- Batteriets laddningstid och användbara tid kan variera beroende på omgivningstemperatur och användningsfrekvens.
- Lägg inte metallföremål nära hörlurarnas laddningskontakter, därför att farliga kortslutningar eller onormal upphettning kan bli följden.

### Observera om batteriladdning

- Den här produkten kan inte användas när den laddas.
- Batteriernas prestanda påverkas av omgivningens temperatur. Ladda de medföljande laddningsbara batterierna inom ett temperaturomfång på 10 till 35 grader Celsius.
- Överladda inte batterierna. För att skydda batterierna, skall du inte upprepade gånger ladda batterier som redan är helt uppladdade.
- Batterierna blir en aning varma vid laddning. Detta är inte något fel.
- Använd alltid den medföljande mikro-USB-kabeln vid laddning. Användning av en annan kabel kan orsaka tekniskt fel.
- Om datorn står i strömbesparingsläge kan det hända att laddning inte är möjlig.
  - Kontrollera alltid att form och riktning på mikro-USB-kabelns kontakter anpassas korrekt, innan kabeln ansluts till hörlurarna respektive datorn.
- Använd aldrig en mikro-USB-kabel som är hårt vriden eller hopknuten, eftersom det kan resultera i brand eller elektriska stötar.
- Om du planerar att inte använda denna produkt under en längre period bör du undvika att förvara den på en varm eller fuktig plats (t ex i en bil eller under direkt solljus). Förvaring på sådana platser kan skada det uppladdningsbara batteriet och korta ned dess livslängd.
- Om du planerar att inte använda denna produkt under en längre period bör du ladda batteriet i ca en timma före förvaring. Lång tids förvaring med ett fullt eller tomt batteri kan skada batteriet och korta ned dess livslängd.

## 4. Parning

Parning måste utföras, innan hörlurarna kan användas till att lyssna på musik eller kommunicera med hjälp av en *Bluetooth*-enhet.

För närmare detaljer kring åtgärder för parning hänvisas till bruksanvisningen till aktuell *Bluetooth*-enhet.

### (1) När strömmen till enheten är av håller du in knappen ( ) tills enheten går in i kopplingsläge.

- Parningsläget bekräftas av att LED-indikatorn blinkar växelvis blå och röd.  
Släpp upp (  ) knapp efter att ha kontrollerat att LED-indikatorn blinkar växelvis blå och röd.
  - Om parning inte slutförs inom cirka 5 minuter medan parningsläget är inkopplat, så slås strömmen automatiskt av.

### (2) Slå på strömmen till den *Bluetooth*-enhet som hörlurarna ska paras med och påbörja parning genom att söka efter denna enhet (trådlösa hörlurar) från den aktuella *Bluetooth*-enheten.

- Placera *Bluetooth*-enheten nära (inom en meter från) de trådlösa hörlurarna.
- De trådlösa hörlurarna bör visas på *Bluetooth*-enhetens skärm som "SE-MS9BN".

### (3) Kontrollera att parning med *Bluetooth*-enheten har genomförts korrekt.

- Titta på skärmen till den *Bluetooth*-kompatibla enheten och välj "SE-MS9BN".
- När lysdioden blinkar blått ca en gång var tredje sekund är ihopkopplingen klar.  
När den blinkar ca en gång i sekunden är ihopkopplingen inte klar.
- PIN-koden för de trådlösa hörlurarna är fabriksinställd på "0000".

Mata in denna kod, om det begärs av *Bluetooth*-enheten.

### Anslut till *Bluetooth*-enheten

- Kontrollera att strömmen till de trådlösa hörlurarna är påslagen, innan hörlurarna ansluts till *Bluetooth*-enheten.
- Beroende på enheten ifråga kan det hända att de trådlösa hörlurarna och *Bluetooth*-enheten ansluts automatiskt efter parning.

### Bortkoppling av *Bluetooth*-enheten

- Håll inne knappen (  ) tills den blinkande lysdioden slocknar och strömmen till enheten stängs av.

### Anm

- Beroende på ansluten enhet kan det hända att profilen A2DP behöver tilldelas vid uppspelning av musik, liksom profilen HFP eller HSP för handsfree-kommunikation.
- Angående detaljer kring manövrering och inställningar hänvisas till bruksanvisningen till *Bluetooth*-enheten ifråga.
- När en koppling till enheten inte längre är möjlig utför du ihopkopplingen igen.
- De trådlösa hörlurarna kan registrera parningsinformation för upp till åtta *Bluetooth*-enheter. Om parning utförs för en nionde enhet, så överskrivs och raderas informationen för den först parade enheten. För att därefter kunna återansluta till den enhet vars information har raderats måste parningen med den enheten återupprepas.
- Slå först på strömmen till de trådlösa hörlurarna och utför därefter åtgärderna för anslutning av den parade *Bluetooth*-enheten, när en enhet som har parats ska användas.

## 5. Parning med hjälp av närfältskommunikation (NFC)

Med en smarttelefon eller en pekplatta utrustad med funktionen NFC för närfältskommunikation kan *Bluetooth*-parning (och separering) utföras genom att helt enkelt dra enheten över hörlurarna.

- Beroende på den smarttelefon eller den pekplatta som används kan det hända att NFC-signalmottagningen är för svag för att närfältsanslutning ska fungera. Det kan hända att enheten paras ihop med en annan enhet än den som önskas om flera NFC-enheter finns i närheten. Utför i så fall parning manuellt enligt anvisningarna i punkt 4.

### Hur parning ställs in

- (1) Håll knappen ( ) intryckt när strömmen till enheten slås av för att gå in i ihopparningsläge.
- (2) Svep över "N"-märket på den enhet som ska anslutas ungefär 1 cm ovanför "N-märket" på vänster sida om huvudbandet.

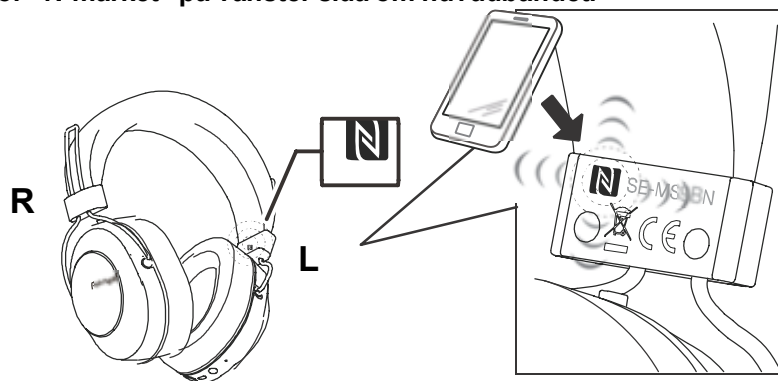

- (3) Enheten börjar automatiskt ställa in parning.

- När lysdioden blinkar blått ca en gång var tredje sekund är ihoppkopplingen klar. När den blinkar ca en gång i sekunden är ihoppkopplingen inte klar.

\* Endast en enhet åt gången kan vara ansluten.

### Bortkoppling

När du ansluter till den här enheten, sveper du över "N"-märket på den enhet som ska anslutas ungefär 1 cm ovanför "N"-märket på vänster sida om huvudbandet. Anslutningen avbryts automatiskt.

Beroende på den anslutna *Bluetooth*-enhetens specifikationer är det inte säkert att anslutningen kan avbrytas från NFC-enheten. I sådant fall utför du proceduren "Bortkoppling av *Bluetooth*-enheten" i "4. Parning".

## 6. Hur du använder brusavbrottsläget och ambient awareness-läget

Du kan välja hur du hör ljud från tre lägen: brusavbrott, ambient awareness, och normalt läge.

### Brusavbrottsläge

Denna funktion reducerar ljud runt om dig genom att generera antifasljud av externa ljud (dvs ljud i fordon och luftkonditioneringsljud i ett rum).

### Ambient awareness-läge

Detta läge gör det enklare för dig att höra omkringliggande ljud så att du kan njuta av musiken samtidigt som du är medveten om ljuden omkring dig.

### Växla lägen

Tryck och håll ned knappen (  ) medan hörlurarna är AV, för att slå PÅ dem.

Brusavbrottsläget startar automatiskt.

Lägen växlar enligt nedan varje gång du trycker på knappen (  ).

#### Brusavbrottsläge

↓ Du kommer höra en ljudsignal 3 gånger.

#### Ambient awareness-läge

↓ Du kommer höra en ljudsignal 2 gånger.

#### Normalt läge

↓ Du kommer höra en ljudsignal 1 gånger.

#### Brusavbrottsläge (Bak)

### Anm

- Tryck och håll ned knappen (  ) för att stänga AV strömmen.
- Lägen kan inte växla när hörlurarna ström är AV, eller när du använder den tillhandahållna sladden till dina hörlurar.
- Du kan även växla lägen genom Pioneer Headphone-appen.
- Läget som tidigare användes lagras inte. När du slår PÅ strömmen, kommer brusavbrottsläget automatiskt väljas.

### <Notiser om brusavbrottsläget>

- Det kan kännas som att brusavbrottseffekten eller ljudet du hör känns starkare beroende på typen av ljud, eller när du är på en tyst plats.
- Brusavbrottseffekten kan bli mindre betydande eller en ljudsignal genereras (akustisk rundgång), beroende på om du använder hörlurarna. Om detta är fallet, byt hörlurarnas position.
- Brusavbrottsläget är mest effektivt mot ljud av låg frekvens, så som ljud från fordon och luftkonditionering. Alla ljud elimineras inte av detta läge.
- När det används i en bil, buss, eller andra fordon, kan ljudet som genereras variera efter vägförhållanden.
- Ljud kan genereras av mobiltelefoners störningar. Om detta är fallet, flytta hörlurarna längre bort från mobiltelefonen.
- Täck inte den lägeskänsliga mikrofonen på hörlurarna med din hand eller något objekt. Det kan reducera effekten på både brusavbrottsläget och ambient awareness-läget. Det kan även orsaka en ljudsignal (akustisk rundgång). I detta fall bör du ta bort din hand eller objekt från mikrofonen.

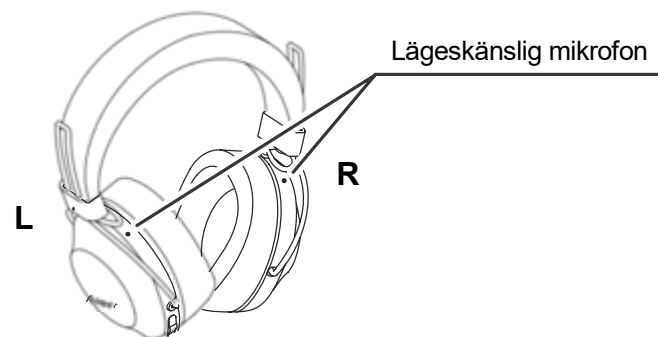

### <Notiser om ambient awareness-läget>

- Även när ambient awareness-läget används kommer du kanske inte kunna höra omkringliggande ljud beroende på de omkringliggande förhållandena och typen av volym på ljudet som spelas. Använd inte hörlurarna på farliga platser, alltså på platser där du kanske behöver höra omkringliggande ljud (dvs vägar där bilar och cyklar åker på).
- Om du inte använder hörlurarna på rätt sätt kommer inte ambient awareness-läget fungera på bäst sätt. Se till att du använder hörlurarna på rätt sätt.

## 7. Lyssning på musik

För att kunna använda de trådlösa hörlurarna till att lyssna på musik från en *Bluetooth*-enhet behöver hörlurarna först paras med *Bluetooth*-enheten med hjälp av ljudprofilen A2DP.

Vi hänvisar till sid. 4 angående detaljer kring utförande av parning.

**(1) Tryck in (  ) knapp på de trådlösa hörlurarna i cirka tre sekunder medan strömmen är avslagen.**

Strömmen till hörlurarna slås på och LED-indikatorn börjar blinka blå.

**(2) Aktivera *Bluetooth*-funktionen på den enhet som hörlurarna ska anslutas till.**

Om parning är slutförd, så ansluts de trådlösa hörlurarna automatiskt till *Bluetooth*-enheten.

\*Om automatisk anslutning inte uppnås eller om hörlurarna automatiskt ansluts till en annan *Bluetooth*-enhet än den önskade, så följ anvisningarna för manuell anslutning av den önskade *Bluetooth*-enheten.

### Manövrering vid lyssning på musik

Om den anslutna *Bluetooth*-enheten stöder profilen AVRCP, så kan följande manövreringar utföras på hörlurarna.

- Knapp ( + )
  - Tryck en gång : Flytta fram till nästa melodi eller avsnitt.
  - Håll intryckt : För att höja ljudnivån.
- Knapp ( - )
  - Tryck en gång : Återgång till början av melodin eller avsnittet.
  - Håll intryckt : För att sänka ljudnivån.
- Spela upp / pausa Knapp
  - Tryck en gång : Spelning/Paus.

\*När ljudvolymen ställs in på maximal eller minimal nivå återges ett pipljud från hörlurarna.

\*Ljudvolymen kan regleras på den parade *Bluetooth*-enheten.

\*Beroende på den anslutna *Bluetooth*-enhetens specifikationer kan det hända att de manövreringar som anges ovan och manövreringar på *Bluetooth*-enheten inte stöds.

\*Beroende på den anslutna *Bluetooth*-enhetens specifikationer kan det hända att inställningarna för musikuppspelning måste konfigureras. Se *Bluetooth*-enhetens bruksanvisning.

\*Beroende på den anslutna *Bluetooth*-enhetens specifikationer kan det hända att en applikation för musikuppspelning startas automatiskt, eller att musiken inte kan spelas upp eller pausas. Se *Bluetooth*-enhetens bruksanvisning.

## Användning av hörlurskabeln

Den medföljande hörlurskabeln kan användas för lyssning vid uppspelning.



### Anm

- Anslut den raka kontakten till ingången på hörlurarna och den L-formade kontakten till uppspelningsenheten. •
  - Skjut in kontakten ordentligt.
- En slarvigt ansluten kontakt kan resultera i försämrad ljudåtergivning via hörlurarna eller andra problem.
- *Bluetooth*-funktioner kan inte användas samtidigt som hörlurskabeln används.
- Om hörlurskabeln börjar användas medan strömmen redan är påslagen, så stängs strömmen till hörlurarna automatiskt av.

## 8. Samtalskommunikation

För att kunna använda de trådlösa hörlurarna till samtalskommunikation måste parning utföras med en önskad *Bluetooth*-enhet som stöder handsfree-profilen HFP eller hörlursprofilen HSP.

Vi hänvisar till sid. 4 angående detaljer kring utförande av parning.

\* Om *Bluetooth*-enheten ifråga stöder både profilen HFP och profilen HSP, så använd profilen HFP.

### (1) Tryck in ( ) knapp på de trådlösa hörlurarna i cirka tre sekunder medan strömmen är avslagen.

Strömmen till hörlurarna slås på och LED-indikatorn börjar blinka blå.

### (2) Aktivera *Bluetooth*-funktionen på den enhet som hörlurarna ska anslutas till.

Om parning är slutförd, så ansluts de trådlösa hörlurarna automatiskt till *Bluetooth*-enheten.

\*Om automatisk anslutning inte uppnås eller om hörlurarna automatiskt ansluts till en annan *Bluetooth*-enhet än den önskade, så följ anvisningarna för manuell anslutning av den önskade *Bluetooth*-enheten.

### Manövrering vid samtalskommunikation

Om den anslutna *Bluetooth*-enheten stöder profilen AVRCP, så kan följande manövreringar utföras på hörlurarna.

- Knapp ( + )

 Håll intryckt : För att höja ljudnivån.

- Knapp ( - )

 Håll intryckt : För att sänka ljudnivån.

- Spela upp / pausa Knapp

 Tryck en gång vid mottagning av meddelande : Möjliggör konversation.

 Tryck igen för att avsluta konversation.

 Håll intryckt vid mottagning av meddelande : Vägra kommunikation.

 Tryck två gånger : Återuppringning utförs.

Samma manövreringar stöds även om ett samtal tas emot under pågående lyssning på musik.

\*När ljudvolymen ställs in på maximal eller minimal nivå återges ett pipljud från hörlurarna.

\*Ljudvolymen kan regleras på den parade *Bluetooth*-enheten.

\*Beroende på den anslutna *Bluetooth*-enhetens specifikationer kan det hända att de manövreringar som anges ovan och manövreringar på *Bluetooth*-enheten inte stöds.

\*Beroende på *Bluetooth*-enhetens specifikationer kan det hända att telefoninställningarna måste konfigureras. Se *Bluetooth*-enhetens bruksanvisning.

## 9. Använda röstassistentsfunktionen

### <Hur du använder Google Assistant>

Du kan söka med mikrofonen och hörlurarna genom att köra Google Assistant på din telefon eller annan enhet.

### Kompatibla telefoner

Android 5.0 eller senare (Google-appen behöver uppdateras till den senaste versionen)

iOS (Google Assistant-appen behöver installeras)

### <Android-enheter>

När du parkopplar enheten med hörlurarna kommer ett popup-fönster där du kan ansluta med Google Assistant öppnas.

Anslut genom att följa vägledningen.

### <iOS-enheter>

Installera appen Google Assistant och kör den.

När du parkopplar enheten med hörlurarna kommer ett popup-fönster där du kan ansluta med Google Assistant öppnas.

Anslut genom att följa vägledningen.

\*För parkopplingsproceduren, se "4. Parning".

- Assinstant-Knapp

 Håll intryckt : Voice input (Voice is input while you press and hold down the button. Release the button to finish.)/Röst (Du kan använda rösten för att styra när du trycker och håller ned knappen. Släpp knappen för att avsluta.)

 Tryck en gång : Läser meddelanden

 Tryck två gånger : Avbryt läsning

\*Beroende på den anslutna *Bluetooth*-enhetens specifikationer kan det hända att de manövreringar som anges ovan och manövreringar på *Bluetooth*-enheten inte stöds.

\*Hänvisa till Google Assistants webbplats för ytterligare information om Google Assistant.

\*När Google Assistant inte är tillgänglig på grund av saknad anslutning till något nätverk, eller av någon annan anledning, kommer ljudet "The Google Assistant is not connected" spelas.

\*Google Assistant-funktionen är inte tillgänglig i vissa länder och områden, så väl som i vissa språk.



## <Hur du använder Google-appen>

Du kan starta Google-appen som är installerad i din Android-smarttelefon eller annan enhet och sedan utföra operationer med rösten via hörlurarnas mikrofoner.

### (1) Ställ in valet [Assist & voice input] i Google-appen.

- Välj [Settings] - [Apps] på Android-smarttelefonen och välj sedan kugghjulsikonen längst upp till höger på skärmen som visas.  
Välj [Default] - [Assist & voice input] och ställ sedan in [Assist app] till Google-appen.  
Proceduren ovan är ett exempel. Konsultera bruksanvisningen till den parade *Bluetooth*-enheten för mer information.

\* För att använda hjälpen kan den senaste versionen av Google-appen vara nödvändig.

För mer information om Google-appen, konsultera bruksanvisningen till den parade *Bluetooth*-enheten eller Google Play Stores hemsida.

\*Beroende på specifikationerna för den parade *Bluetooth*-enheten kan det hända att start av Google-appen inte stöds från hörlurarna.

### (2) Anslut hörlurarna till den parade *Bluetooth*-enheten.

- För anslutningsproceduren, se "4. Parning".

### (3) Starta Google-appen.

- Om du trycker på och håller inne Spela upp / pausa knapp när den parade *Bluetooth*-enheten är i viloläge eller spelar musik, kommer ett pip ljud att höras, Google-appen startas, och du kan höra appens uppstartsljud.  
Röstinmatning är möjlig via hörlurarnas mikrofoner.  
Om en viss tid förflyter efter Google-appen har startats kommer ett pip ljud att höras och röstinmatning avbryts.
- Spela upp / pausa Knapp  
 Håll intryckt : Startar röststyrningsfunktionen.

\*Beroende på den anslutna *Bluetooth*-enhetens specifikationer kan det hända att de manövreringar som anges ovan och manövreringar på *Bluetooth*-enheten inte stöds.

## <Hur du använder Siri>

Du kan starta Siri som är installerad i din iPhone eller annan enhet och sedan utföra operationerna med rösten via hörlurarnas mikrofoner.  
Ljud från den parade *Bluetooth*-enheten kan endast höras från den vänstra sidan när du använder Siri.

### (1) Aktivera Siri.

- Välj [Settings] - [Siri & Search] på din iPhone och slå sedan på Siri.  
Proceduren ovan är ett exempel. Konsultera bruksanvisningen till den parade *Bluetooth*-enheten för mer information.

\*Konsultera bruksanvisningen till den parade *Bluetooth*-enheten för mer information om Siri.

### (2) Anslut hörlurarna till den parade *Bluetooth*-enheten.

- För anslutningsproceduren, se "4. Parning".

### (3) Starta Siri.

- Om du trycker på och håller inne Spela upp / pausa knapp när den parade *Bluetooth*-enheten är i viloläge eller spelar musik, startar Siri och du kan höra uppstartsljudet.  
Röstinmatning är möjlig via hörlurarnas mikrofoner.  
Om en viss tid förflyter efter Siri har startats kommer ett pip ljud att höras och röstinmatning avbryts.  
För annan information såsom apparna kopplade till Siri, konsultera bruksanvisningen till den parade *Bluetooth*-enheten.
- Spela upp / pausa Knapp  
 Håll intryckt : Startar röststyrningsfunktionen.

\*Beroende på den anslutna *Bluetooth*-enhetens specifikationer kan det hända att de manövreringar som anges ovan och manövreringar på *Bluetooth*-enheten inte stöds.



## 10. LED-indikator

Driftläge	LED-indikator
När ingen <i>Bluetooth</i> -enhet är ansluten	Lysdioden blinkar blå två gånger per sekund.
Parningsläge	LED-indikatorn blinkar växelvis blå och röd.
När en <i>Bluetooth</i> -enhet är ansluten	LED-indikatorn blinkar blå var 3 sekund.
Pågående laddning	LED-indikatorn lyser röd.

## 11. Felsökning

Problem	Åtgärd
Det går inte att aktivera hörlurarna.	Ladda de trådlösa hörlurarna.
Batterierna kan inte laddas.	Kontrollera att strömmen till datorn är påslagen. Kontrollera att datorn inte står i strömbesparingsläge. Kontrollera att den medföljande mikro-USB-kabeln är ordentligt ansluten till både de trådlösa hörlurarna och datorn.
Parning misslyckas.	Placera de trådlösa hörlurarna och <i>Bluetooth</i> -enheten nära varandra när parning ska utföras.
<i>Bluetooth</i> -anslutning misslyckas.	Kontrollera att strömmen är påslagen till både de trådlösa hörlurarna och <i>Bluetooth</i> -enheten. Kontrollera att <i>Bluetooth</i> -funktionen är aktiverad på den enhet som hörlurarna ska anslutas till.
Inget ljud. (vid uppspelning av musik)	Kontrollera att strömmen är påslagen till både de trådlösa hörlurarna och <i>Bluetooth</i> -enheten. Kontrollera att <i>Bluetooth</i> -enheten ansluts med hjälp av profilen A2DP. Kontrollera att uppspelning har startats på den anslutna musikspelaren. Kontrollera att volymreglagen på både de trådlösa hörlurarna och musikspelaren har ställts in på lämpliga nivåer.
Ljudet är förvrängt. (vid uppspelning av musik)	Kontrollera att inga andra enheter som använder sig av våglängden 2,4 GHz (inklusive mikrovågsugnar, trådlösa radioapparater etc.) finns i närheten och att inga hinder blockerar signalvägen.
Handsfree-manövrering fungerar inte.	Kontrollera att de trådlösa hörlurarna och <i>Bluetooth</i> -enheten har anslutits med hjälp av profilen HFP eller HSP. Om <i>Bluetooth</i> -enheten har anslutits med hjälp av profilen A2DP, så kan det hända att anslutningsprofilen behöver ändras (beroende på <i>Bluetooth</i> -enhetens specifikationer).

Problem	Åtgärd
Kommunikationsavståndet är kort och ljudförvrängning uppstår.	Kontrollera att inga andra enheter som använder sig av våglängden 2,4 GHz (inklusive mikrovågsugnar, trådlösa radioapparater etc.) finns i närheten och att inga hinder blockerar signalvägen.
NFC-anslutning misslyckas.	Kontrollera att <i>Bluetooth</i> -enheten är utrustad med NFC-funktionen. Aktivera NFC-inställningen på <i>Bluetooth</i> -enheten. Kontrollera att de trådlösa hörlurarna och <i>Bluetooth</i> -enheten är korrekt vända när dragning för närfältsanslutning utförs. I vissa fall kan det hända att identifiering av enheten kräver längre tid. Prova i så fall att fortsätta dra enheten tills anslutning lyckas. Ta ut <i>Bluetooth</i> -enheten ur dess fodral eller skydd.
Kan inte använda röststyrningsfunktionen.	Säkerställ att inställningarna för den parade <i>Bluetooth</i> -enheten är korrekt inställda.

## Specifikationer

Överföringsformat .....	Bluetooth standardprotokoll version 4.2
Utmatning .....	Bluetooth standardprotokoll effektklass 2
Maximalt överföringsavstånd .....	Cirka 10 m synlinje *1
Använd frekvens .....	2,4 GHz (2,4000 GHz till 2,4835 GHz) *2
Modulering .....	FHSS
Bluetooth-profiler som stöds .....	A2DP, AVRCP, HFP, HSP
Codec som stöds .....	SBC, AAC, Qualcomm® aptX™ audio, Qualcomm® aptX™ HD audio
Innehållsskydd .....	SCMS-T
Batterilivslängd vid kontinuerlig användning .....	Maximalt 24 timmars oavbruten överföring (NC PÅ/inklusive musikuppspelningstid) Maximalt 27 timmars oavbruten överföring (NC AV/inklusive musikuppspelningstid)
Uppladdningstid .....	Cirka 4 timmar
Spänning .....	5 V $\pm$ 200 mA eller 3,7 V 545 mAh batteri
Strömförsörjning .....	3,7 V likström med inbyggt laddningsbart litiumjonbatteri
Vikt .....	300 gram

## HÖRLURAR

Typ .....	Helkapslade dynamiska hörlurar
Drivenhetens storlek .....	ø40 mm
Frekvensomfång .....	5 Hz till 22 000 Hz (Med Bluetooth-anslutning) 5 Hz till 40 000 Hz (Med trådbunden anslutning)
Maximal ineffekt .....	1 000 mW (Med trådbunden anslutning)
Impedans .....	32 $\Omega$ (Med trådbunden anslutning)
Känslighet .....	100 dB (Med trådbunden anslutning)
Öronkudde .....	Polyuretan (läderfinish)

## MIKROFON

Typ .....	MEMS
Riktverkan .....	Rundstrålande mikrofon
Frekvensomfång .....	100 Hz till 8 000 Hz

## TILLBEHÖR

Mikro-USB-kabel .....	1
Hörlurskabel .....	1
Transportfodral .....	1
Garanti (USA och Kanada / Japan) .....	1
Snabbstartsguide (detta dokument) .....	1
Säkerhetsguide .....	1
Maximum radio-frequency power transmitted in the frequency band(s) 2 400 MHz to 2 483.5 MHz : 4 dBm	

- \*1 Överföringsavståndet är ett ungefärligt värde. Verkligt användbart avstånd kan variera beroende på omgivningsförhållanden.
- \*2 Denna produkt använder sig av radiovågor i 2,4 GHz-spektrat. Vissa signalavbrott kan uppstå på grund av störningar från radioapparater, mikrovågsugnar och andra enheter som använder 2,4 GHz-spektrat.



### Anm

Rätten till ändringar förbehålles utan föregående meddelande.

## Om licens och varumärken

- "Pioneer" är ett varumärke som tillhör Pioneer Corporation och används på licens.
- Märket *Bluetooth*® och *Bluetooth*-logotyperna är registrerade varumärken som tillhör Bluetooth SIG, Inc. och Onkyo Corporation använder dessa märken och logotyper på licens. Övriga varumärken och varunamn tillhör sina respektive ägare.
  - Qualcomm aptX är en produkt utvecklad av Qualcomm Technologies International, LTD.  
Qualcomm är ett varumärke som tillhör Qualcomm Incorporated, registrerat i USA och andra länder, används med tillåtelse. aptX är ett varumärke som tillhör Qualcomm Technologies International, LTD., registrerat i USA och andra länder, används med tillåtelse.
- N-märket är ett varumärke eller ett registrerat varumärke tillhörigt NFC Forum, Inc. i USA och andra länder.
- Android är ett varumärke som tillhör Google Inc.
- Apple och Apple-logotypen är varumärken som tillhör Apple Inc., registrerade i USA och andra länder. App Store är ett servicemärke från Apple Inc., registrerat i USA och andra länder.
- iPhone, och Siri är varumärken som tillhör Apple Inc. och som är registrerade i USA och andra länder.

